

REGISTRO DE MODELO DE UTILIDAD

a favor de

Don Juan GUELL MONTOLIU

=====

25205



MODELO DE UTILIDAD

por 20 años

a favor de D. JUAN GUÉLL MONTOLIU, de nacionalidad española, residente en Barcelona, calle del Carmen, 23 ---

Por: "UN SONAJERO MUSICAL" ---

MEMORIA DESCRIPTIVA

Una de las mayores distracciones para los niños pequeños, y concretamente a los que se encuentran en plena crianza, la constituye el sonajero, merced al cual el niño se entretiene con suma facilidad por espacios relativamente largos permitiendo con ello el descanso a la persona que está a su cuidado o que ésta pueda dedicarse a otros quehaceres domésticos.

Sin embargo los sonajeros conocidos resultan poco gratos al oído y en muchos casos excesivamente chillones o ruidosos molestando a cuantas personas se puedan encontrar.



trat próximas.

El sonajero objeto del presente modelo de utilidad presenta la ventaja de ofrecer un conjunto sonoro sumamente melodioso y sin estridencias molestas por lo que es indudable que si para el niño constituye una perfecta curiosidad, para las demás personas que se encuentran próximas resulta incluso ameno.

Para la mejor comprensión del presente modelo, y a título tan sólo de ejemplo, se acompañan los dibujos de la hoja adjunta, en los cuales se representa un caso de realización práctica del sonajero de referencia.

La Figura 1 muestra una vista exterior del sonajero.

La Figura 2 muestra una vista interior del mismo, y con su tapa superior ligeramente levantada.

El sonajero de referencia está constituido por un cuerpo -1-, hueco interiormente, y que forma una caja de resonancia, cuyo cuerpo presenta, en sus extremos, una tapa superior -2- y una tapa inferior -3-, en la cual va acoplado el mango -4- con su anillo -5-.

Junto a la tapa inferior -3- y encima de la misma va dispuesto un platillo circular -6- y encima de éste va dispuesto un disco de hierro o metal apropiado -7- del cual arrancan verticalmente una serie de púas o varillas metálicas -8- dispuestas circularmente sobre dicho disco, con la particularidad de que dichas púas presentan entre sí longitud y diámetro desigual.

De la parte interior de la tapa superior -2- cuelga un pequeño alambre -9- en cuyo extremo inferior va colocado un anillo o pieza metálica -10-, de modo que dicho



anillo actúa como badajo contra las respectivas púas -8-.

Se comprende fácilmente que moviendo el sonajero por el mango -4-, la pieza -10- oscilará en el interior del espacio circular formado por las púas -8- chocando
5 contra las mismas, produciendo sonidos varios y sumamente melodiosos por la resonancia de la caja -1-.

Dentro del presente modelo de utilidad podrá ser variable la forma exterior del sonajero, su colorido, ornamentación y tamaño; el número de púas metálicas que puede presentar, y, en general, será variable todo cuanto no
10 altere, cambie o modifique la esencialidad del sonajero de referencia.

N O T A

Se reivindica como objeto del presente modelo de
15 utilidad:

1. Un sonajero musical caracterizado porque en el interior de una caja envolvente, tapada convenientemente, va dispuesta una pieza, preferiblemente metálica, de la cual arrancan, en sentido normal a dicha pieza, una serie de
20 púas o varillas metálicas, dispuestas circularmente, y todas ellas de longitud y diámetro diferente, todo ello previamente calculado, para que con su vibración puedan producir sonidos también diferentes, efectuándose dicha vibración por el choque de dichas púas metálicas contra una
25 pieza alojada en el interior del espacio circular formado entre dichas púas, producido al agitar el sonajero por medio de un mango apropiado; actuando el cuerpo envolvente como caja de resonancia que favorece la sonoridad del sonajero.

30 2. Un sonajero musical, según reivindicación 1, en

-4- 25205



el que la pieza que provoca la vibración de las púas metálicas, que puede adoptar la forma de una bolita o anillo, cuelga, por medio de un alambre u otro medio apropiado, y a modo de badajo, de la tapa superior.

3. "UN SONAJERO MUSICAL".

Consta la presente memoria descriptiva de cuatro hojas foliadas, mecanografiadas y escritas por una sola cara, acompañada de una hoja de dibujos.

Barcelona para Madrid, a 30 de Noviembre de 1950.

JUAN GÜELL MONTOLIU

P.A. Manuel de Rafael

P.A.



Fig. 1

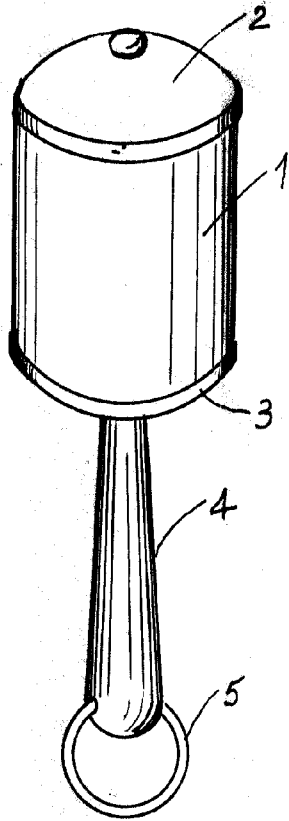
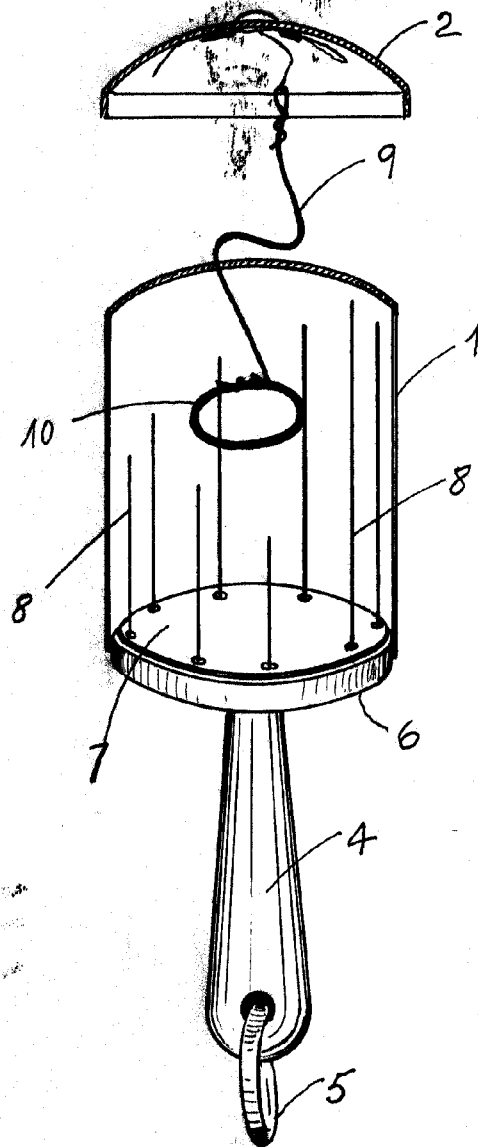

Fig. 2



Escala variable

Madrid, 30 Nov. 1950

P.A.
Juan Güell de Rafael
D. J. Güell