

25190

25190



MEMORIA DESCRIPTIVA
DE UNA PATENTE DE MODELO DE UTILIDAD, POR VEINTE AÑOS EN
ESPAÑA, A FAVOR DE DON GIUSEPPE TORAZZA ANFOSSO, DE NACIO-
NALIDAD ITALIANA, RESIDENTE EN BILBAO, Gran Vía, 86 - 5ª izq.

sobre:

"CUADRO ESPECIAL PARA MOTOCICLETAS"

-----oOo-----

La presente patente de modelo de utilidad se re-
fiere a un cuadro especial para motocicletas, que presenta
grandes ventajas frente a los sistemas conocidos, y que en
el curso de esta descripción, detallaremos.

5 Los dibujos adjuntos muestran, a título de ejemplo,
una forma de realización práctica, no limitativa, construida
de acuerdo con los principios que informan este registro.

De acuerdo con dichos dibujos, el objeto que se
protege se caracteriza por un cuadro para motos de forma
10 especial constituido por un armazón en tubo, o en perfiles,



o chapa estampada, en cuya parte posterior, debajo del asiento para el conductor, va alojado un motor de explosión (1).

Este motor, acciona la rueda posterior (2), bien sea por medio de una cadena, o de un rodillo de fricción, o transmisión por ejes, etc.

Puede ser por acoplamiento directo o por medio de una caja de engranes para cambio de velocidad.

Las horquillas delantera y trasera, pueden ser del tipo normal, o bien sea del tipo abierto lateralmente para permitir la fácil sustitución de la rueda.

La aplicación del motor en la parte posterior, debajo del asiento del conductor, permite dejar completamente libre toda la parte central del vehículo, para mayor comodidad del conductor, quien va sentado como en una silla, en lugar de tener que ir montado como en las motos normales.

Es precisamente este escote, la característica esencial de este cuadro para moto.

Todo el conjunto posterior, motor, rueda, transmisión, cambio de velocidad, depósito de gasolina y lubricante, puede ir recubierto por unas placas metálicas o en material plástico, provistas de respiraderos para circulación del aire de refrigeración.

Estas placas, forman una defensa protectora para el conductor, evitando el peligro de manchas en los trajes, y peligrosos incidentes al ser estos agarrados por alguna de las partes en movimiento.

Esta defensa es fácilmente removible para dar cómodo acceso a todas las partes del vehículo y del motor para su limpieza y eventual reparación de averías.



25190

NOTA

En resumen; la presente patente de modelo de utilidad recaerá sobre las siguientes reivindicaciones:

5 1ª.- Cuadro especial para motocicletas, constituido por un armazón en tubo, en perfiles, o en chapa estampada, en cuya parte posterior, debajo del asiento, se aloja un motor de explosión, que acciona la rueda posterior, bien sea por medio de cadena, o rodillo de fricción, transmisión por ejes, o por medios similares.

10 2ª.- Cuadro, según la reivindicación anterior, caracterizado por comprender un acoplamiento directo, o por medio de caja de engranes, para cambio de velocidad, estableciéndose las horquillas delantera y trasera, en tipo normal, o abierto lateralmente, para permitir la fácil sustitución
15 de la rueda.

3ª.- Cuadro, según las reivindicaciones anteriores, caracterizado por comprender un espacio o escote, que permite dejar completamente libre toda la parte central del vehículo, para mayor comodidad del conductor, quien va sentado
20 como en una silla, en lugar de tener que ir montado, como en las motocicletas normales.

4ª.- CUADRO ESPECIAL PARA MOTOCICLETAS.

Según se describe en la presente memoria que consta de tres hojas escritas a máquina y dibujos.

Madrid, 29 de Noviembre de 1.950

25190

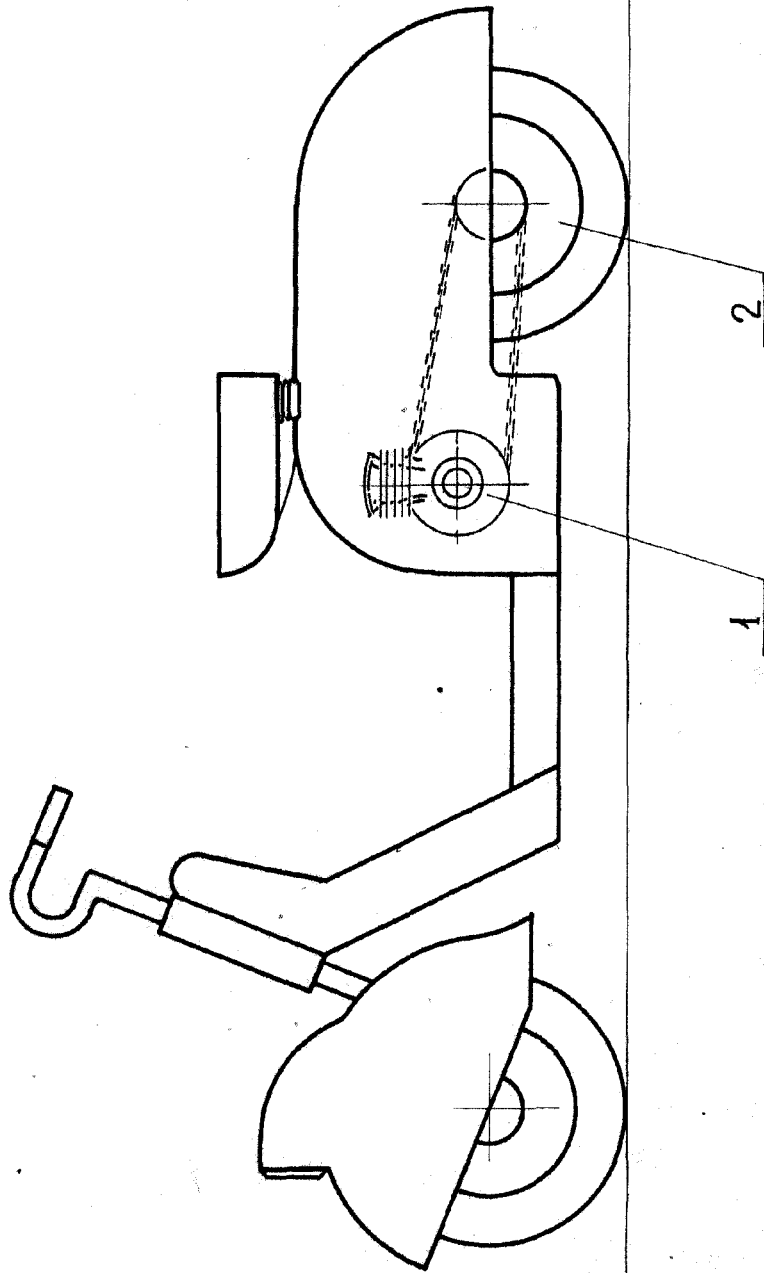

ESCALA VARIABLE
Madrid 29 de 11 de 1952
[Signature]