



25178

D. Juan José Vergés Pavía, de nacionalidad española, domiciliado en Barcelona, calle Rey Martín nº 39 y 41, solicita registrar un modelo de utilidad por 20 años, para España y sus Colonias, que se refiere a: "BISAGRA DE PLANCHA ESTAMPADA" Clase 73, Grupo 8º del Nomenclator Oficial.-

- - - - -

La presente solicitud de Modelo de Utilidad tiene por objeto dar a conocer y reivindicar, en España, la novedad de una bisagra, fabricada de plancha estampada, especialmente destinada a sostener articularmente las puertas de las neveras y para otras varias aplicaciones, en las que conviene que al abrir la puerta, esta quede completamente separada del marco, a fin de dejarlo libre, para que sea perfectamente accesible el interior.-

El modelo de bisagra, que se patenta, ofrece la particularidad de ser sumamente resistente, a pesar de lo ligero que resulta, lo que representa una gran economía, en cuanto a la materia prima a emplear.-

En los dibujos adjuntos, que forman parte integrante de la presente memoria descriptiva, se representa, solo a título de ejemplo y sin que tenga ningún valor limitativo en cuanto a su forma y decoración, una bisagra fabricada de acuerdo con las características del modelo que se registra.-

Dichos dibujos muestran:



20

Fig. 1, una representación en perspectiva de la nueva bisagra, vista por su cara delantera.-

Fig. 2, la propia bisagra representada en Fig. 1, pero vista por la parte interna de la misma.-

25

Refiriéndonos concretamente a dichos dibujos, pasamos a detallar la forma funcional de la nueva bisagra, explicando, al mismo tiempo, el modo como actúa y las ventajas derivadas de su configuración especial.-

30

Según se aprecia claramente por los dibujos de referencia, la bisagra está formada de dos partes esenciales a saber: la placa -1- que se atornilla sobre la cara delantera de la puerta, constituyendo la hoja móvil de la bisagra, y el soporte -2- que se fija al marco o bastidor.- La unión entre ambas partes se establece por medio de un eje -3-, -cuyos extremos -3'- están remachados de forma que las dos piezas atravesadas por dicho eje quedan articularmente sujetas entre sí.-

35

La placa -1-, formada de un solo trozo de plancha metálica, está recortada y embutida de forma que presente, a continuación de la hoja que se atornilla a la puerta, mediante tornillos que pasan a través de los agujeros embutidos -7-7'-7"-, una prolongación o saliente -4-, que no comprende todo el ancho de la placa -1-, pero que después de ser convenientemente curvada forma, alrededor del eje de giro -3-, una protección -4'-, que lo oculta a la vista.-

40

45

La placa soporte -2-, que también está formada por una sola pieza de plancha estampada, presenta dos orejas o aletas -5-5'-, sacadas de la propia plancha y dobladas en ángulo recto, cuya distancia o separación corresponde a la altura de la funda o protección -4-4'-, prevista en la parte -1- de la bisagra.-

50



55

Las aletas -5-5'-, cuyos extremos están perforados, - sirven de puntos de apoyo y de giro a los extremos del eje -3-, que después de ser remachados forman un casquete semi esférico -3'-, que, como ya se ha dicho, asegura la unión entre las dos partes de la bisagra, giratoriamente articuladas por dicho eje.-

60

La fijación del soporte -2- se realiza, del modo común y corriente, mediante tornillos que pasan a través de perforaciones -6-6'-6"-, simétricamente distribuidas.-

65

Tanto el contorno de la placa delantera -1-, como el del soporte -2-, pueden ir adornados con un festoneado -8- recortado al estampar la plancha, o formando un reborde, - refundido o embutido en un plano inferior, a fin de aumentar la resistencia mecánica de la pieza.-

70

Los adornos obtenidos por embutición en la placa delantera -1- tienen, además de la finalidad decorativa, la de producir nervios de refuerzo en dicha placa.-

75

Una de las principales ventajas derivadas de la configuración de la nueva bisagra de plancha estampada, estriba en que, dada la forma y disposición del soporte -2- y de sus aletas -5-5'-, así como la de la prolongación hueca -- -4-4'-, que constituye un todo con la placa delantera -1-, se puede rebatir la puerta hasta 180°, lo que permite dejar el marco completamente libre, para que sea comodamente accesible el interior.-

80

Se sobreentiende que la forma, dimensiones, disposición y arreglo del conjunto y de cada una de las partes integrantes de la nueva bisagra de plancha estampada, así como la clase de metal empleado y el acabado dado a las piezas fabricadas, podrán variar y sufrir todas aquellas modificaciones y sustituciones que se estimen pertinentes, con tal de que no se desvirtue la idea funcional que la carac-

25178



teriza.-

85 El modelo de utilidad por: "Bisagra de plancha estampada", cuyo privilegio de explotación en España, sus Colonias y Protectorado se solicita por un periodo de 20 años, recaerá sobre las particularidades que se concretan en las siguientes:

R E I V I N D I C A C I O N E S

90 1ª.- "BISAGRA DE PLANCHA ESTAMPADA", caracterizada por el hecho de que la placa delantera de la bisagra, que constituye su parte móvil, atornillada a la puerta, está formada por un solo trozo de plancha metálica, recortada y embutida de modo que presente, a continuación de su cara plana, dotada de nervios de refuerzo, una prolongación hueca, que no comprende todo el ancho de dicha placa, pero que después de curvada convenientemente forma, alrededor del eje de giro de la bisagra, una protección que lo oculta a la vista.-

95

100 2ª.- "BISAGRA DE PLANCHA ESTAMPADA", según la 1ª reivindicación, caracterizada por el hecho de que el soporte, que constituye la parte fija de la bisagra atornillada al marco o montante, presenta dos aletas, sacadas de la propia plancha y dobladas en ángulo recto, entre las que se establece una separación, que corresponde a la altura de la prolongación hueca prevista en la placa móvil de la bisagra, la cual queda encajada entre dichas aletas y articularmente unida a ellas por un eje vertical, cuyos extremos atraviesan ambas partes, siendo luego remachados, para formar dos cabezas que aseguran dicha unión.-

105

110

3ª.- "BISAGRA DE PLANCHA ESTAMPADA" Tal como se ha -



descrito y demostrado en los dibujos adjuntos.-

Consta de cinco hojas, foliadas y mecanografiadas por una sola cara.-

Barcelona a 23 de Noviembre de 1950

P.A. de D. Juan José Vergés Pavía.-

JUAN B. RENTER RIDAURA

*J. B. Renter Ridaura*



Fig. 1

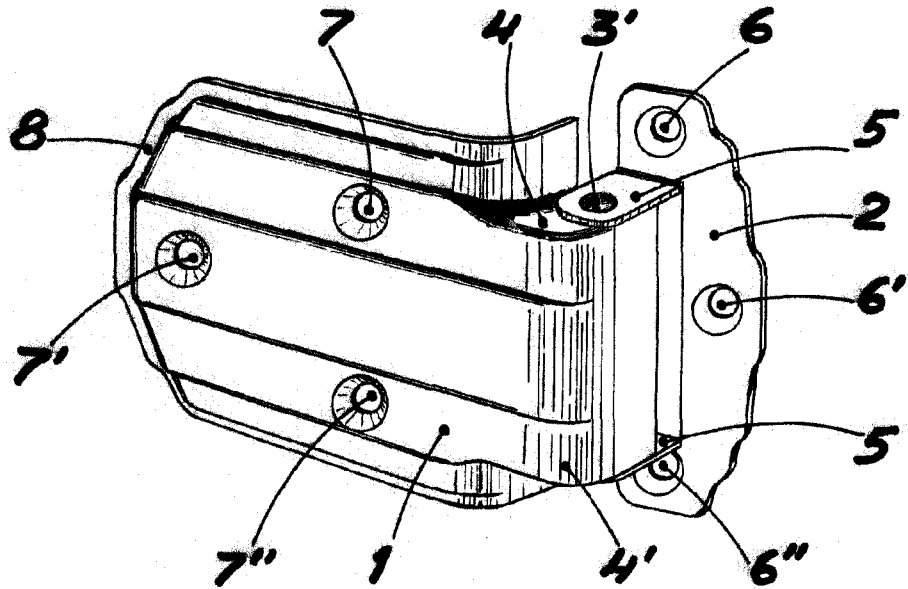
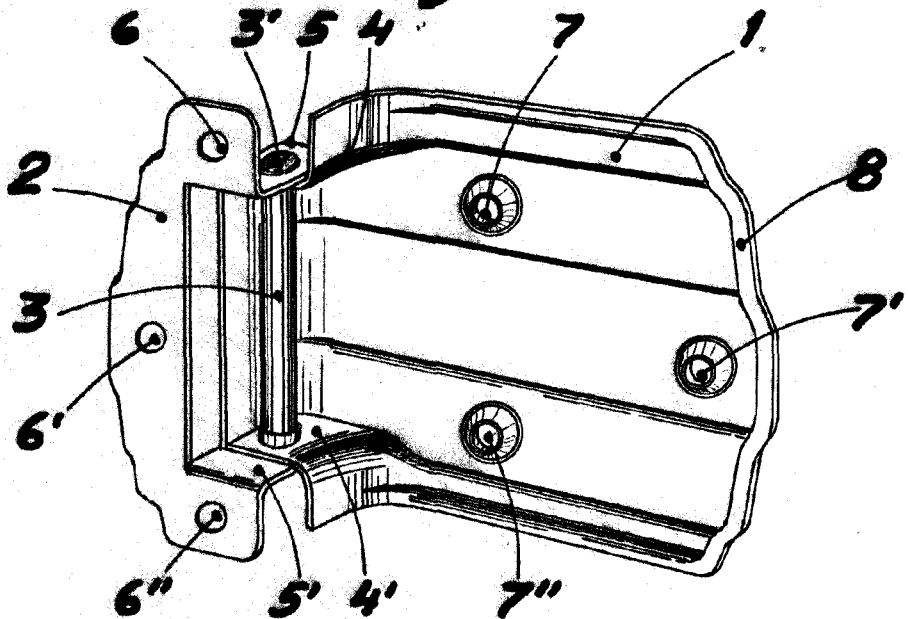

Fig. 2



Barcelona, 23 Noviembre 1950

P.A. *Juan José Vergés Paria*

*Juan B. Rentería Ridauria*

Escala variable