

mc/

95154

6 JUL



MODELO DE UTILIDAD

a favor de

Don Walther Conta y D. Hans August Prym, que giran con el nombre Prym Engineering Company - de nacionalidad norteamericana - domiciliada en K I L L I N G L Y (Connecticut, E.U.)

por:

" Botones y demás fornituras o piezas auxiliares para la confección de vestidos, forrados de material flexible ".

-----:000:-----

D e s c r i p c i ó n

El presente modelo de utilidad se refiere a las



llamadas fornituras o piezas auxiliares para la confección de vestidos, tales como botones, hebillas, broches y otras, forradas exteriormente de tejido, piel u otro material flexible.

5 Usualmente el forrado de estas fornituras o piezas auxiliares se confía a talleres especializados, porque para ello se necesitan máquinas o herramientas especiales y obreros diestros en la operación de revestido o forrado. Con frecuencia resulta muy incómodo para la modista o el
10 ama de casa confiar a otras personas la tarea de confeccionar estos artículos forrados, y el presente modelo de utilidad resuelve de un modo sencillo esta dificultad proporcionando un tipo especial de botones, hebillas y demás piezas auxiliares que se pueden forrar y montar convenientemente sin necesidad de máquinas o herramientas especiales
15 y sin exigir tampoco experiencia o habilidad.

Este modelo de botón o forniture comprende del modo usual una pieza anterior o pieza de base sobre la cual se extiende el tejido o material de forro y una pieza posterior o tapa que cierra la abertura posterior de la pieza de base. La característica de este modelo es que la pieza anterior o de base, tiene el borde de su abertura posterior provista de dientes o puntas en las cuales se clava el borde del material de forro que queda así fijado a la pieza anterior, mientras que la tapa posterior no fija directamente el material de forro y únicamente asegura que no se pueda desprender de los dientes de la pieza anterior.
20
25

En los planos adjuntos se representan varias formas de ejecución de piezas auxiliares para la confección de vestidos, objeto de este modelo de utilidad, siendo:
30

La figura 1, una planta de un trozo de chapa metá-



lica preparado para moldear la pieza anterior o de base, para un botón.

La figura 2, la pieza de base hecha del trozo expuesto en la figura 1, vista por debajo.

5 La figura 3, una sección de la pieza de base, por la línea 3-3 de la figura 2.

La figura 4, una planta de una presilla o pieza de sujeción con brazos flexibles y prolongaciones para insertar en la pieza de base.

10 La figura 5, una vista lateral de la presilla anterior.

La figura 6, una sección de la pieza de base con la presilla insertada en ella.

15 La figura 7, una sección análoga con el material envolvente flexible extendido sobre la pieza de base y retenido sobre ella.

La figura 8, una vista de la tapa que cierra el botón, con la ramura por donde pasa la presilla.

20 La figura 9, una sección de la tapa, por la línea 9-9 de la figura 8.

La figura 10, una sección del botón forrado y completamente armado haciendo entrar la tapa de las figuras 8 y 9 en la boca de la pieza de base revestida de la figura 7.

25 Las figuras 11 y 12, secciones de botones forrados y completamente armados, con formas diferentes de tapas.

La figura 13, el dorso de una pieza de base para una hebilla conforme al invento.

La figura 14, una sección de la pieza de base por la línea 14-14 de la figura 13.

30 La figura 15, una planta de la tapa empleada con la pieza de base de las figuras 13 y 14.



La figura 16, una sección de la tapa por la línea 16-16 de la figura 15.

5 La figura 17, una sección de la hebilla forrada y completamente armada, obtenida insertando la tapa de las figuras 15 y 16 en la abertura de una pieza de base forrada como en las figuras 13 y 14.

La figura 18, el dorso de otra pieza de base para hebilla, de forma rectangular en lugar de redonda.

10 El trozo de chapa metálica -1- de la figura 1, se elabora fácilmente en un cortador; tiene los bordes provistos de dientes, con el fin que se describirá. Este trozo de chapa se estampa luego para darle la forma indicada en las figuras 2 y 3. El alma o pieza de base, así obtenida, tiene la forma de un casquete redondo -3-, con una abertura -4-
15 detrás, guarnecida de dientes entrantes -2-.

La siguiente operación al montar el botón de las figuras 1 a 12 es insertar la presilla de las figuras 4 y 5 en la pieza de base de la figura 3, como muestra la figura 6. Esta presilla se compone de un solo trozo de alambre y comprende una gaza -5-, dos brazos -6- y prolongaciones -7-. Los
20 brazos y las prolongaciones encajan en el casquete redondo -3- para sujetar flexiblemente la presilla al mismo con su gaza o comba -5- más allá de la abertura. La flexibilidad de la presilla es una característica ventajosa del invento, porque
25 hace actuar como resorte a la gaza -5-. Esto permite coser ajustado el botón montado ya sobre una prenda de vestir, dándole un aspecto limpio, a la vez que permite emplearlo para abotonar una tela gruesa.

30 La figura 7 muestra el modo de extender el material envolvente flexible -8- por encima del casquete redondo -3- y sujetarlo por medio de los dientes -2-. Debe observarse que



las puntas de estos dientes se dirigen hacia dentro, es decir, hacia el interior del casquete -3-. Esta es una modalidad importante de nuestro invento, pues permite extender el material envolvente flexible -8- por encima del borde del casquete -3- y contribuye a retenerlo firmemente y extendido por igual sobre la cara anterior del casquete -3-. Preferimos dar a nuestra pieza de base una forma tal que los dientes queden muy cerca del borde exterior de la misma, lo cual proporciona una abertura máxima y facilita la aplicación del material envolvente flexible.

La operación final de montaje del botón forrado consiste en insertar una tapa en la abertura de la pieza de base moldeada. En las figuras 8 y 9 se expone una forma preferida de tapa, compuesta de un disco de chapa metálica -9- con una ranura -10- y borde plegado -11-.

En la figura 10 se representa el botón armado por completo. Se observará que el borde plegado -11- del disco de chapa -9- se apoya en los dientes entrantes -2-, asegurando así más el material envolvente -8- al casquete -3-. La parte curva -5- de la presilla pasa por la ranura -10-.

Los dientes entrantes -2- cooperan en forma flexible con el borde plegado -11- del disco -9-, de modo que la tapa puede insertarse de golpe en la pieza moldeada. Mientras se inserta, la tapa contribuye a extender el material envolvente -8- por igual sobre el casquete -3-. Una ventaja de los dientes -2- y de su cooperación flexible con el borde de la tapa es que nuestro utensilio se acomoda a material envolvente de distintos groesos. Los dientes puntiagudos pueden penetrar en el mismo más o menos, de modo que sus puntas actúan como resortes al apoyarse en la tapa.

Como se indica en las figuras 11 y 12, nuestras

6 JUL 1



tapas pueden hacerse de diversas formas. En la figura 11 se compone la tapa de un disco acopado -12- de material flexible. Para darle más flexibilidad por su borde exterior, este disco lleva varias incisiones -13-. Esto permite encajarlo hasta pasar los dientes entrantes -2-, de modo que el borde del disco sujeta apretado el material envolvente -2- contra los dientes.

La tapa expuesta en la figura 12 consiste en un sencillo disco plano -14- compuesto de material compresible, como caucho, composición de corcho u otro análogo. Su flexibilidad y compresibilidad permite embutirlo hasta rebasar los dientes -2-, aunque es de mayor diámetro que la distancia entre los dientes opuestos de la abertura. El disco -14- sirve así para retener el material envolvente -8- muy apretado contra los dientes -2-. Ambos discos -13- y -14- pueden presentar una ranura a través de la cual pase la gaza -5- de la presilla.

En las figuras 13 y 17 se exponen las partes del conjunto de una hebilla revestida según nuestro invento. La pieza hueca de chapa metálica tiene en este caso forma anular, y por detrás presenta una abertura -21- guarnecida de bordes dentados. Los dientes entrantes -22- de dichos bordes desempeñan la misma función que en el botón representado en las anteriores figuras. La pieza de base o alma para la hebilla lleva la barra transversal acostumbrada -23-, que solo interrumpe una pequeña parte del borde dentado adyacente.

La tapa expuesta en las figuras 15 y 16 es una sencilla arandela -24- de material flexible y compresible. Se inserta en la abertura -21- y sujeta el material envolvente -25- apretado contra los dientes entrantes -22-, como



se ve mejor en la figura 17. Desde luego, esta tapa puede adoptar diferentes formas análogas a las representadas en las figuras 8 a 11.

5 La pieza de base de la figura 18 tiene asimismo
mo dientes entrantes -26- que guarnecen la abertura -27-. Naturalmente, la tapa para esta pieza moldeada debe tener una forma que corresponda a la abertura -27-. La figura 18 se incluye para exponer el hecho de que nuestro invento no se limita a formas redondas. Para cualquiera es evidente que es posible una gran variedad de formas distintas
10 de botones, hebillas y artículos análogos, conforme a los principios de nuestro invento.

Por medio de los elementos que se dejan descritos, el ama de casa o la modista podrá preparar botones
15 aplicándoles un forro de cualquier material envolvente flexible, en su mismo domicilio, sin necesidad de utensilios especiales. No hace falta destreza o experiencia especial para extender el material envolvente por igual sobre la pieza de base y sujetarlo a ella por medio de
20 los dientes entrantes. Estos dientes sujetan firmemente el material y cooperan con el borde de la tapa para asegurarlo en su sitio. La inserción de la tapa aumenta la tensión que actúa sobre el material envolvente y garantiza una sujeción permanente de este material.

25 Una ventaja de nuestro invento es que el material de forro puede sustituirse fácilmente cuando se quiera. Para ello se expulsa la tapa flexible, de la abertura de la pieza de base por medio de un instrumento de punta que se inserta entre los dientes entrantes. Después de extraer la tapa, el material envolvente puede retirarse de los
30 dientes y cambiarse por otro.

6 JUL

25154



5

En las hebillas representadas en los dibujos, la barra transversal forma parte integrante de la pieza de base. Esto obliga a recortar el material envolvente, para poderlo insertar a través de ambos lados de la barra y engancharlo a los dientes entrantes. Si se quiere, la barra puede hacerse de una tira de metal separada, cuyos extremos se insertan entonces en la abertura de la pieza de base y se sujetan allí por medio de la tapa.

10

Otras muchas modificaciones pueden ocurrirse a los entendidos en la materia sin apartarse de los principios de nuestro invento, que por eso no se limita a los materiales concretamente mencionados. Por ejemplo, la pieza de base puede hacerse de material plástico y no de chapa. Todas estas modificaciones se incluyen dentro del alcance de las reivindicaciones, a menos que expresamente queden excluidas por las limitaciones consignadas en ellas.

15

-----: N O T A :-----

20

Se reivindica como objeto de este registro de modelo de utilidad:

25

1.- Botones y demás fornituras o piezas auxiliares para la confección de vestidos, constituidos por una pieza anterior o pieza de base, sobre la cual se aplica el tejido o material de forro, y una pieza posterior o tapa, que cierra la abertura posterior de la pieza de base; caracterizados porque la pieza anterior o de base, tiene el borde de su abertura posterior provisto de dientes en los que se clava el borde del material de forro, que queda así fijado a la pieza de base, mientras que la tapa posterior tiene su borde liso y solamente actúa para impedir que el material

30

6 JUL 1950



de forro se pueda desprender de los dientes de la pieza de base.

5 2.- Botones y demás fornituras según la reivindicación anterior, caracterizados porque la tapa que cierra la abertura de la pieza de base, encaja de manera flexible contra los dientes de los bordes de la abertura.

10 3.- Botones y demás fornituras según la reivindicación anterior, caracterizados por disponer en el botón una pieza de alambre que forma presilla para poder coser el botón y que está provista de brazos que penetran en la pieza de base del botón y de prolongaciones que se apoyan contra el borde interno de esta pieza, formando además una gaza o anilla que sale al exterior del botón por la cara posterior a través de una abertura de la tapa.

15 4.- Botones y demás fornituras según las reivindicaciones anteriores, caracterizados porque la tapa se hace de chapa metálica con un borde plegado o rebordeado que se aplica contra los bordes dentados de la pieza de base.

20 5.- Botones y demás fornituras según las reivindicaciones anteriores, caracterizados porque los bordes dentados de la pieza de base, quedan muy próximos al reborde o contorno externo de esta pieza.

25 6.- Botones y demás fornituras o piezas auxiliares para la confección de vestidos, forrados de material flexible.

Esta memoria consta de nueve páginas, escritas por una sola cara.

BARCELONA, 6 Julio 1950.
P.A.

RECEIVED
J. J. Domínguez

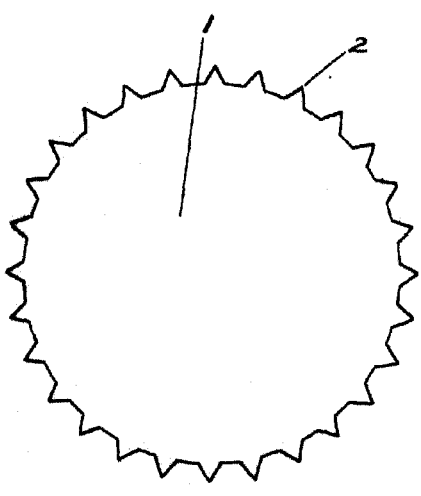

FIG. 1

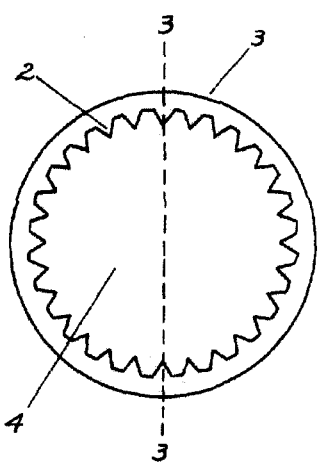

FIG. 2

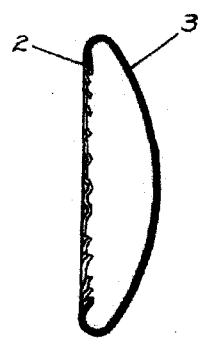

FIG. 3

193881

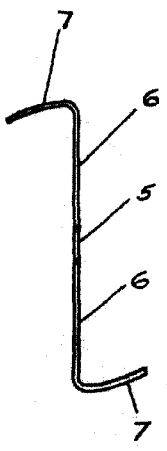

FIG. 4

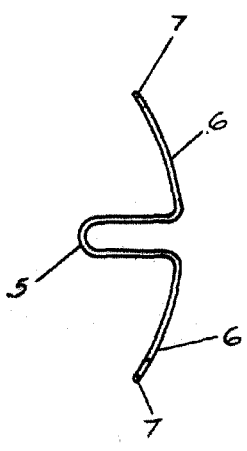

FIG. 5

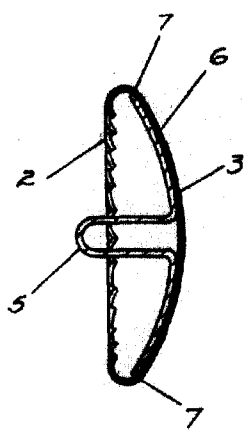

FIG. 6

MADE IN U.S.A.
M. M. M...

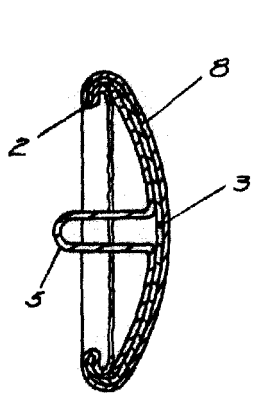

FIG. 7

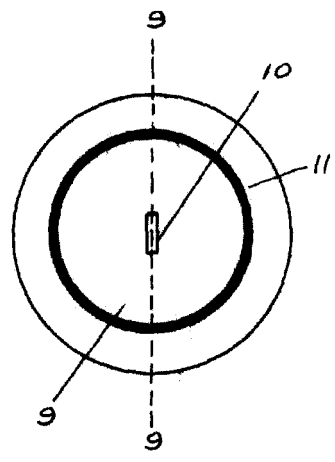

FIG. 8

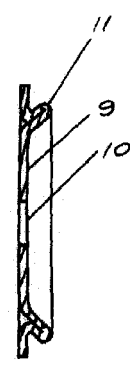

FIG. 9

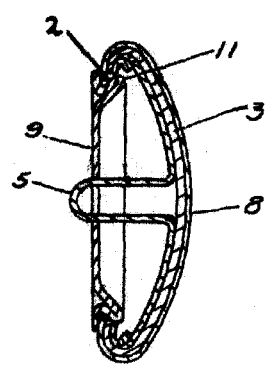

FIG. 10

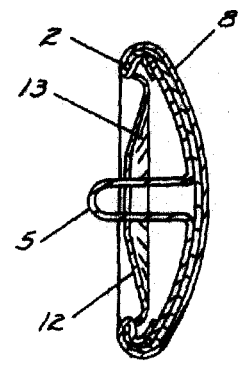

FIG. 11

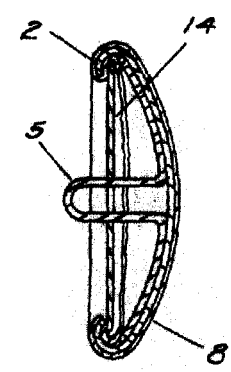

FIG. 12

W. Conta y H. A. Pryn

W. Conta y H. A. Pryn

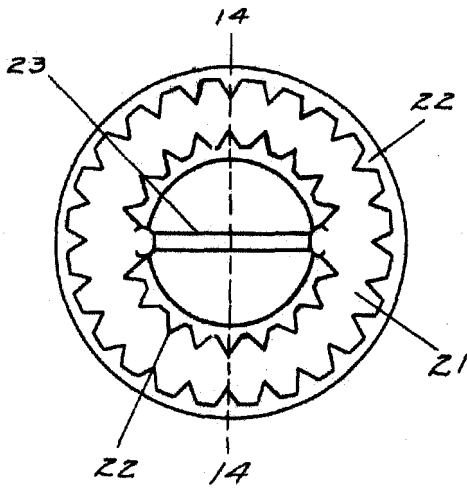

FIG. 13

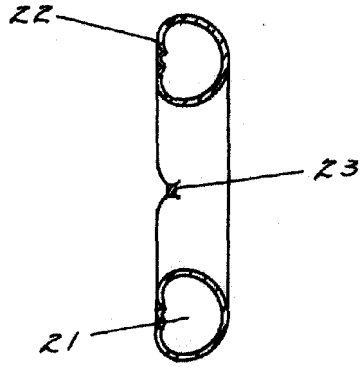

FIG. 14

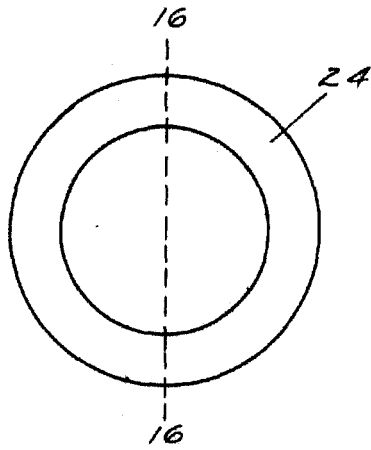

FIG. 15

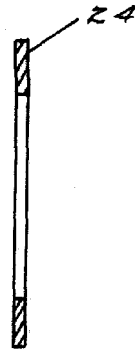

FIG. 16

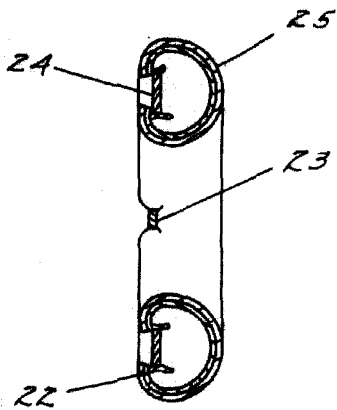

FIG. 17

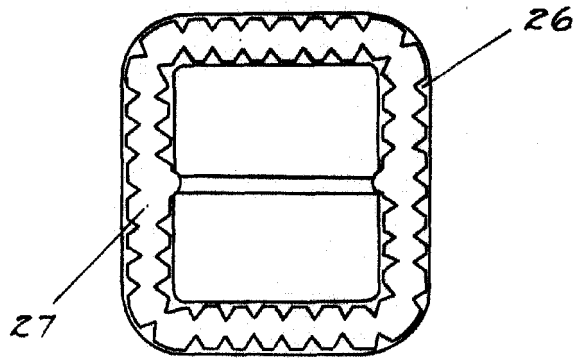

FIG. 18

W. Centa y H. A. Pryn

W. Centa y H. A. Pryn