



MEMORIA DESCRIPTIVA

=====

Correspondiente a la solicitud de registro de un Modelo de Utilidad, que por veinte años, se solicita para España y sus Colonias, a favor de Don Juan LAZPITA URTIAGA, de nacionalidad española, residente en Olaceta-Berriz (Vizcaya), -----

p o r

" TORNILLO CON HUSILLO PARA BANCO DE CARPINTERO "

=====

Los tornillos que se emplean en los bancos de carpintero para sujeción de las piezas a trabajar, presentan el inconveniente de que la sujeción es poco eficaz o el tornillo es de mecanismo complicado.

5 Para evitarlos se ha ideado el objeto de la presente Memoria descriptiva, con el cual se consigue una firme sujeción con un mecanismo sencillo.

Los dibujos adjuntos muestran dos posibles ejemplos de ejecución, y en ellos se representan las mismas piezas con iguales referencias numéricas.

10

Consta esencialmente de un par de soportes (2-8), que pueden ir provistos de garras (9-10) - Fig. 2ª -, y que se fijan al banco mediante tornillos. Dichos soportes (2-8) llevan alojado un husillo (4) y dos barras (5-7), que sirven de guía y cortan al conjunto y por las cuales se desliza la corredera (6), en

15



sentido ascendente y descendente, merced a la tuerca terrajada en su parte media y por la que se desliza el husillo (4), el - cual est'a provisto en su cabeza de una barra o manivela (1), para su giro a voluntad.

20 De este modo la pieza corredera (6) se aproxima, por ac- tuación de la pieza (1) a la pieza (8) inferior o a la cara in- ferior del banco, aprisionando entre ambas el objeto a sujetar, que queda firmemente inmovil en la forma deseada.

Claro es que el ejemplo descrito podrá experimentar va-
25 riasiones secundarias, que no afectan a sus principios fundamen- tales.

N O T A

EN RESUMEN: El presente Modelo de Utilidad que, por vein-
te años, se solicita para España y sus Colonias, ha de recaer -
30 sobre las siguientes reivindicaciones:

1ª:- TORNILLO CON HUSILLO PARA BANCO DE CARPINTERO, que se caracteriza por estar constituido por una armadura formada - por dos piezas, atornilladas al banco y unidas entre si por dos barras, dispuestas lateralmente y por las que se desliza verti-
35 calmente, ascendiendo o descendiendo, una corredera-mordaza, des- plazada por la acción de un husillo que la atraviesa, por un ori- ficio terrajado, y que gira en el sentido deseado mediante una - barra o manivela, con lo que se sujeta firmemente el objeto desea- do entre la mordaza-corredera y una de las piezas de la armadura
40 o la parte inferior del banco.

2ª:- Por último, se reivindica como objeto sobre el que ha de recaer el presente Modelo de Utilidad que, por veinte años, se solicita para España y sus Colonias, -----

p o r

45 " TORNILLO CON HUSILLO PARA BANCO DE CARPINTERO "



25098

NOV. 1950

Todo conforme queda expresado en la presente Memoria descriptiva que consta de tres hojas escritas a máquina por una sola cara y dibujos que se acompañan.

Madrid, 23 NOV. 1950

P. A.,

PEDRO FELIÚ MARA

Juan Lozpita

DOS LAMINAS

25098

Hoja 1^a



FIG. 1^a

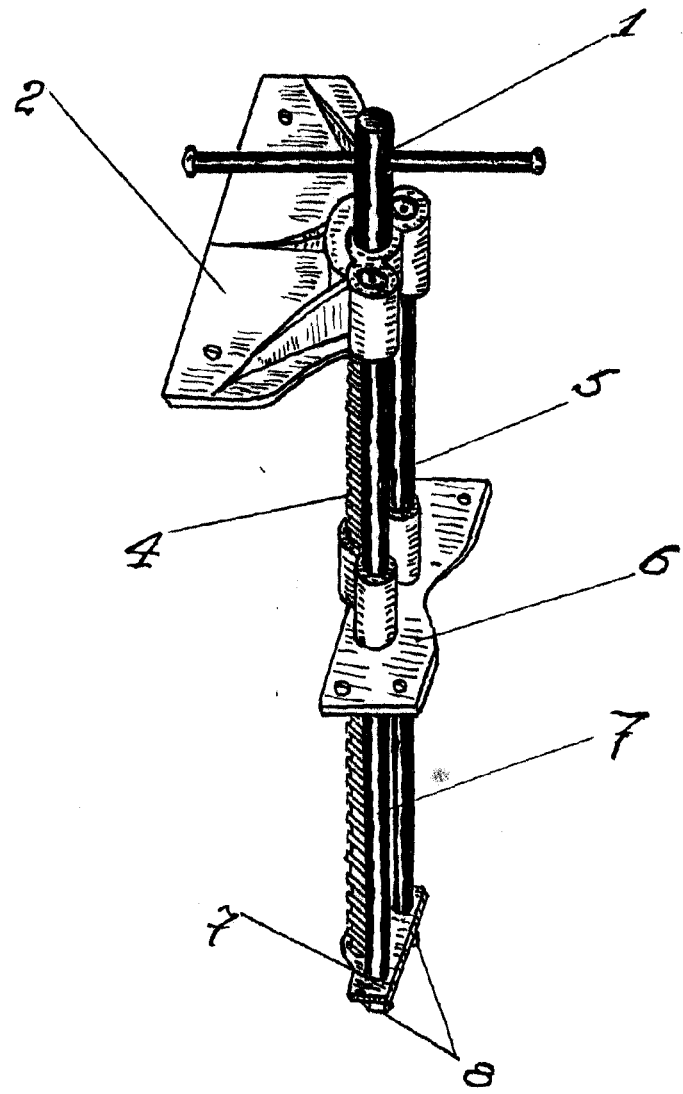

Madrid, 23 Noviembre 1.950

P.A.
PEDRO FÉLIX MARRA

pedro

ESCALA VARIABLE

FIG. 2*

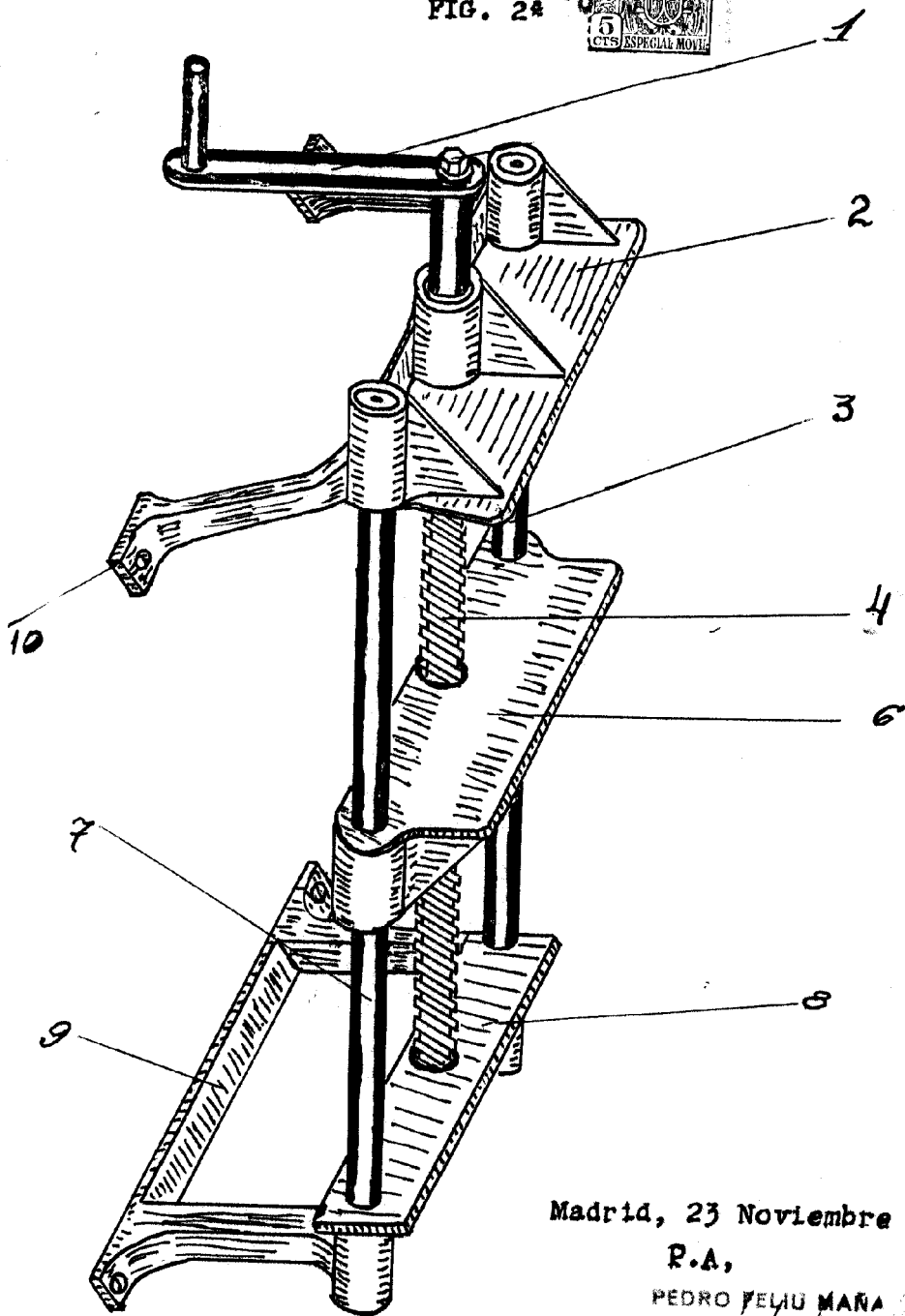

Madrid, 23 Noviembre 1950

P.A.

PEDRO FELIU MANA

A handwritten signature in cursive script, located below the printed name "PEDRO FELIU MANA". The signature appears to read "Pedro Feliu Mana".

ESCALA VARIABLE