

25065



MODELO DE UTILIDAD

por 20 años

a favor de MANUFACTURAS INDUSTRIALES Y SANITARIAS DE CAU-
CHO, S.A., sociedad mercantil española, domiciliada en
Barcelona, Avda. Generalísimo Franco, 459. ---
Por: "BOLSA DE HIELO PERFECCIONADA". ---

MEMORIA DESCRIPTIVA

El presente modelo de utilidad se refiere a una
bolsa de hielo perfeccionada, propia para enfermos espe-
cialmente.

5 Se caracteriza esencialmente dicha bolsa de hielo
porque el cuerpo de la misma está constituido por un ma-
5 gerial plástico transparente, tal como material vinílico,
lo que permite observar el contenido del interior de la
bolsa permitiendo observar el hielo a medida que se va
fundiendo. Por otra parte de tal modo se logra un benefi-
10 cio notable en el coste del producto y su fácil repara-



ción o sustitución del material que compone el cuerpo de la bolsa, ya que hasta la fecha por ser dichas bolsas de goma o tela engomada, resultaban inservibles una vez deterioradas.

5 Para la mejor comprensión del presente modelo de utilidad y a título tan sólo de ejemplo, se acompañan los dibujos de la hoja adjunta en los cuales se representa un caso de realización práctica de dicha bolsa de hielo.

10 La Fig. 1 muestra una vista en perspectiva de la bolsa.

 La Fig.2 muestra la bolsa con unos trozos de hielo en su interior.

15 La Fig.3 muestra el sistema de cierre compuesto por el tapón y la boquilla.

 La bolsa se compone del cuerpo -A- que forma el sistema de cierre, y el cuerpo de la bolsa -B-.

20 El cuerpo -B- está formado por un material de plástico, por ejemplo, de plancha vinílica, que en su parte central presenta el gollete -1- del cuerpo de cierre -A-. Tal gollete está constituido por un cuerpo circular de material plástico con orificio central y provisto de rosca -2-. Sobre dicho cuerpo va acoplado el tapón -3- con un cuerpo saliente -4- provisto de rosca exterior y que presenta un rebaje circular -5- en el que se acopla una arandela de goma -6-.

25 Por medio de una cinta de material apropiado -7- se efectúa un ligado para dejar bien atada la parte superior del cuerpo de la bolsa de goma.

30 Dentro del presente modelo de utilidad serán va-

25065

-3-

18 Nov



riables: su tamaño, colorido, ornamentación, calidad de los materiales empleados, sistema de cierre, y en general todo cuanto no altere, cambie o modifique la esencialidad del mismo.

5

N O T A

Se reivindica como objeto del presente modelo de utilidad:

1. Bolsa de hielo perfeccionada caracterizada esencialmente porque el cuerpo de la bolsa es de material plástico transparente, tal como de material viniloco, permitiendo con ello el poder observar el contenido de la bolsa, presentando su correspondiente gollote y tapón de cierre hermético.

2. BOLSA DE HIELO PERFECCIONADA.

Consta la presente memoria descriptiva de tres hojas foliadas, mecanografiadas y escritas por una sola cara, acompañadas de una hoja de dibujos.

Madrid, a 18 de noviembre de 1950.

MANUFACTURAS INDUSTRIALES Y SANITARIAS

DE CAUCHO, S.A.

P. A.

Manuel de Rafael

p.p.



Fig. 1

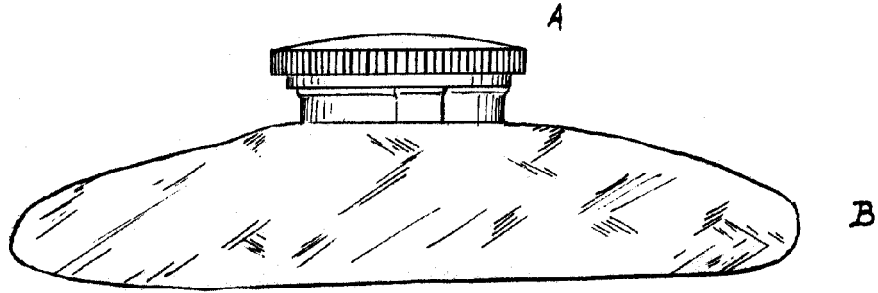

Fig. 2

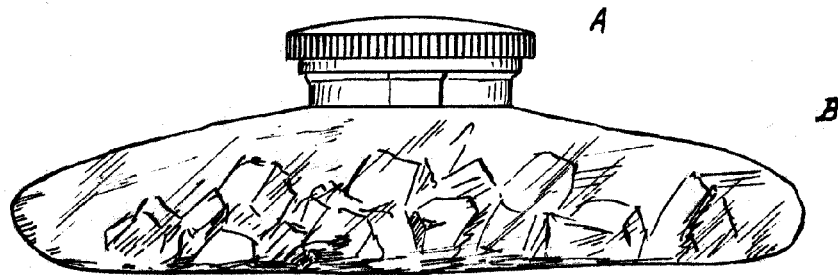
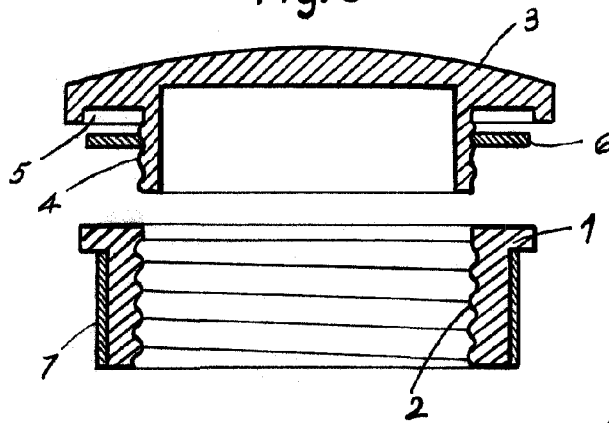

Fig. 3



Madrid, 18 Nov. 1950

P.A.
Manuel de Paz
[Signature]

Escala variable