



MODELO DE UTILIDAD
por VEINTE años
en ESPAÑA

solicitado a favor de D. Luis Loras Lopez, de nacionalidad española, domiciliado en Valencia, calle de las Barcas n.º 13,

por

CAJA DE PROPAGANDA PARA EL ENVASADO DE HUEVOS

MEMORIA DESCRIPTIVA

=====

El Modelo de Utilidad a que se refiere la presente memoria descriptiva y dibujos anexos tiene por objeto garantizar los derechos a la exclusiva fabricación y explotación en España sus colonias y Protectorado de un nuevo tipo de caja de propaganda para el envasado de huevos que presenta características especiales que la hacen sumamente adecuada para el fin



publicitario a que se destina.

10 En la caja objeto del presente Modelo de Utilidad
además de su constitución, cabe destacar que, estando
destinada a contener pequeñas cantidades de huevos,
concretamente una docena, es el envase en el que se
serviran estos al detall y consecuentemente puede ser
15 un objeto de frecuente utilización por el elemento
femenino, si en las tiendas en donde se expenden los
huevos adoptaran su empleo en lugar de las bolsas de
papel generalmente utilizadas. El unico inconveniente
que se opone a esta realización es el aspecto econo-
mico de la cuestión, ya que una caja para estos fines
20 necesariamente ha de resultar de un coste relativa-
mente elevado en relación con el contenido. Sin em-
bargo; la caja a que nos venimos refiriendo resuel-
ve este problema sencillamente, encontrando un elemento
compensador como es la de que estas cajas rindan un
servicio publicitario, para lo cual son el vehiculo
25 más adecuado, especialmente para la propagación de
articulos de uso femenino.

El presente envase está integrado por una caja
de carton en forma de exaedro irregular y rectangu-
lar aproximadamente de 18 cms, de largo por 13'5 de
30 ancho y 5'7 de alto, disponiendo de una tapa que se for-
ma por prolongación de uno de los lados mayores y que
termina en una pestaña o dobléz. Los lados menores de
la caja se prolongan tambien presentando una pestaña
35 longitudinal que se abate hacia el interior y sirve
de apoyo a la tapa. Interiormente la caja está compar-
timentada por doce celdillas iguales, que se consiguen



40 mediante cinco pequeñas planchas de carton que se encajan unas en otras introduciendose en las incisiones o cortes que tienen practicados hasta la mitad de su anchura, disponiendose; tres transversalmente a la caja y dos en sentido longitudinal. Naturalmente los cartones que forman los mamparos separadores de las celdas tendrán unos dos o tres milímetros

45 de altura, más que los costados de la caja, para facilitar el acoplamiento de la tapa. Tanto en la tapa superior e inferior, como en los laterales y en la superficie interior de la tapa giratoria, llevará impresa propaganda de articulos diferentes al contenido, esto aparte de que se reserve algun espacio o

50 lugar para indicativo del nombre, dirección y otras leyendas o graficos referentes a la casa expendedora de huevos que sirven la caja.=

55 Para facilitar la comprensión y solo a titulo de ejemplo, se acompaña una lámina de dibujos que representan diversas vistas y elementos de esta caja.

60 En la figura 1 de dichos dibujos vemos representada una vista en perspectiva de la caja en la posición de abierta, siendo -1- la tapa; -2- la pestaña de la tapa; y -3- las pestañas laterales. En la figura 2 se hallan representados los mamparos que dividen la caja, siendo -4- los cartones longitudinales y -5- los transversales y -6- las celdillas para la colocación de los huevos, de las cuales hay doce.

65 La figura 3, es otra vista en perspectiva de la caja abierta, con los separadores interiores colocados



70

siendo la indicación -7- las inscripciones o figuras de propaganda que se dispondrán en la cara interna de la tapa. Finalmente la figura 4, representa una vista de la caja cerrada, pudiendose apreciar que las indicaciones -7- son tambien las leyendas de propaganda que ocuparan todas o las caras más convenientes de la caja, haciendo notar que esta propaganda se referirá a productos ajenos al contenido del envase, aparte de que, como ya se ha indicado, puede llevar las inscripciones corrientes referentes al producto, o sea a los huevos.

75

Descrita suficientemente la caja objeto del presente modelo, se ha de hacer constar que podrán ser variables los coloridos, materiales e inscripciones o figuras de propaganda que se utilicen así como otros detalles secundarios que no alteren los puntos esenciales que constituyen el fundamento del registro y se expresal en las siguientes

80

85

REIVINDICACIONES

90

1ª.- Caja de propaganda para el envasado de huevos en forma de exaedro irregular y rectangular, aproximadamente de 18 cms. de largo, por 13'5 de ancho y 5'7 de alto, caracterizada por estar compartimentado su alojamiento interno en doce celdillas constituidas por cinco laminas de carton dispuestas dos en sentido del eje longitudinal de la caja y tres transversalmente y encajadas unas en otras introducidas en las incisiones que tienen practicadas hasta la mitad de su anchura.

95

2ª.- La caja de la reivindicación anterior caracte:



100

rizada porque la cara interna de la tapa articulada y el resto de las superficies exteriores de la caja, sean tapa, y base, testeros y laterales se hallan ocupados por inscripciones o figuras de propaganda de artículos u objetos diferentes y que no guardan relación con los huevos que la caja está destinada a contener. Y

105

3º.-" CAJA DE PROPAGANDA PARA EL ENVASADO DE HUEVOS", de conformidad en un todo en lo esencial y fines industriales a lo descrito en la presente Memoria y gráficamente representada en las figuras del adjunto plano para su mejor comprensión.

Esta Memoria consta de CINCO hojas, escritas o mecanografiadas a doble espacio en 107 LINEAS y por una sola cara.

Valencia 4 de Noviembre de 1950

Por autorización del interesado



16

Fig. 1

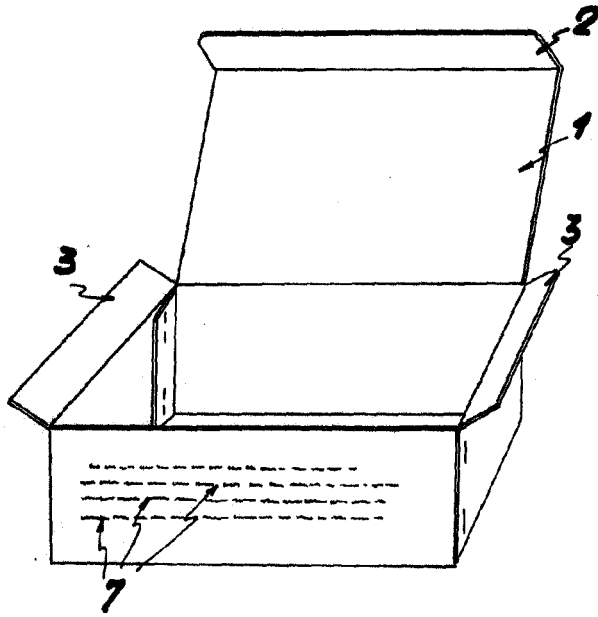

Fig. 2

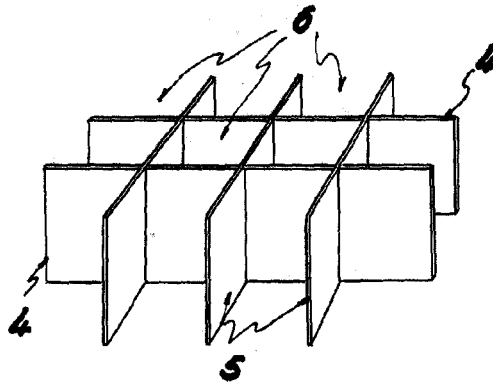

Fig. 3

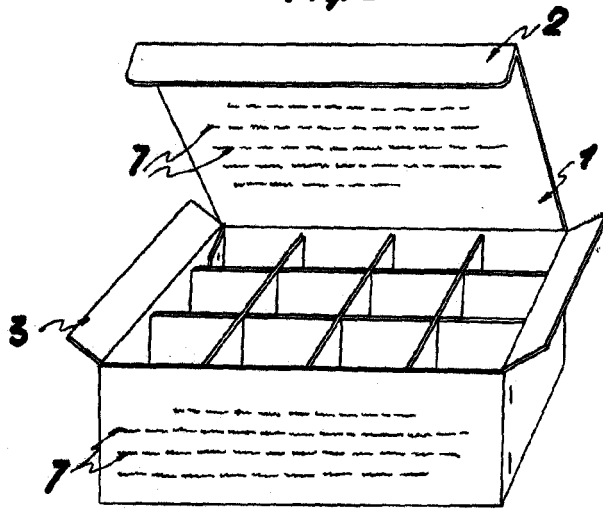
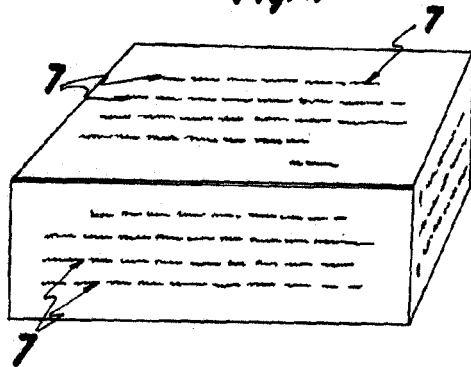

Fig. 4



Escala variable
Valencia, 3 Noviembre 1950

P.A.
Luis Loras