



M O D E L O
D E
U T I L I D A D

a favor de Don JULIO MARTINEZ BORSO, de nacionalidad española, residente en Barcelona, Vía Layetana, 104, por "SOPORTE PARA ESCAPARATES O EXPOSICIONES, CON SUSTENTACIÓN IMPERCEPTIBLE".

- . -

MEMORIA DESCRIPTIVA

El presente modelo de utilidad se refierè a un soporte, preferiblemente plano y de poco peso, de especial aplicación para la exposición de objetos y artículos, ya sea en escaparates, vitrinas o similar, siendo la característica peculiar y esencial de este soporte la forma y disposición de su sustentación, que se realiza mediante elemento rígido pero aparentemente flexible o discontinuo, dando la sensación de mantenerse el soporte al aire sin sustentación de ninguna clase.

Para mejor comprensión de la presente memoria

25014 °3 NOV



descriptiva se acompaña un dibujo en el que, tan sólo a título de ejemplo, se representa un caso práctico de realización del objeto de la invención.

5. En dicho dibujo, la figura 1 representa una forma de sustentación de un soporte mediante un elemento aparentemente flexible; y la figura 2, la sustentación mediante un elemento aparentemente flúido o pastoso.

10. El soporte plano -1- de cristal, plástico o cualquier materia apropiada, va enlazado con la plataforma -2- por una varilla metálica -3- que lo sustenta, mas esta varilla queda disimulada e invisible. En la representación de la figura 1, la disposición de un ensartado continuo de bolitas -4- a modo de gran collar colgando del soporte -1- por sus brazos -5- y -6- y parte central -7-, pasando por el interior del brazo -5- la varilla metálica -3- que queda completamente invisible. Esta disposición da la sensación de que el soporte -1- se mantiene en el aire, sin sustentación de ninguna clase, puesto que el trozo -5- del collar no parece capaz de mantener al soporte. Completa la sensación de flexibilidad del brazo -5- la prolongación -6-.

25. En la representación de la figura 2, de la vela encendida -7- se desparrama la cera derretida -8- por el soporte -1-, y el exceso de la misma cae en forma flúida o pastosa formando el carámbano o estalactita -9-, que recubre la varilla metálica -3-. Esta disposición proporciona igualmente la sensación de sustentación invisible del soporte, puesto que la cera es el elemento no



consistente para poder actuar de soporte o columna de sustentación.

- Puede comprenderse fácilmente que lo que se trata de proteger en el presente modelo de utilidad es la sustentación de soporte mediante elemento de apariencia flexible, intermitente, flúida o similar no rígida, o sea que aparentemente sea imposible el mantenimiento del soporte, por cuyo motivo podrán ser múltiples las realizaciones bajo el concepto esencial del presente modelo de utilidad, por ejemplo, un chorro líquido, flores en apariencia de caída, y también podrá efectuarse la verdadera sustentación por más de un punto, siempre, claro está, que sea disimulado el elemento rígido.
5. 10.

- Serán pues independientes del objeto del presente modelo de utilidad las formas y dimensiones del soporte, así como el número y formas del elemento de sustentación con sus diversas variantes de realización, y, en general, todo cuanto no altere, cambie o modifique la esencialidad de la invención.
- 15.

- . -

N O T A

20. Se reivindica como objeto del presente modelo de utilidad:-

1. Soporte para escaparates o exposiciones, consustentación imperceptible, que se caracteriza

25014³ NOV. 1950



5. esencialmente por el hecho de que la sustentación propiamente dicha, de la resistencia y rigidez necesaria, se realiza por la parte inferior del soporte, y queda disimulada o recubierta por elemento o elementos de apariencia flexible, flúida, intermitente, plástica o similar, de imposible mantenimiento, por si mismos, del soporte a sustentar, dando la sensación de que el mismo se mantiene en el aire, sin sustentación.

2. Soporte para escaparates o exposiciones, con sustentación imperceptible.

La presente memoria consta de cuatro hojas foliadas, escritas por una sola cara.

Barcelona, a 3 de noviembre de 1950.

Julio MARTÍNEZ BORSO

p.a.

Fig. 1

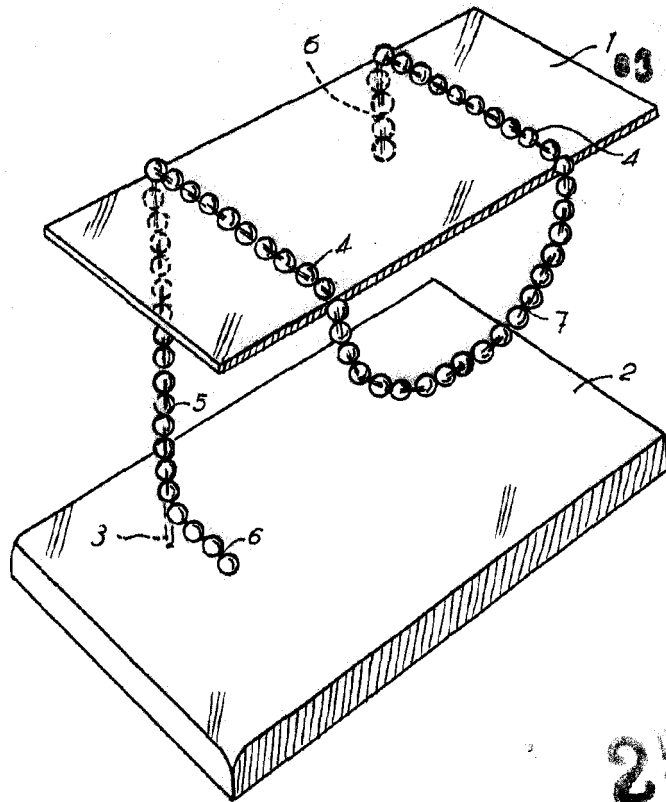

25014

Fig. 2

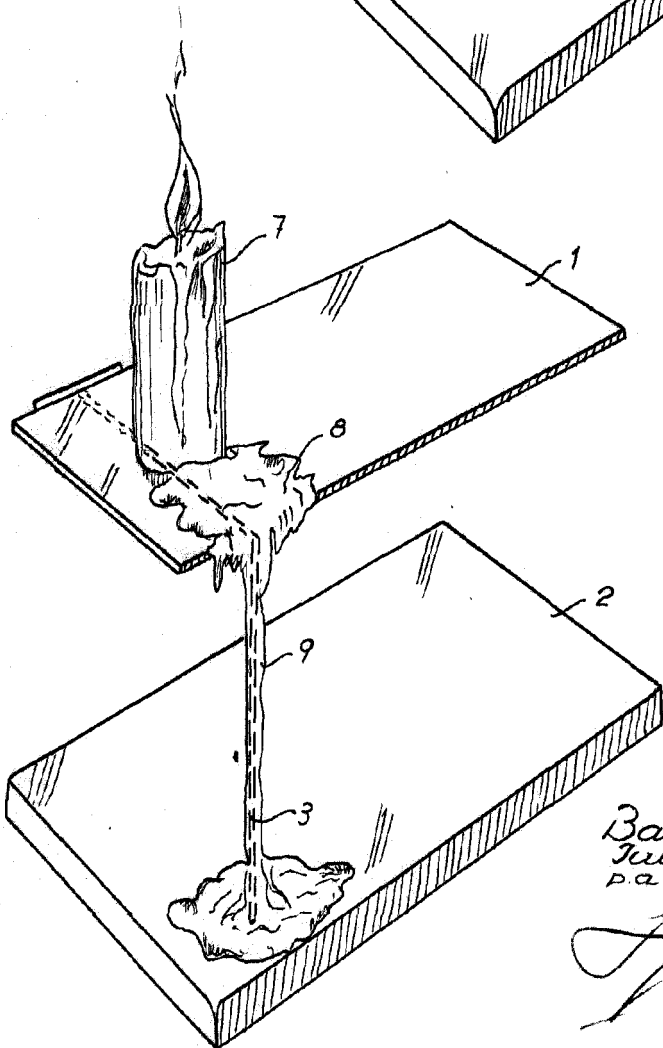

Barcelona, 3 Novembre 1950
 Julio Martínez Borso
 D.A.