

24993



MEMORIA DESCRIPTIVA del Modelo de Utilidad solicitado a favor de DON MANUEL GARCÍA GONZÁLEZ, residente en Madrid, calle de Jardines, 3, para: "ESTUCHE DE PERFUMERÍA Y MAQUILLAJE-PITILLERA, IN DISTINTA Y CONJUNTAMENTE"

--ooOoo--

El empleo constante de maquillajes, objetos de perfumería en general y los diversos elemen -



5 tos utilizados por las señoras, cigarrillos, etc.
 tanto en el hogar como en locales públicos, reunio-
 nes, etc. etc., hace necesaria la presencia de ele-
 mentos vistosos que, al propio tiempo que gratos a
 la vista por su estética, sean asimismo capaces de
 contener diversidad de productos u objetos de uti-
 lización frecuente, constituyéndose un todo que com-
10 prenda o abarque y cubra las necesidades diversas
 de cada momento.

 Por ello, el solicitante ha tratado de re-
 solver el problema creado por las necesidades de
 las señoras de portar en sus bolsos de mano muy di-
 versas piezas separadas entre sí estéticamente tan-
15 to por sus utilizaciones, formas y proporciones dán-
 dose el caso de que cualesquiera de los elementos
 de uso, grato a la vista, deja de serlo cuando se
 reúnen varios de utilización diferente ya que cada
 uno, en su relación con los otros, posee caracterís-
20 ticas propias no similares o semejantes a los otros
 con lo que no existe armonía de conjunto y desapare-
 ce por tanto una de las principales cualidades gra-
 tas a las señoras; la estética.

 Por otra parte, la diversidad de objetos,
25 cada uno de ellos formando una pieza independiente,
 crea una dificultad de utilización, por cuanto las
 señoras se encuentran obligadas a prestar una deci-
 dida atención al contenido de sus bolsillos en los
 que el número de elementos diversos que portan re-
30 quiere cierta atención para utilizar cualquiera de-
 terminado.

 Con el objeto del presente Modelo de Utili



35

dad, se ha conseguido resolver el problema especificado que, sin ser evidentemente grande, constituía una especial desventaja.

40

Según es de ver por el adjunto plano, se ha conseguido reunir en un estuche de reducido espacio, cuyas formas pueden ser diversas y cuyos materiales de construcción lo son asimismo, cuatro elementos de aplicación o uso constante; polvera, espejo, perfumador-pulverizador (o porta-lapiz de labios, encendedor o pieza distinta que convenga) y pitillera.

45

Trátase de un cilindro dividido en dos compartimientos; uno de ellos de reducidas proporciones que constituye una polvera, la cual, provista de una tapa con cierre de bisagra, posee en su cara posterior un espejo, teniendo la cara anterior distintos motivos ornamentales que sirven al propio tiempo para verificar su apertura y cierre (Figs. 1 y 2) -A-B-E-.

50

55

El espacio opuesto del cilindro (Fig. 1) -C-, está destinado a alojar en su interior, ajustadamente, (Fig. 2) -G- y (Fig. 3) -H- otra pieza cilíndrica, rematada asimismo inferiormente por adorno de naturaleza cualquiera que facilite su extracción, el cual cilindro (Fig. 2) -G- posee en su centro una nueva y reducida pieza cilíndrica (F) de tal forma dispuesta, que entre una y otra (-F-G-) originan un cuerpo hueco circular, destinado a servir de pitillera.

60

El cuerpo cilíndrico central (F), de aper



65 tura por su parte inferior (Fig. 3), se destina al alojamiento de un perfumador-pulverizador (Fig. 1) -D- de nueva creación, pudiéndose alojar en el espacio dicho, en substitución del perfumador-pulverizador expuesto (Fig. 3) -I- cualquier otro elemento de perfumería o maquillaje que convenga; portaplápiz de labios, encendedor, etc. etc.

70 Este es, esencialmente, el objeto del presente Modelo de Utilidad, cuyos detalles y elementos, simplemente enunciativos, pueden ser objeto de las modificaciones o alteraciones que aconseje la práctica, siempre que ello no cambie, altere o modifique, la naturaleza de la invención.

75

N O T A. - Se reivindica la propiedad de este Modelo de Utilidad:

1) - Estuche de perfumería y maquillaje-pitillera, indistinta y conjuntamente, caracterizado por estar constituido por un cilindro o cualesquiera otras formas diversas, dividido interiormente en dos compartimientos. El superior, de pequeñas proporciones y con tapa de cierre de charnela o bisagra y cuya tapa interiormente va provista de un espejo. Este compartimiento superior, está destinado a polvera.

2) - Estuche de perfumería y maquillaje-pitillera, indistinta y conjuntamente, caracterizado por que el compartimiento inferior, de mayores proporciones, está destinado a alojar en su interior un cilindro o cualesquiera otras formas que convengan y que



penetre ajustadamente.

3) - Estuche de perfumería y maquillaje-pitillera, indistinta y conjuntamente, según 2ª reivindicación, caracterizado porque el cilindro destinado a ajustar inferiormente en el cuerpo envase, posee en su centro un tercer cilindro de entrada inferior, quedando por tanto, entre las paredes del tercer cilindro (exteriores) y las del segundo mencionado (interiores) un espacio circular que sirve de pitillera.

4) - Estuche de perfumería y maquillaje-pitillera, indistinta y conjuntamente, según 3ª reivindicación, caracterizado porque el cuerpo del tercer cilindro de apertura inferior, aloja en su interior un perfumador-pulverizador de nueva creación o bien puede alojar cualesquiera elementos de maquillaje; porta lápiz de labios, etc. etc.

5) - Estuche de perfumería y maquillaje-pitillera, indistinta y conjuntamente, según 1ª a 4ª reivindicaciones, caracterizado porque cualquiera de los elementos de que consta puede ser utilizado con plena independencia de los restantes.

6) - "ESTUCHE DE PERFUMERIA Y MAQUILLAJE-PITILLERA, INDISTINTA Y CONJUNTAMENTE"

Esta Memoria Descriptiva, consta de cinco hojas mecanografiadas por una sola cara y de una hoja de planos.

Madrid, 11 NOV. 1950

G. ALONSO

Por D. ALONSO

24999

FIG. 1

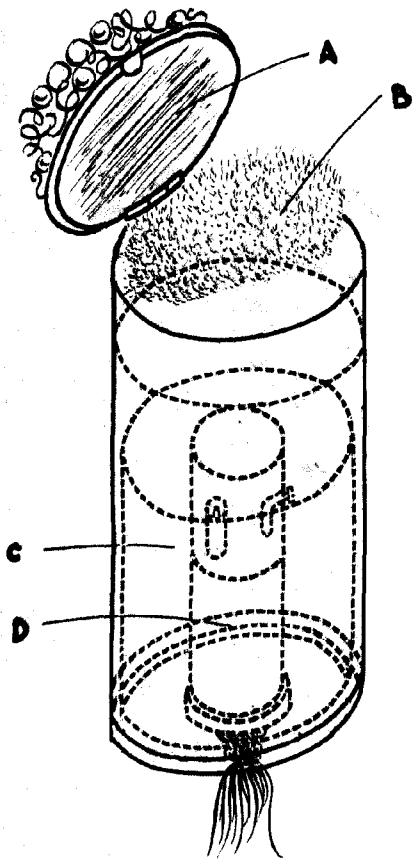

FIG. 2

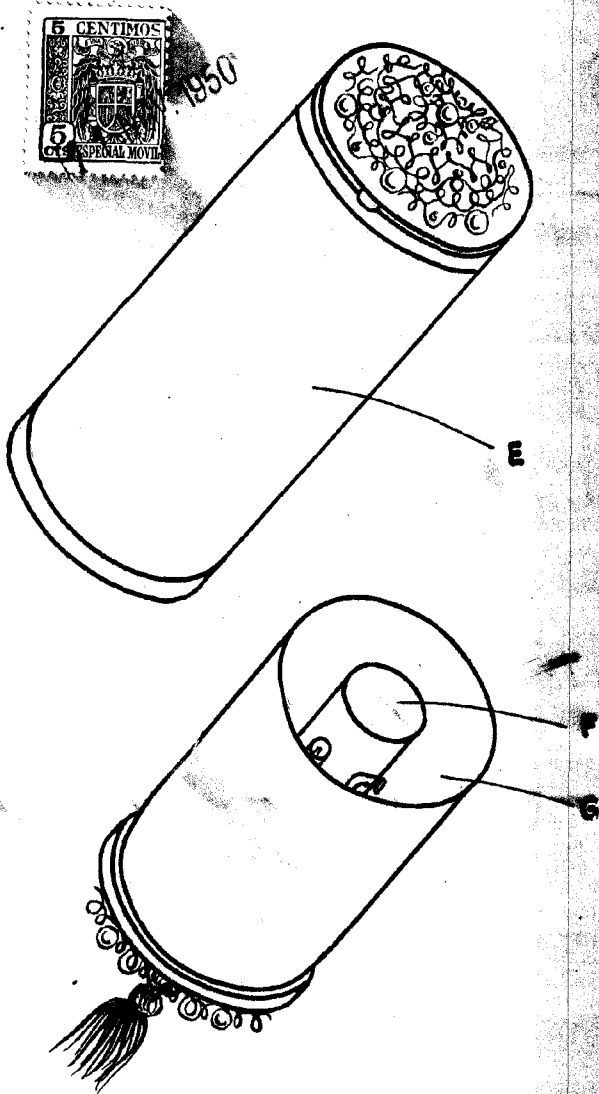
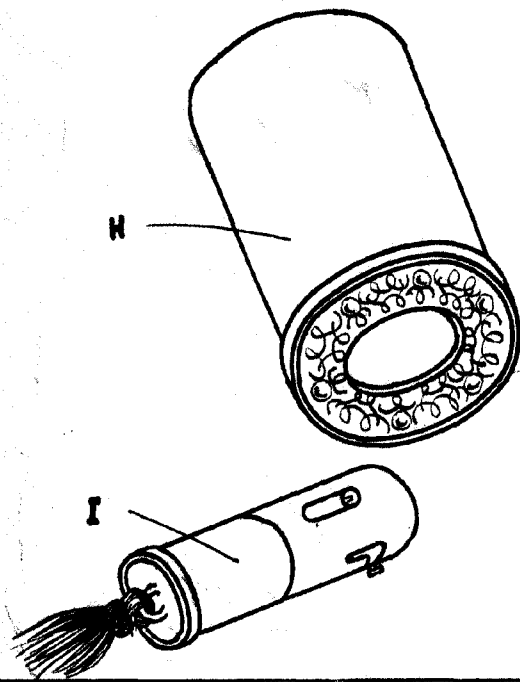

FIG. 3



ESCALA VARIABLE
MADRID, 14 NOV. 1950

ALDONADA
[Signature]