



24979

Dn. Pedro Vila Uzado y Dn. Juan Morera Bové, ambos de nacionalidad española, domiciliados en La Garriga (Provincia de Barcelona), calle Cardedeu, nº 4 y Avenida José Antonio nº 99 respectivamente, solicitan registrar un Modelo de Utilidad, por 20 años, para España y sus Colonias, que se refiera a: "UN SONAJERO PERFECCIONADO" (Clase 60) Grupo 6º del Nomenclator Oficial.-

La presente solicitud de modelo de utilidad tiene por objeto dar a conocer y reivindicar la novedad en España de un sonajero que reúne, sobre los hasta ahora conocidos, indudables ventajas de orden práctico, ya que resulta mucho más atractivo para el niño que juega con él, pues además de ser sonoro, vá dotado de un dispositivo eléctrico interior, que ilumina su parte superior, que es translúcida, encendiéndose y apagándose al oscilar a derecha o izquierda.-

5

Para facilitar dicho movimiento oscilatorio, así como para evitar que el niño que juega con el sonajero pueda tirarle al suelo, el conjunto del juguete va montado sobre un pie, de material flexible, cuya base constituye una ventosa, que permite fijarlo sobre una superficie plana, quedando retenido en su sitio, pero libre para oscilar sobre dicho pie, al menor impulso que se imprime al sonajero.-

10

15

En el único dibujo que se acompaña y que forma parte integrante de la presente memoria descriptiva, se representa -



una sección vertical del nuevo sonajero, mostrando el dispositivo eléctrico de iluminación y la forma del pie flexible que constituye su base de sustentación y medio de fijación.-
20

Haciendo referencia al mencionado dibujo pasamos a detallar las partes que integran el sonajero perfeccionado, describiendo, al mismo tiempo, su modo de funcionar.-

El cuerpo (1) del sonajero, cuya configuración externa puede variar según el muñeco u objeto que ha de representar, es hueco, a fin de reducir el peso y poder alojar, en su interior, la funda (3) que contiene la pila eléctrica (4), que alimenta el dispositivo que ilumina la parte superior (2) del sonajero.-
25

Dicha parte superior (2) es también hueca y de un material translúcido, para que al ser conectada la lamparita eléctrica (6), dispuesta dentro de dicha cabeza o remate (2), que de ilumina por transparencia.-
30

La lamparita eléctrica (6) está suspendida por su casquillo, mediante un muelle espiral (5), que hace las veces de portalámparas y que mantiene una separación, a muy corta distancia, entre el contacto central del culote de la lamparita y el borne positivo de la pila que la ha de alimentar.-
35

Dicho muelle (5) establece el contacto de masa con la funda metálica de la pila (4).-
40

La base de la pila (4) descansa sobre un soporte (7), dotado de un vástago (7'), que sirve de elemento de unión entre el sonajero propiamente dicho y su pie de sustentación.-

La funda (3) que atraviesa axialmente el cuerpo (1) del sonajero termina en unos hilos de roses, destinados a recibir una tuerca (9), que hace presión contra un manguito intermedio (8), atravesado por el vástago (7'), a fin de fijar el soporte (7), que limita la distancia de separación entre los contactos de la pila y de la lámpara.-
45



50 El pie o base de sustentación del sonajero está consti-
tuido por una pieza (10), de material elástico, con preferen-
cia de caucho, el cual presenta una prolongación cilíndrica-
(10'), en la que se enchufa el vástago (7') que sobresale -
del cuerpo del sonajero.-

55 El pie (10) afecta la forma de ventosa, a fin de que al
apoyarlo sobre una superficie lisa se adhiera a la misma, -
quedando retenido y no obstante libre para poder oscilar, -
gracias a la flexibilidad del material que lo constituye y al
brazo de palanca que forma la prolongación cilíndrica (10'),
60 en el interior de la cual penetra el vástago (7').-

El cuerpo hueco (1) del sonajero, que queda completamen-
te cerrado, contiene unos granos de arena, piedrecitas o per-
digones (11), los cuales, al mover el sonajero, ya sea hacién-
dolo oscilar sobre su pie elástico, o agitándolo con la mano,
65 producen el sonido característico de estos juguetes.-

Naturalmente que el cuerpo del sonajero podrá afectar -
cualquier forma externa, representativa de personas, animales
u objetos, con tal de que no presente aristas vivas que po- -
drían dañar al niño que juega con el sonajero.-

70 Una vez fijado el sonajero sobre cualquier superficie -
plana (por la adaptación de la ventosa (10)) si se golpea -
sobre el cuerpo del sonajero se logrará imprimirle un movi- -
miento oscilatorio, que producirá la periódica iluminación de
la cabeza o remate del sonajero, al mismo tiempo que las pie-
75 drecitas o perdigones (11), al rozar contra las paredes inte-
riores del cuerpo hueco (1), producen un sonido que contribuye
a llamar la atención del niño, que se distrae al ver como se
ilumina, de vez en cuando, la parte superior del juguete.-

Debido a que la lamparita está elásticamente sujeta por-
80 el muelle espiral (5) y a la poca distancia existente entre -



el contacto central de su culote y el polo de la pila, cuando se hace oscilar el sonajero, el muelle (5) oscila tambien, reduciendo la distancia que separa los contactos de la pila y de la lámpara hasta tocarse, en cuyo momento queda conectada la lamparita por un instante, desconectándose nuevamente, al reducirse la amplitud de la oscilación imprimida al sonajero.-

Se sobreentiende que la forma, dimensiones, clase de material, disposición y arreglo del conjunto y de cada una de las partes que integran el sonajero, podrán sufrir todas aquellas variaciones, modificaciones y sustituciones que se estimen oportunas, con tal de que surtan el efecto apetecido y no desvirtue la idea básica del funcionamiento del nuevo sonajero iluminado.-

El Modelo de Utilidad por: "UN SONAJERO PERFECCIONADO", cuyo privilegio de explotación en España, sus Colonias y Protectorado, se solicita por un periodo de 20 años, recaerá sobre las particularidades que se concretan en las siguientes,

REIVINDICACIONES

1ª.- "UN SONAJERO PERFECCIONADO" caracterizado por el hecho de que el cuerpo del sonajero, cuya configuración y representación externa pueden variar, es hueco y está axialmente atravesado por una funda, que contiene la pila eléctrica que alimenta el dispositivo de iluminación, alojado en la parte superior del sonajero, que es tambien hueca y de un material transparente, para que al ser conectada alternativamente la lamparita, quede iluminada por transparencia.-

2ª.- "UN SONAJERO PERFECCIONADO" según la 1ª reivindicación, caracterizado por el hecho de que la lamparita eléctrica está suspendida, por su casquillo, mediante un muelle espiral, que hace las veces de portelámparas, manteniendo el contacto central del culote de la lámpara a muy poca distancia del borne-



positivo de la pila que la alimenta, sirviendo dicho muelle, además, para establecer el contacto de masa con la funda metálica de la pila, cerrándose el circuito cuando, al hacer -
115 oscilar el sonajero, vibra el muelle espiral, permitiendo -
que se toquen, por un instante, los bornes de lámpara y de -
la pila.-

3*.- "UN SONAJERO PERFECCIONADO" según la reivindicación anterior, caracterizado por el hecho de que la base de la pila
120 descansa sobre un soporte, dotado de un vástago que sirve de
elemento de unión entre el sonajero y su pie de sustentación,
quedando sujeto dicho vástago mediante una tuerca, roscada -
sobre el extremo de la funda que contiene la pila, con inter
posición de un manguito, que limita la posición de la pila y
125 por consiguiente la distancia que separa su polo positivo y
el contacto de la lámpara.-

4*.- "UN SONAJERO PERFECCIONADO" según las reivindicaciones
precedentes caracterizado por el hecho de que el pie de sus
tentación del sonajero está formado por una pieza de mate-
130 rial elástico, que presenta una prolongación cilíndrica, en
la que se enclufa el vástago que sobresale del sonajero, -
afectando dicho pie la forma de ventosa, a fin de poder fi
jar el conjunto sobre una superficie lisa, quedando retenido
y no obstante libre para poder oscilar al más pequeño impulso.

5*.- "UN SONAJERO PERFECCIONADO" según las reivindicaciones
que anteceden caracterizado por el hecho de que el cuerpo -
hueso del sonajero contiene piedrecitas o perdigones para -
que, al hacer oscilar o agitar el sonajero, produzcan el so
nido característico de estos juguetes, al mismo tiempo que -
140 se ilumina, periódicamente, la parte superior del mismo.-

6*.- "UN SONAJERO PERFECCIONADO" Tal como se ha descrito y -

24979



demostrado en el dibujo adjunto.-

Consta de seis hojas foliadas y mecanografiadas por una sola cara.-

Barcelona a 3/ de Octubre de 1950.

P.A. de Dn. Pedro Vila Uzado y

Dn. Juan Morera Bevé

JUAN B. RENTERIA RUIZ

D. Pedro Vila Uzado
D. Juan Mortera Bové

24979

hoja única

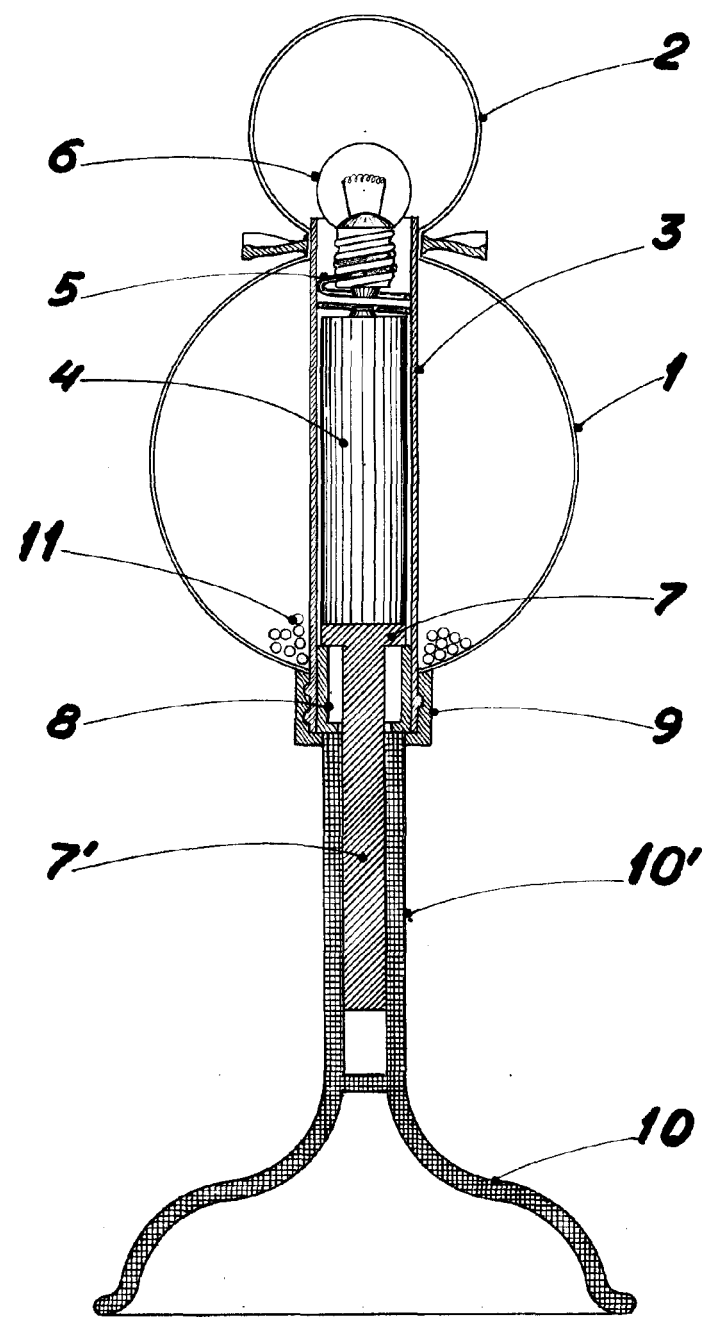

Escala variable

Barcelona 31 Octubre 1950
P.A. Juan B. Rentería
Juan B. Rentería Riquelme