

24966

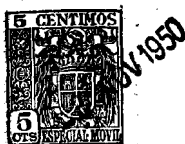

MEMORIA DESCRIPTIVA

que se acompaña a la solicitud de

UN MODELO DE UTILIDAD

a favor de D. Kurt BARMÉ Leppin, de nacionalidad alemana, residente en BILBAO, Gregorio Revilla, 16,

por:

«UNA MÁQUINA FOTOCRÁFICA».

=====

La presente Memoria se refiere a una máquina fotográfica de tipo económico y características especiales, por la cual se solicita el correspondiente privilegio de MODELO DE UTILIDAD a fin de garantizar a favor del que suscribe el derecho exclusivo a la explotación del mismo en toda España, Colonias y Protectorado, conforme y al amparo del vigente Estatuto sobre Propiedad Industrial.



10 A continuación vamos a ocuparnos de hacer una detenida descripción de la invención, ayudándonos para ello de los planos reglamentarios que se acompañan, en los cuales se representa una sencilla forma de realización susceptible de modificación en todas aquellas partes o elementos que no supongan una alteración fundamental de las características esenciales que reivindicaremos.

15 Según el ejemplo de ejecución representado, la máquina fotográfica de referencia está integrada por la caja (8) que comprende todo el sistema y en cuya cara anterior, superpuesta formando un solo cuerpo con la anterior, va una caja menor (6) sobre la cual se ha establecido la caja del obturador (3) que comprende además el anillo rosca-
20 do (2) mantenedor de la lente (1) y los dispositivos del diafragma (4) disparador (5) y distancia (6) en sus diferentes posiciones de paisaje (P) grupo (G) y retrato (R).

25 En el costado superior de la caja (8) se encuentran dispuestos el botón (11) de mando para el paso de la película, el visor (12) y el botón para fijar el film (13).

30 La citada caja (8) se cierra mediante la tapa (23) que en una de sus extremidades consta de la bisagra (10) y por la otra de un broche (10) que se complementan con los elementos correspondientes de la propia caja. En la misma tapa se han establecido unos orificios en los que van situados los celuloídes rojos (25) ajustados por arandelas (24) y también unos nervios de refuerzo (26) que al propio tiempo actúan para facilitar el cierre hermético.

35 En el interior de la caja (8) puede apreciarse el orificio de entrada de luz (16) cámara oscura (17) depósito del film (18) botón de transporte del film (19) rosca de fijación (20) caja guía (21) y guía para el film (15).



40

En los planos que se acompañan;

La fig. 1ª.- Representa la máquina en vista de conjunto exterior.

La fig. 2ª.- Muestra el cuerpo o caja principal (8) en vista posterior y sin tapa.

La fig. 3ª.- Es la tapa de cierre de la caja (8).

45

La forma, dimensiones y materiales podrán ser variables y en general cuanto sea accesorio y secundario, siempre que no altere, cambie o modifique la esencialidad del objeto que se describe.

50

Los términos en que queda redactada esta Memoria son ciertos y fiel reflejo del objeto descrito, debiéndose tomar con carácter amplio y nunca en forma limitativa.

N O T A

55

EL MODELO DE UTILIDAD que se solicita recaerá sobre las particularidades características de las siguientes reivindicaciones:

60

1ª.- Una máquina fotográfica caracterizada por comprender una caja o cuerpo principal en cuya cara anterior y formando un solo cuerpo se ha establecido una caja menor sobre la cual va montada la caja del obturador con los dispositivos de lente, diafragma, disparador y distancia.

24988.816



65 2ª.- Una máquina fotográfica, según la reivindicación primera en cuya caja o cuerpo principal se encuentran dispuestos el botón de mando para pase de la película, el visor y el botón para fijar el film.

70 3ª.- Una máquina fotográfica, según las reivindicaciones anteriores dotada de una tapa de cierre de la caja mencionada, provista de bisagra y broche, complementarios de elementos fijados en la misma caja; orificios-ventanas en celuloide rojo; y unos nervios-refuerzo que al propio tiempo actúan para lograr el cierre hermético.

75 4ª.- Una máquina fotográfica, de acuerdo a las reivindicaciones que anteceden caracterizada por la especial disposición de la cámara oscura, depósito de film, botón de transporte y rosca de fijación la película y las guías de dirección.

5ª.- «UNA MÁQUINA FOTOGRAFICA».

Todo según queda expuesto en la precedente Memoria que consta de cuatro hojas foliadas y mecanografiadas por una sola cara y hoja de dibujos que a la misma se acompaña.

Madrid, 8 de Noviembre de 1950.

KURT BARBE LEPPIN.

P.A.

Modesto Polo

P.P.

Kurt Barmé.

24928

-Hoja única.-

Fig. 1.

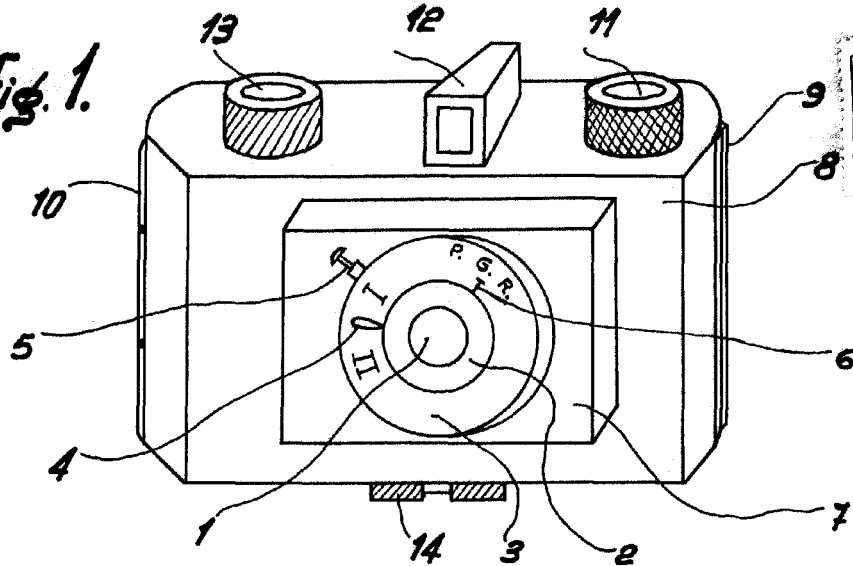

Fig. 2.

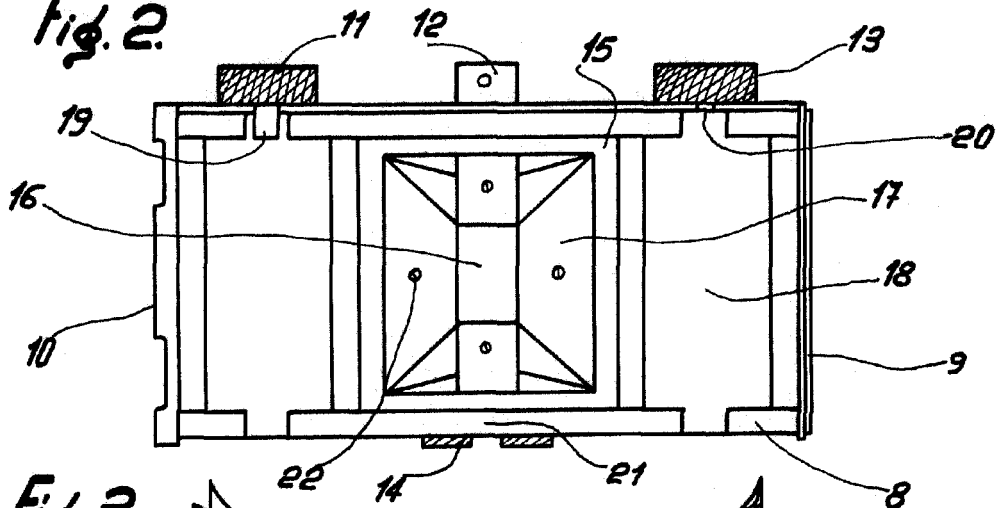
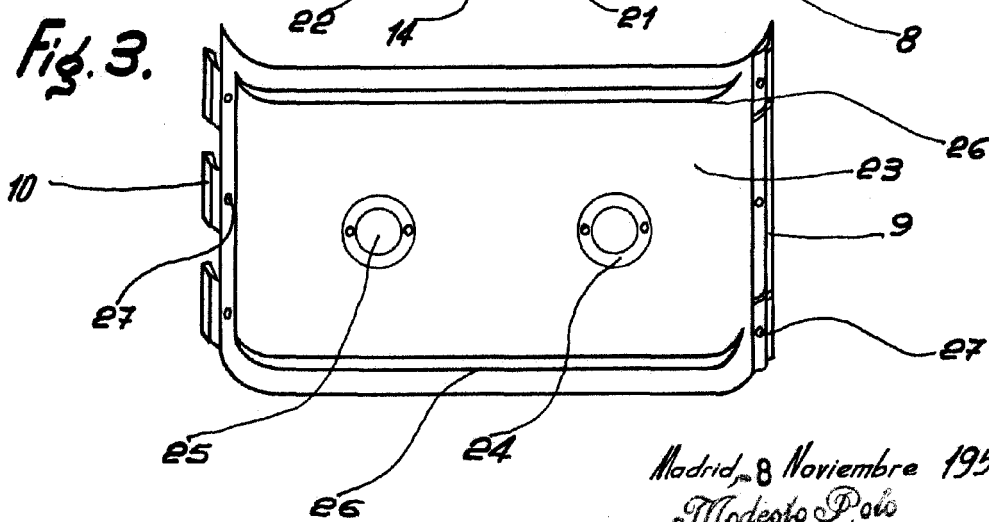

Fig. 3.



Madrid, 8 Noviembre 1950.
Modesto Polo
P.P.

Escales variable.