

260



24933

MODELO DE UTILIDAD

por 20 años

a favor de D. NUDALDO SOLER HERAS, de nacionalidad española, residente en Barcelona, Viladomat, 172. - - - - -

Por: "DISPOSITIVO PARA EL SERVICIO DE MANTEQUILLA" - - -

MEMORIA DESCRIPTIVA

El presente modelo de utilidad se refiere a un dispositivo para el servicio de mantequilla, muy propio para la mesa y particularmente en restaurantes y lugares similares.

5

Con el dispositivo de referencia puede efectuarse el servicio de mantequilla sin necesidad de cuchillos ni otros elementos similares, y en cambio puede efectuarse el mismo con un gusto de presentación siempre grato a la vista.

10

Para la mejor comprensión del presente modelo de



utilidad, y a título tan sólo de ejemplo, se acompañan los dibujos de la hoja adjunta, en los cuales se representa un caso de realización práctica del dispositivo de referencia.

5 La Figura 1 muestra una vista en perspectiva del dispositivo.

La Figura 2 muestra una vista lateral, con sus dos cuerpos separados.

10 La Figura 3 muestra una vista en planta, de la parte o cuerpo superior.

La Figura 4 muestra una vista esquemática de los dos cuerpos que constituyen el dispositivo en posición de ser acoplados y uno de ellos con un trozo de mantequilla.

15 El dispositivo de referencia está constituido esencialmente por dos cuerpos, uno superior -A- y otro inferior -B-, cuyos cuerpos se acoplan entre sí por encaje directo entre los mismos.

20 El cuerpo superior -A- está compuesto por dos partes, una superior -1- que presenta una concavidad en forma de cazoleta y otra inferior -2- de forma tubular. La parte superior -1- presenta unas aberturas -3- distribuidas convenientemente entre la periferia y el centro. Tales aberturas presentan una forma apropiada; para actuar de molde en el momento del servicio.

25 El cuerpo inferior -B- está constituido, a su vez, por dos partes, una inferior -4- que sirve de base, y otra superior -5- constituido por un casquete que interiormente es hueco.

30 Para la manipulación del dispositivo se opera del modo siguiente: Se dispone un trozo de mantequilla -6- en



24933

el interior del hueco del cuerpo -2- y seguidamente se introduce el cuerpo -5- en el interior del citado cuerpo -2-, efectuando una presión suficiente para que, con la misma, la mantequilla salga por las aberturas -3- y moldeada convenientemente en trozos que presentan dibujos caprichosos y que dependerán de la forma de dichas aberturas -3-.

Según la Figura 1, puede observarse como la mantequilla va asomando al exterior del cuerpo -1-, y por su peso produce unos rizos en las partes correspondientes a la periferia, mientras que en el centro aparece en forma estrellada, dependiendo todo ello, como es natural de la forma ofrecida por las aberturas moldeadas -3-, las cuales pueden presentar formas diversas.

La pieza -5- presenta unas aberturas -7- para permitir una ligera contracción del cuerpo -5- para su penetración fácil en el cuerpo -2-.

Como se comprenderá, serán variables: la forma del cuerpo -1- que podrá ser circular o bien poligonal; la clase de los materiales empleados en la fabricación del presente dispositivo, que podrá ser de metal, tal como plata u otro cualquiera plateado, cromado, niquelado, etc., o de material plástico u otro conveniente; la forma o perfil de las diferentes partes, así como la forma, tamaño, extensión y número de las aberturas destinadas al paso de la mantequilla, y que determinará la forma moldeada de la misma al momento del servicio; el tamaño del dispositivo, ya que conforme al mismo, dicho dispositivo puede ser utilizado simultáneamente por diferentes personas, y en general, será variable, todo cuanto no al-



tere, cambie o modifique la esencialidad del dispositivo para el servicio de mantequilla objeto del presente modelo de utilidad.

N O T A

5 Se reivindica como objeto del presente modelo de utilidad:

1. Dispositivo para el servicio de mantequilla, caracterizado esencialmente por estar constituido por dos cuerpos, uno superior, constituido por dos partes, una superior en forma de cazoleta con ranuras o aberturas distribuidas convenientemente, y una inferior, cilíndrica; estando constituido el otro cuerpo, inferior, por una pieza en forma de casquete, que descansa sobre una base, y todo ello de tal modo, que dispuesta una porción de mantequilla en la parte hueca cilíndrica del cuerpo superior, y acoplado a presión, sobre la misma, la pieza-casquete del cuerpo inferior, la mantequilla distribuida por toda la superficie de ambos cuerpos queda obligada a salir por entre las aberturas o ranuras del cuerpo superior, presentando en su salida formas apropiadas conforme a las formas de dichas aberturas que actúan de molde.

2. DISPOSITIVO PARA EL SERVICIO DE MANTEQUILLA.

Consta la presente memoria descriptiva de cuatro hojas foliadas, mecanografiadas y escritas por una sola cara, acompañadas de una hoja de dibujos.

Barcelona para Madrid, a 26 de octubre de 1950.

EUDALDO SOLER HERAS

P.A.



Fig. 1

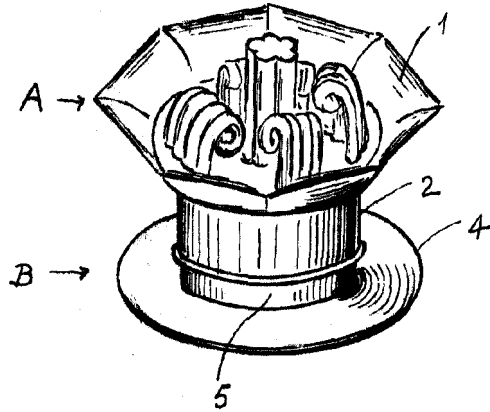

Fig. 2

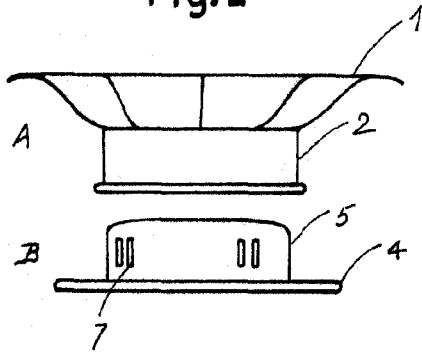

Fig. 3

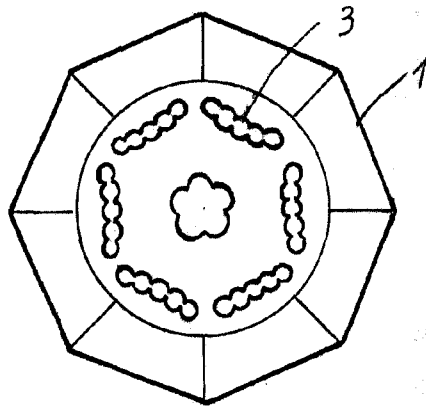
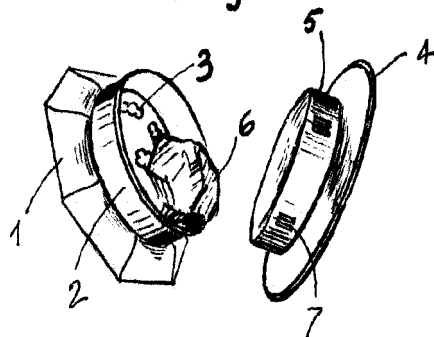

Fig. 4



Barcelona para Madrid
a 26 de octubre de 1950
p.a.

Musafar

Escala variable