



25 OCT 5

24929

M O D E L O  
D E  
U T I L I D A D

a favor de Don Francisco de P. MENSA ORDETX y Don Miguel PARAYRE SOLANAS, ambos de nacionalidad española, residentes en Barcelona, calle Aribau, 226, por "UN FARO PERFECCIONADO PARA VEHÍCULOS".

- . -

## MEMORIA DESCRIPTIVA

- La presente invención se refiere a un faro perfeccionado para vehículos, el cual se caracteriza por su extremada simplicidad de construcción, permitiendo la disposición de su parábola reflectora y de la lámpara de
5. iluminación, el poder efectuar el recambio del cristal del faro sin precisar renovar aquellos elementos, lo que supone un gran aumento de economía en el empleo de dichos faros. Además, por estar acopladas entre sí la lámpara y la parábola o reflector constituyen un conjunto estanco
  10. al agua y al polvo, lo que asegura una duración indefinida



del bruñido del espejo reflector.

5. Esencialmente, dicho faro, que es de forma exterior normal, se caracteriza por presentar su parábola reflectora unida al casquillo de la lámpara de iluminación, formando ambos elementos un todo independiente o no del cristal del faro, el cual se coloca frente la referida parábola reflectora en la forma usual. Esta disposición facilita la fabricación y el montaje del faro, pudiéndose efectuar las conexiones en la forma corriente.
10. La parábola se une al casquillo de la lámpara directamente o bien a través de un dispositivo apropiado.

15. Para la mejor comprensión de la presente memoria descriptiva, se acompaña un dibujo en el que, tan sólo a título de ejemplo, se representa un caso práctico de realización del objeto de la invención.

20. El faro representado que es de contorno y características generales normales, está dividido en tres piezas principales, que son el cristal -1-, la parábola reflectora -2- y la lámpara de iluminación -3-, cuyo casquillo -4- se halla unido a la parábola reflectora -2-, presentando dicho casquillo -4- las patillas -5- para las oportunas conexiones.

25. El cristal -1- puede fácilmente montarse en el cuerpo de la parábola, y en el supuesto de que el mismo sufre rotura, podrá cambiarse sin precisar renovación alguna de la parábola -2- y lámpara -3-.

La unión entre dicha parábola -2-, que al propio tiempo forma el cuerpo exterior del faro, y el casquillo

24979



-4-, puede efectuarse por simple presión, soldadura o por otro medio adecuado, con tal que asegure un cierre estanco entre ellos.

5. Las ventajas que supone el empleo del faro descrito son, en primer lugar, su facilidad de construcción y montaje y, por otra parte, una protección absoluta del revestimiento del reflector que conserva indefinidamente su bruñido, gracias a su aislamiento.

10. Serán independientes del objeto de la invención los materiales, formas y dimensiones, tanto absolutas como relativas, del faro descrito, la forma de fijación de la parábola reflectora con el casquillo de la lámpara, las características de éstas, y cuantos detalles no afecten a la esencialidad de la invención.

- . -

N O T A

15. Se reivindica como objeto del presente modelo de utilidad:-

20. 1. Un faro perfeccionado para vehículos, que se caracteriza por presentar su parábola reflectora unida directamente al casquillo de la lámpara de iluminación, con ajuste desmontable o no entre ambos, hermético al agua, al polvo y al aire, hallándose dispuesta la lámpara de modo que queden al exterior los bornes correspondientes para las conexiones a la instalación eléctrica

24929<sup>25</sup>



del vehículo, y siendo el cristal de dicho faro separable o no de la referida parábola, a la que puede acoplarse a través de elementos de retención adecuados.

2. Un faro perfeccionado para vehículos.

La presente memoria consta de cuatro hojas foliadas, escritas por una sola cara.

Barcelona, a 25 de octubre de 1950.

Francisco de P. MENSA ORDET  
Miguel PARAYRE SOLANAS

p.a.

D.º DE P. MENSA ORDETIX  
D. MIGUEL PARAYRE SOLANAS

24929

Hoja Única

24929

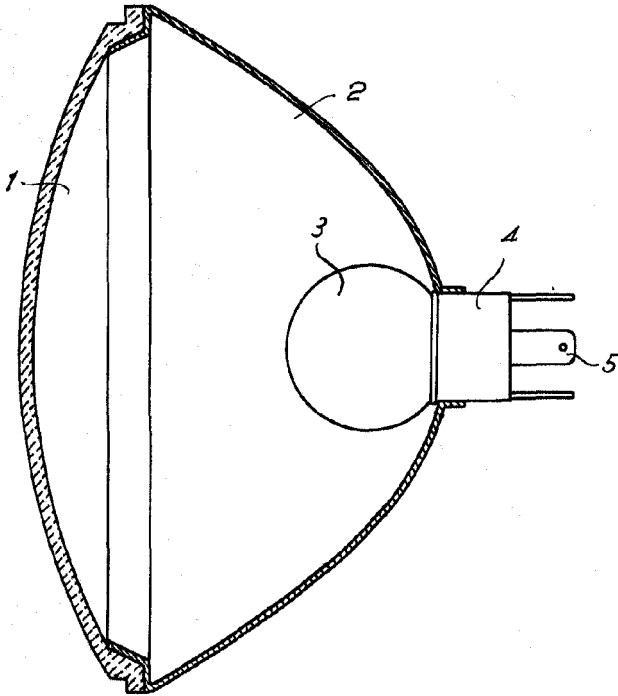

Barcelona, 25 Octubre 1950  
D.º de P. Mensa Ordetix  
Miguel Parayre Solanas  
P.º.º.

A handwritten signature in cursive script, appearing to read 'Miguel Parayre Solanas'.