

24926

MODELO DE UTILIDAD

por "Cartuchos de papel higiénico".

a favor de Don Cristóbal TORRES GARCES, domiciliado en Barcelona, calle de Blay, nº 51.

MEMORIA DESCRIPTIVA

5

10

15

Se refiere el presente modelo de utilidad a un cartucho o pequeño rollo de papel higiénico acondicionado apropiadamente para ser llevado comodamente y en consecuencia poder disponer de él en cualquier momento, lo cual determina su utilidad; tal cartucho es particularmente práctico para excursionistas, cazadores, viajeros, etcétera, a los que muchas veces la falta de esa materia les crea un verdadero conflicto, evitándoles soluciones siempre impropias y antihigiénicas, lo cual determina el efecto nuevo conseguido.

Los cartuchos de papel higiénico a que nos referimos, vienen representados a modo de ejemplo y en dos formas



de ejecución, en las adjunta hoja de dibujos, siendo en éstos:
Fig. 1, una vista de conjunto, en perspectiva, mostrando un
cartucho con rollo de papel higiénico no cambiabile; Fig. 2, una
sección transversal del cartucho representado en la figura 1;
5 Fig. 3, una vista de conjunto, en perspectiva, mostrando un
cartucho con rollo de papel higiénico recambiable; y Fig. 4,
una sección longitudinal del cartucho representado en la fi-
gura 3.

Caracteriza los cartuchos que nos ocupan el hecho
10 de estar constituidos por una envolvente cilíndrica 1 de mate-
rial flexible o rígido cualquiera, en la que existe una aber-
tura o entalla longitudinal 2 preferentemente abierta por una
pestaña 3 susceptible de ser más o menos levantada, yendo acondi-
cionada en el interior de la envolvente 1, una tira o cinta
15 de papel higiénico 4 enrollada y doblada precisamente en sen-
tido longitudinal formando uno o más pliegues según sea la lon-
gitud del cartucho y la anchura del papel higiénico enrollado.

Los extremos laterales 5-5' del cartucho podrán cons-
tituirse por simple plegado e fijado de los bordes del material
20 de la propia envolvente 1 si es flexible o de una funda que le
cubra, o también ser uno de ellos o ambos amovibles a modo de
tapón para el caso en que el cartucho deba permitir el recam-
bio del rollo de papel higiénico. Asimismo el papel higiénico,
en su enrollamiento, podrá asentarse o no sobre un alma cen-
25 tral apropiadamente resistente.

El cartucho conforme queda descrito podrá ejecu-
tarse bajo cualquier tamaño que permita cumplir la finalidad
propuesta y en el mismo podrá también ser cualquiera la forma
de adaptar y fijar el tapón o tapones laterales si los hay, y
30 los medios utilizados para determinar o sostener la pestaña lon-

24926

31



gitudinal móvil, que sirviendo de cortador del trozo de papel doblado que se extrae, cubre a la abertura o entalla de salida.

N O T A

5 Se reivindica como objeto del presente modelo de utilidad:

10 1º.- Cartuchos de papel higiénico caracterizados por constituirles una envolvente cilíndrica, en la que existe una abertura o entalla longitudinal cubierta por una pestaña que pudiendo obrar de cortador es susceptible de ser más o menos levantada, yendo acondicionada en el interior de la envolvente referida una cinta de papel higiénico enrollada y doblada precisamente en sentido longitudinal, la cual puede ser colocada la envolvente por los extremos de ésta en la que se adaptan correspondientes tapones.

15 2º.- CARTUCHOS DE PAPEL HIGIENICO.

Y todo cuanto afecte a la esencialidad de lo mostrado en el adjunto dibujo y descrito en la presente memoria que consta de tres hojas foliadas y mecanografiadas por una sola cara.

20 Barcelona, 31 de Enero de 1.958

Don Cristóbal TORRES GARCÉS

p/a.

24926

31 B

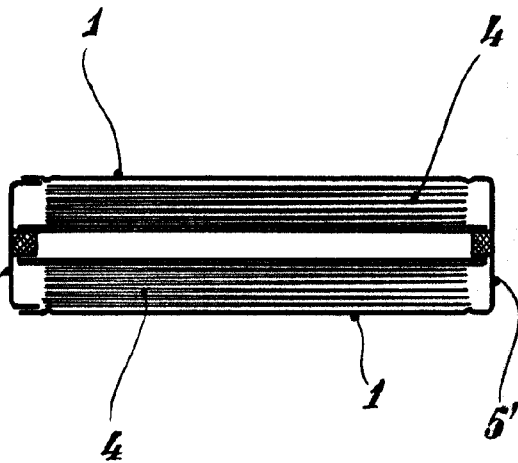
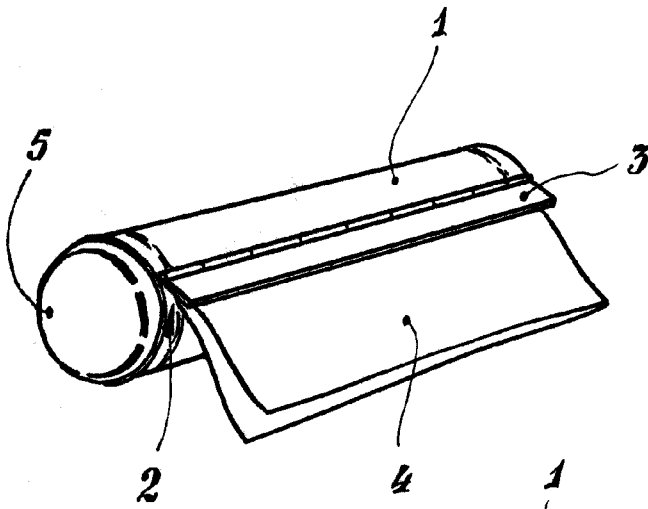
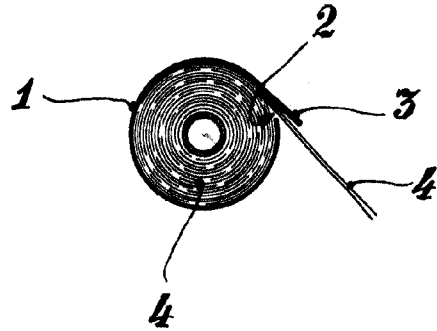
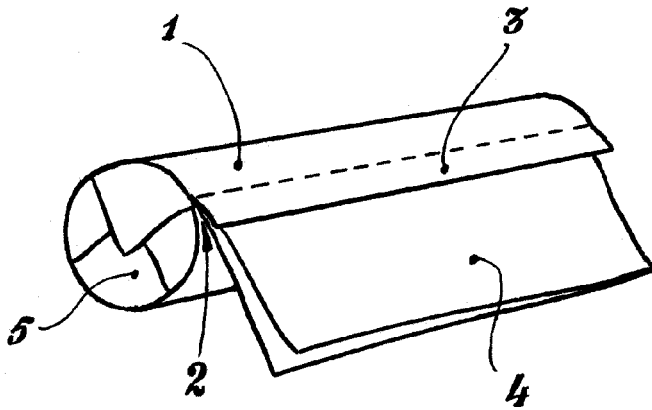

BARCELONA:
24 DE OCTUBRE DE 1950.
P. P.

ESCALA VARIABLE