

24882



MEMORIA DESCRIPTIVA

---

Correspondiente a la solicitud de registro de Modelo de Utilidad que, por veinte años, se solicita para España y sus Colonias, a favor de Don Benito MANSO ALONSO, de nacionalidad española, residente en San Sebastián, Paseo de Colón, número 7, -----

p o r

" NUEVA ZAPATA PARA FRENOS "

---

Las zapatas para frenos de bicicleta, actualmente empleadas, presentan el inconveniente de que, por ser su superficie lisa no tienen la debida adherencia, especialmente en tiempo lluvioso, con lo que se pierde, al patinar, su efecto de freno.

5

Para evitar éste inconveniente, se ha ideado y realizado la zapata para frenos que constituye el objeto de la presente Memoria descriptiva y de la cual se representa un ejemplo de ejecución, no limitativo, en los dibujos adjuntos.

10

Consta esencialmente de un taco de caucho, u otra materia apropiada, de forma alargada y sección trapezoidal (1), que se sujeta por la base menor (2), provista de una acanala-



dura longitudinal (3).

15 La base mayor (4) está provista de unos resaltes (5), en número y disposición variable, que aumentan la adherencia, por su elasticidad y por el efecto de ventosa que causa la separación entre los mismos.

20 Su parte anterior (6) se eleva en curva, formando una visera que es la parte de la zapata que entra primeramente en contacto con la rueda, a la que limpia del agua y la humedad de modo que el resto de la zapata efectúa su función de freno sobre una superficie previamente enjugada por la visera (6).

25 De este modo la zapata frena de forma perfecta, ya que trabaja con gran elasticidad y adherencia sobre superficies libres de gotas de agua que la hagan patinar disminuyendo su efecto.

Como es natural, el ejemplo descrito, podrá ser alterado en materia, forma, dimensiones y detalles secundarios, sin que por ello se aparte de su idea fundamental.

30

#### N O T A

EN RESUMEN: EL presente Modelo de Utilidad que, por veinte años, se solicita para España y sus Colonias, ha de recaer sobre las siguientes reivindicaciones:

35 1ª:- NUEVA ZAPATA PARA FRENOs, que se caracteriza por estar constituida por un taco alargado, de caucho u otro material similar, que presenta sección trapezoidal, de modo que su base menor, provista de una hendidura longitudinal, se une al freno, mientras la base mayor forma la superficie de contacto con la rueda y se prolonga en visera por el lado en que primeramente entra en contacto al actuar el freno.

40

2ª:- NUEVA ZAPATA PARA FRENOs, según reivindicación 1ª, caracterizada porque la visera citada en la misma se levanta en forma de lengüeta curvada, que al entrar en contacto con la superficie de la rueda, la enjuga del agua que pueda llevar, -

24889 - 3 -

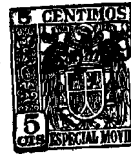

1950

45 impidiendo que la zapata patine.

3º.- Por último, se reivindica como objeto sobre el que ha de recaer el presente Modelo de Utilidad, que, por veinte años, se solicita para España y sus Colonias.

P O R

50

“ NUEVA ZAPATA PARA FRENSOS ”

Todo conforme queda expresado en la presente Memoria descriptiva que consta de tres hojas escritas a máquina por una sola cara y dibujo que se acompaña.

Madrid, 2 de Noviembre de 1.950.

P.A.,

24889

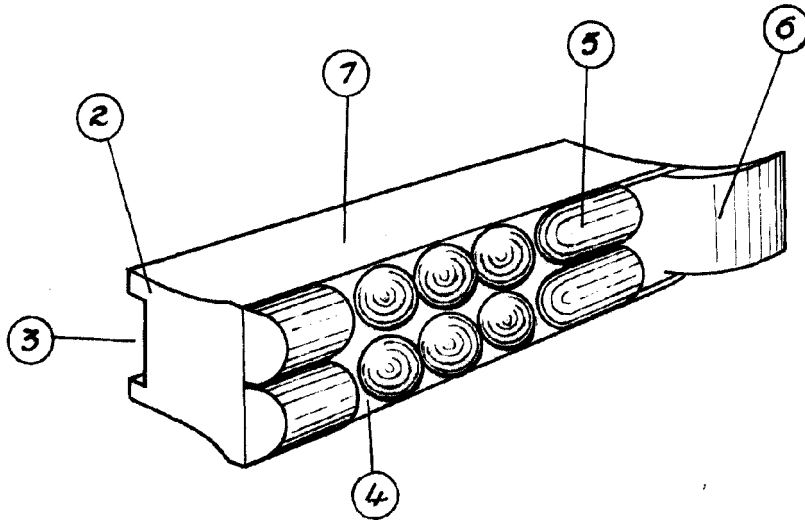

ESCALA VARIABLE  
MADRID, 2 NOVIEMBRE 1.950  
P.A.