

24881



MEMORIA DESCRIPTIVA

=====

Correspondiente a la solicitud de registro de un Modelo de Utilidad que, por veinte años, se solicita para España y - sus Colonias, a favor de Don Benito MANSO ALONSO, de nacio- nalidad española, residente en San Sebastian, Paseo de Co- lón número 7,-----

p o r

" PATIN PARA PATA DE CAMA Y MUEBLES EN GENERAL "

=====

Es de todos conocida la necesidad de desplazar los mue- bles para su limpieza y por otras causas, especialmente -- las camas, por lo cual se han ideado diversos dispositivos que colocados en las patas facilitan su desplazamiento, ta- les como ruedas y bolas.

5

Pero estos dispositivos presentan dos graves inconvenien- tes, por una parte arañan o resbalan en el suelo y por otra producen, a consecuencia de su rigidez, vibraciones moles- tas.

10

Para solucionar ésta cuestión se ha ideado y realizado - el patín para pata de cama y muebles en general, que cons- tituye el objeto de la presente Memoria, en la que se des-



cribe, con referencia a los dibujos adjuntos, que representan un ejemplo, no limitativo, de ejecución, en perfil.

15 Como puede apreciarse consiste en un taco (1), de goma u otra materia similar, que adopta la forma de un tronco de cono de bases muy próximas, de cuyo centro sobresale un cuello (2), asimismo troncocónico, que se introduce a presión en el hueco de la pata (3) o en un manguito metálico del que, a tal fin, se le prevee, no representado en el dibujo.

20 Este taco (1) va abrazado por una cazoleta (4) de metal inoxidable, y fondo plano, cuya planta puede ser circular o poligonal, pero con curva en su parte inferior (5) para formar el patín propiamente dicho, que facilita el deslizamiento.

25 Claro es que la cazoleta, única parte visible, podrá ir o no decorada lateralmente, para que juegue con el estilo del mueble y, asimismo, podrá decorarse el manguito de unión, en caso de emplearlo.

30 Estas variaciones y otras de detalle o en forma, materia y dimensiones, no supondrían alteración de la idea fundamental del patín descrito.

#### N O T A

35 EN RESUMEN: El Modelo de Utilidad que, por veinte años se solicita, para España y sus Colonias, ha de recaer sobre las siguientes reivindicaciones:

40 1ª:- " PATIN PARA PATA DE CAMA Y MUEBLES EN GENERAL ", que se caracteriza por estar constituido por un taco tronco cónico de goma o materia apropiada, que en su parte central se prolonga en un cuello, asimismo troncocónico, que se introduce a presión en el hueco de la pata, mientras que la parte inferior va abrazada por una cazoleta metálica, decorada o no, que se redobla sobre el taco elástico y tiene fondo plano de planta circular o poligonal, estando su par-



45 te lateral inferior redondeada, para formar el patín de deslizamiento propiamente dicho.

2º:- " PATIN PARA PATA DE CAMA Y MUEBLES EN GENERAL ", según la reivindicación 1ª, que se caracteriza porque para los en que la pata no sea hueca está previsto un manguito metálico, que une la pata con el cuello del taco elástico.

50

3º:- Por último, se reivindica como objeto sobre el que ha de recaer el Modelo de Utilidad que se solicita,-----

p o r

" PATIN PARA PATA DE CAMA Y MUEBLES EN GENERAL "

55

Todo conforme queda expresado en la presente Memoria descriptiva que consta de tres páginas escritas a máquina por una sólo cara y plano que se acompaña.

Madrid, 2 de Noviembre de 1.950.

P.A.,

PEDRO FELIU MARA

P.P.

24881

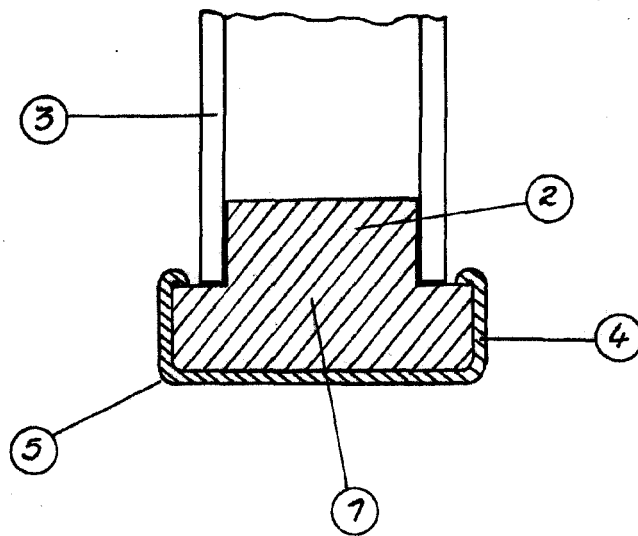

ESCALA VARIABLE  
MADRID, 2 NOVIEMBRE 1950  
P.A., PEDRO FELIU MORA