

24879



MEMORIA DESCRIPTIVA

Correspondiente a la solicitud de registro de Modelo de Utilidad que, por veinte años, se solicita para España y sus Colonias, a favor de Don Benito MANSO ALONSO, de nacionalidad española, residente en San Sebastián, Paseo de Colón, número 7, -----

p o r

" CONTERA DE CAUCHO PARA CULATA DE ESCOPETA "

Las culatas de las escopetas están provistas generalmente de conteras protectoras de hierro, que impiden el desgaste de la madera, pero que no amortiguan en modo alguno los golpes que pueda recibir, a veces de efectos peligrosos, ni proteger el hombro del tirador de los efectos del retroceso del arma.

5

Para evitar tales inconvenientes se ha realizado el objeto de la presente Memoria, del que se representa un ejemplo de ejecución, no limitativo, en el dibujo adjunto.

10

Está formada ésta contera por una pieza de caucho o materia similar (1), cuya forma es sencillamente igual a la parte inferior de la culata, a la que sirve de funda.

24879



15 Esta funda (1) está cerrada por su parte inferior por un cuerpo plano (2), rodeado de resaltes (3), en cuyo interior se alojan unos tabiquillos (4), que se cruzan en ángulo variable, así como su número y que forman una sola pieza con el conjunto.

20 Como se desprende de la descripción y de los dibujos, con ésta contera la culata queda perfectamente protegida contra los golpes laterales o inferiores, especialmente contra estos últimos, y amortigua considerablemente el golpe producido por el retroceso en el hombro del tirador, merced a los tabiquillos del fondo (4).

25 Claro es que el ejemplo descrito podrá ser alterado en algún detalle secundario, dimensiones, etc., dentro de los principios esenciales que permanecen inalterables.

N O T A

30 EN RESUMEN: El presente Modelo de Utilidad que, por veinte años, se solicita para España y sus Colonias, ha de recaer sobre las siguientes reivindicaciones:

35 1ª:- CONTERA DE CAUCHO PARA CULATA DE ESCOPETA, que se caracteriza por una funda, de caucho o materia similar, cuya forma se adapta a la de la parte inferior de la escopeta, y tiene su parte inferior formada por una superficie plana, monopieza, que amortigua los golpes recibidos por la culata a la que protege.

40 2ª:- CONTERA DE CAUCHO PARA CULATA DE ESCOPETA, según reivindicación anterior, caracterizada porque el fondo de la funda, según la misma, está provista de unos tabiquillos de altura y dirección variables, que se cruzan entre sí y constituyen un eficaz amortiguador de los golpes recibidos por la culata en su parte inferior y del golpe en el hombro del tirador, por el retroceso del arma.

24879



45

3ª:- Por último, se reivindica como objeto sobre el que ha de recaer el presente Modelo de Utilidad que, por veinte años, se solicita para España y sus Colonias, -----

p o r

" CONTERA DE CAUCHO PARA CULATA DE ESCOPETA "

Todo conforme queda expresado en la presente Memoria --
descriptiva que consta de tres hojas escritas a máquina por una sola cara y dibujos que se acompañan.

Madrid, 2 de Octubre de 1.950.

P. A.,

PEDRO FELIU MANA

P. A.



NOV. 1950

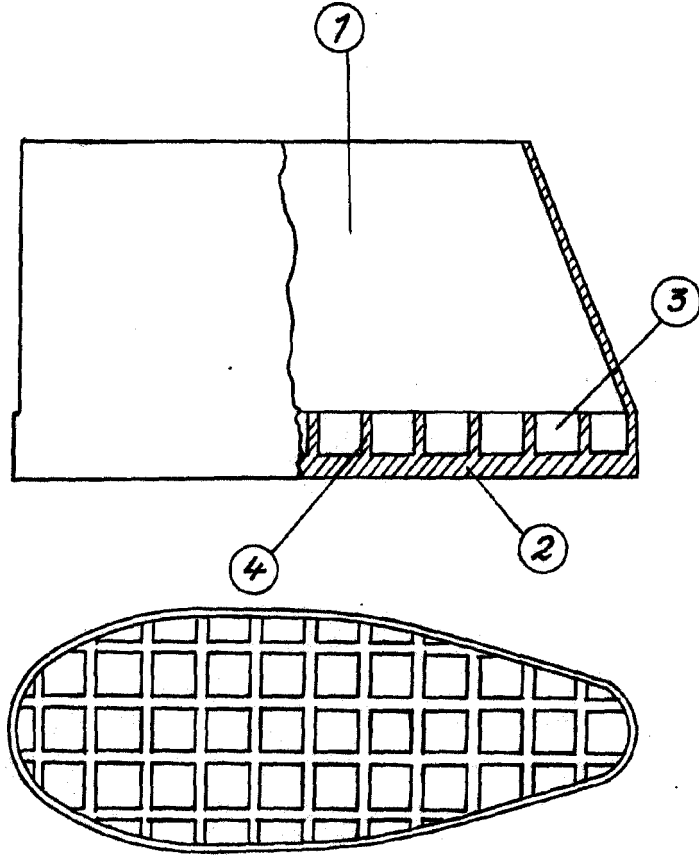

ESCALA VARIABLE
MADRID, 2 NOVIEMBRE 1.950

P.A.

PEDRO TELLO SABA

[Handwritten signature]