

24861



H/V.

MEMORIA DESCRIPTIVA

que se acompaña a la solicitud de un modelo de utilidad por veinte años en España, por: "Guadro de bicicletas y similares", a favor de la firma, NORMA, S.L., residente en Eibar (Guipúzcoa), Barrio Chonta. -

=====

El presente modelo de utilidad se refiere a un cuadro de bicicletas y similares, en el cual la unión de la barra del mismo que lleva en la extremidad inferior del pedalier y la barra horizontal se une al tubo del sillín de dirección apoyando en él, de modo que se consigue mayor solidez.

5

Como es sabido en los cuadros actuales la unión entre las barras del mismo y el referido tubo se verifica mediante una pieza, a modo de manguito, llamado racor, que encaja a altura conveniente sobre el tubo y que presenta el alojamiento para el extremo de la correspondiente barra, quedando ésta tangente

10

24861



2.-

a dicho tubo.

Mediante la disposición que se reivindica se conserva el manguito, pero en el tubo se practica un rebajo, en el cual entra la extremidad de la barra interior y superior que hemos indicado anteriormente, que al efecto está cortada de modo conveniente, para encajar y apoyar en tal rebajo. La solidez que así se consigue es indudablemente mucho mayor.

Para mayor claridad concretaremos las características de la disposición que se reivindica con referencia a las adjuntas figuras, que corresponden únicamente a una forma general de ejecución del modelo que se reivindica; pero que no tienen carácter alguno limitativo, ya que el mismo puede aplicarse a los cuadros de las distintas formas y tamaños que se construyen o puedan construirse, y mientras las variaciones que se introduzcan en cada aplicación sean en detalles, que no afecten a la esencialidad reivindicada, las diversas disposiciones así establecidas no serán sino variantes, igualmente comprendidas y protegidas por el presente registro.

La fig. 1 presenta la perspectiva esquemática de la parte del cuadro de una bicicleta en la cual se unen las barras del pedalier y del sillín al tubo de dirección.

La fig. 2 corresponde a la sección de tal unión, por un plano que pasa por los ejes de las tres piezas que se unen.

Con referencia a dichas figuras y a los números que sobre ellas designan las distintas partes de los elementos representados, la descripción de los mismo es como sigue:

El tubo 1, de dirección, lleva los manguitos o racores 4 y 5 en los que respectivamente entran, en las prolongaciones correspondientes, las barras 2 y 3, superior e inferior respectivamente del cuadro, la última de las cuales se une en su extremo

24861

3.-



al pedalier. En las disposiciones corrientes, como se ha indicado, esas barras 2 y 3, encajadas en las prolongaciones de los manguitos o racores 4 y 5, quedan tangentes al tubo 1 de dirección.

5 En la disposición que se reivindica el tubo 1 lleva practicado el rebajo o entrante 6 y las barras 2 y 3 un corte en bisel, que permite que su extremidad superior encaje en los referidos rebajos, con lo cual las barras quedan por ese extremo apoyadas de modo que la resistencia y solidez del conjunto es mucho mayor, sin necesidad de nuevas piezas, ni gasto alguno de material.

10 En la fig. 2 se aprecia claramente cómo las barras 2 y 3 apoyan por el punto 7 en dos rebajes existentes en el tubo de dirección, teniendo dicho tubo de dirección la misión de sostén y apoyo de tales barras.

15 N O T A.-

-----

El presente modelo de utilidad comprende las siguientes reivindicaciones:

20 1.- Cuadro de bicicletas y similares, caracterizado porque en el tubo de dirección se efectúan unos rebajes o ventanas en los cuales encajan y apoyan las barras del pedalier y del sillín, para lo cual tales barras han sido cortadas y adaptados sus extremos en forma de bisel u otra conveniente para su mejor conformidad al tubo de dirección.

2.- Cuadro de bicicletas y similares.

25 Según se describe y reivindica en la presente memoria descriptiva y se ilustra con los dibujos que a la misma se acompañan.

24861

4.-

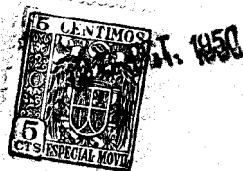

Consta esta memoria de cuatro hojas foliadas y escritas a máquina por una sola de sus caras.

Madrid, a 28 de Octubre de 1950.

*Fig. 1.*

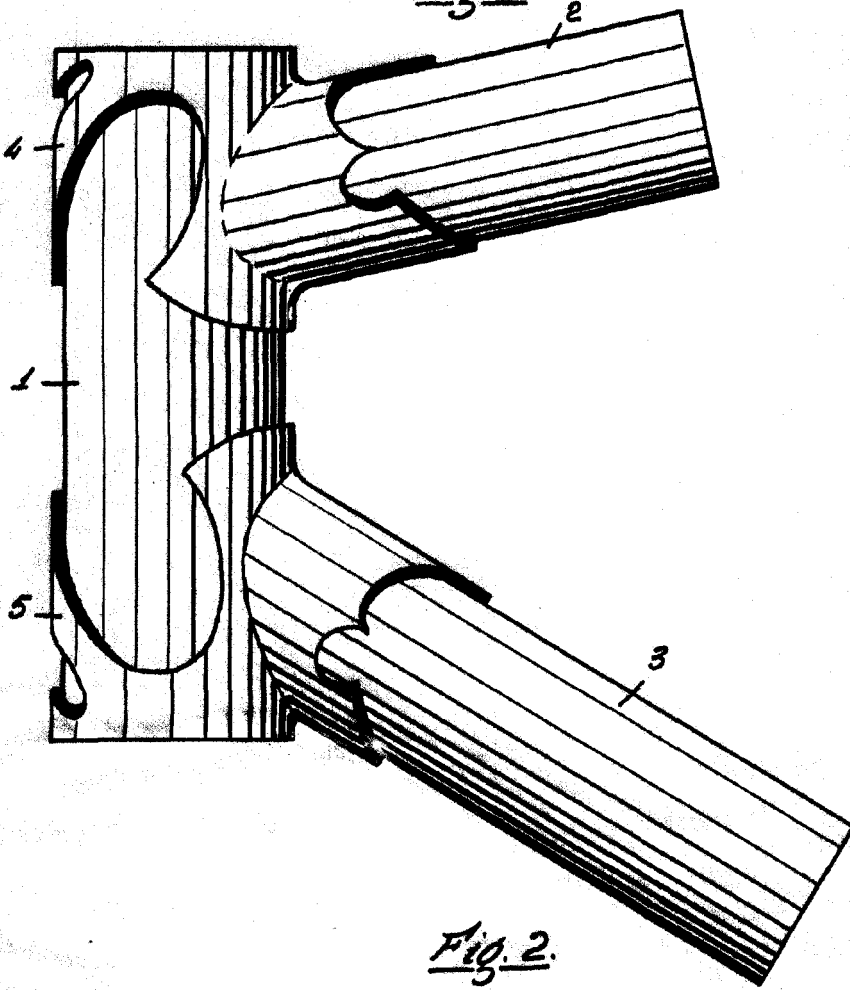

*Fig. 2.*

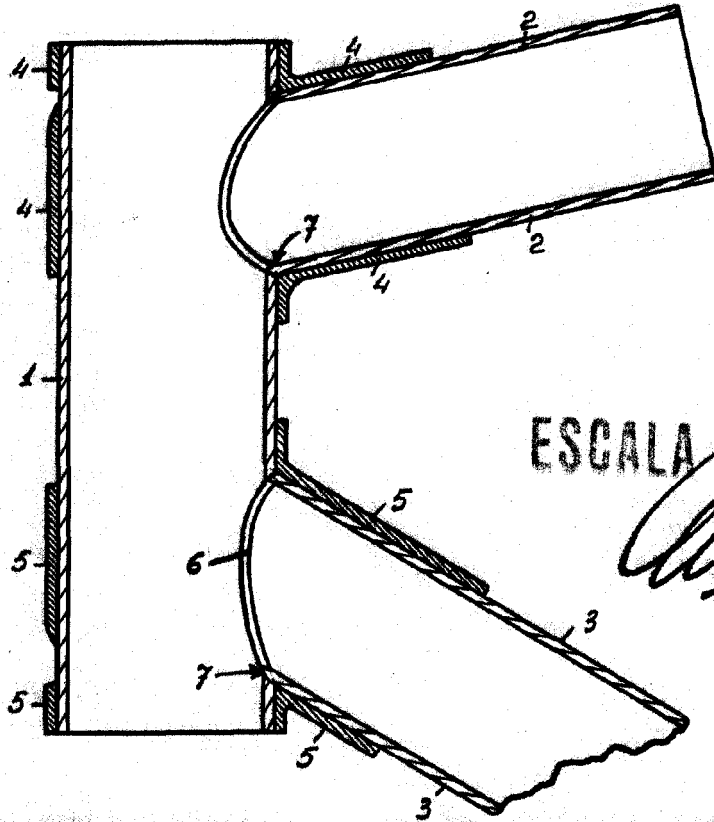

ESCALA VARIABLE

*[Handwritten signature]*