

~~21570~~



200

21770

MEMORIA DESCRIPTIVA

MODELO DE UTILIDAD.

PAIS : ESPAÑA.

DURACION : 20 AÑOS.

OBJETO : "DISPOSITIVO ACCESORIO PARA COSTURAS EN ZIG-ZAG
"APLICABLE A CUALQUIER TIPO DE MAQUINAS DE COSER".

A nombre de : MAQUINAS DE COSER ALFA, S.A.

Domiciliada en : EIBAR (Guipúzcoa).

Nacionalidad : ESPAÑOLA.

24770

~~24770~~

20 00



Tiene por objeto este Modelo de Utilidad la protección en España, Protectorado y Colonias, de un dispositivo accesorio para costuras en zig-zag, aplicable a cualquier tipo de máquinas de coser.

Este dispositivo, que se aplica como antes se dice, en máquinas de coser, por medio de un tornillo T sujetando la parte 1 en la barra prensatelas, como se ve en la figura 1, a la manera de un pié cualquiera.

La palanca 2 recibe el movimiento de vaivén de la barra de aguja A de la máquina de coser y el pestillo 3 actúa sobre el disco ranurado 4, el cual está fijo en el eje 5. En este eje se sujeta un tambor 6 que lleva una garganta 7 con desviaciones en sentido axial dispuestas según el tamaño de la puntada de zig-zag que se quiera obtener. En la chapa 8 se fija un eje 9, portador de un rodillo 10, que se aloja en la garganta 7 y a quien el tambor 6 transmite los movimientos de oscilación. Al estar fijadas todas las demás piezas, este movimiento de oscilación se produce en la pieza 8 en cuya parte anterior y debidamente articulada, está colocado el pié prensatelas 11, que arrastra la tela en su movimiento alternativo a izquierda y derecha, cuyo movimiento, combinado con el de avance, transmitido al tejido por el mecanismo normal de la máquina de coser, produce la costura llamada "en zig-zag".

Para mejor comprensión del invento, se ha dotado a esta memoria descriptiva de un plano de dibujo en el cual se representan tres figuras del dispositivo objeto de este Modelo de Utilidad.

24770

- 2 -

200



Descrita suficientemente la naturaleza del invento y el modo de llevarlo a la práctica, se hace constar que las disposiciones anteriormente indicadas son susceptibles de modificaciones de detalle, sin que por ello se altere la esencia del invento.

REIVINDICACIONES

1ª.- Dispositivo accesorio para costuras en zig-zag aplicable a cualquier tipo de máquinas de coser, por medio de un tornillo sujetado en la barra prensatelas a la manera de un pié cualquiera, caracterizado por una palanca que recibe el movimiento de vaivén de la barra de aguja de la máquina de coser, y el pestillo actúa sobre un disco ranurado, el cual está fijo en un eje en que se sujeta un tambor que lleva una garganta con desviaciones en sentido axial, dispuestas según el tamaño de la puntada en zig-zag que se quiera obtener.

2ª.- Dispositivo como el de la reivindicación 1ª., caracterizado porque en una chapa se fija un eje portador de un rodillo que se aloja en la garganta y a quien el tambor transmite los movimientos de oscilación y al estar fijas todas las demás piezas el movimiento de oscilación se produce en la chapa, en cuya parte anterior y debidamente articulada está colocado el pié prensatelas que arrastra la tela en su movimiento alternativo a izquierda y derecha, cuyo movimiento, combinado con el de avance, transmitido al tejido por el mecanismo normal de la máquina de coser, produce la costura llamada de zig-zag.

3ª.- DISPOSITIVO ACCESORIO PARA COSTURAS EN ZIG-ZAG APLICABLE A CUALQUIER TIPO DE MAQUINAS DE COSER.

Madrid, 20 de octubre de 1.950.
MAQUINAS DE COSER ALFA, S.A.

E. A.

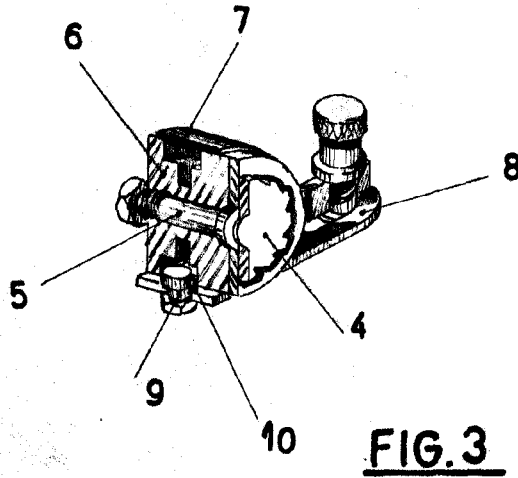

FIG. 3

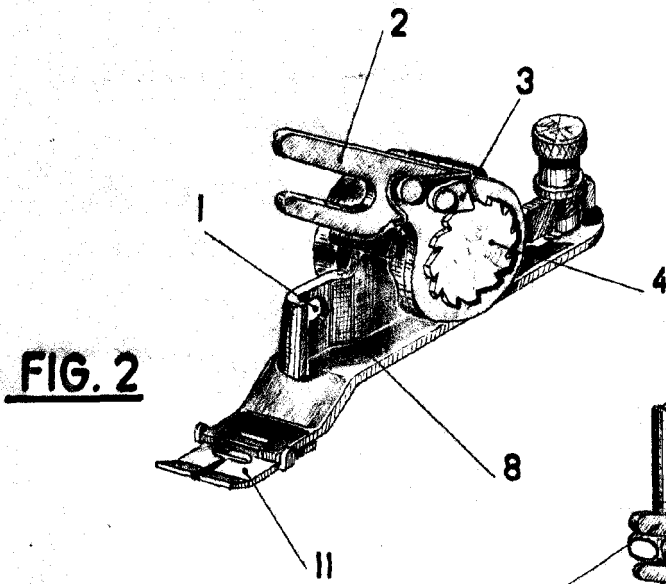

FIG. 2

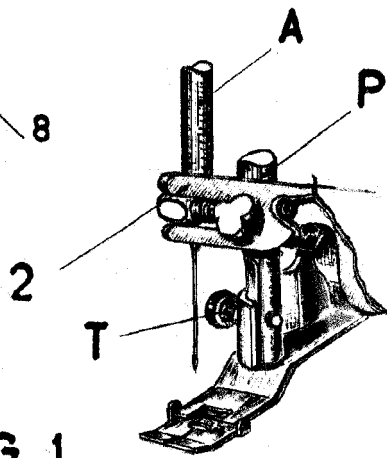

FIG. 1

ESCALA VARIABLE

Madrid, 20 octubre 1.950.

P. A.
[Handwritten signature]