

E 2474

~~SECRET~~



M O D E L O
D E
U T I L I D A D

para "UN CONJUNTO NECESER PERFECCIONADO", a favor de Don Ra.
món José Aragonés Fontanet, residente en Barcelona, calle de
Casanovas, núm. 75.

- . -

MEMORIA DESCRIPTIVA

El presente modelo de utilidad se refiere a un conjun
to neceser perfeccionado.

5. La característica del modelo consiste en que, tanto
su estuche como los frascos, tarros y cajas contenidos en él,
son adaptables en todo a cualquier espacio, sea en maleta, bol
sos u otros, debido a una estudiada flexibilidad en sus partes
integrantes, que hace eliminar la rigidez conocida en estos
objetos.

10. Se constituye el neceser a base de una envoltura de
materia laminar flexible, obtenida en resina artificial po
livinílica u otra, que, con poco espesor tenga resistencia
muy suficiente para su misión.

15. Esta envoltura se halla conformada mediante soldado
a presión de los cantos o bordes del elemento laminar, resul
tando después de esta operación como si fuese de una sola pie

24741



za.

5. Los frascos, envases, tarros o similares acondicionados en su interior son de resina artificial flexible, pero más dura que la de envoltura, con lo cual ésta cede y se adapta a la forma de aquellos con suma facilidad.

Con esta disposición es sumamente cómodo el envasado y cierre de los elementos dentro del neceser, a diferencia de los de cuero o material rígido, que no admiten cualquier aumento de volumen de los envases que han de acondicionar.

10. Para facilitar la explicación, se acompaña a la presente memoria una lámina de dibujos, en la que se ha representado un caso de realización, que se cita solamente a título de ejemplo.

En el dibujo:

15. la figura 1ª representa el neceser en vista frontal abierto, y

la figura 2ª muestra un detalle de la unión de dos bordes del material de la envoltura.

20. Consiste el modelo en una envoltura -1-, formada por una lámina flexible de material plástico, con sus bordes o cantos soldados por presión u otro medio, formando un todo uniforme; dentro de esta envoltura se hallan los frascos o envases -2-, igualmente flexibles en cualquier forma, obtenidos en materia sintética o resina artificial suficientemente flexible.

25.

Los bordes o cantos -3- de la envoltura, indicados en la Fig. 2ª, se unen previa doblez en pestaña -4-5-, o ribete -6-, las que se aplican una contra otra en su longitud, quedando unidas por la propia propiedad del material, resultando así un todo uniforme aparentemente.

300.

24741



18



5. El modelo, dentro de su esencialidad, podrá ser llevado a la práctica en otras formas de realización que difieran en detalle de la indicada a título de ejemplo en la descripción, a las que alcanzará igualmente la protección que se recaba. Podrá, pues, construirse en cualquier forma y tamaño, con los materiales y medios más adecuados: por quedar todo é llo comprendido dentro del espíritu de las reivindicaciones.

N O T A

10. Descrito el objeto y utilidad de la invención, lo que se declara como no divulgado ni practicado en España, comprende de las siguientes reivindicaciones:

15. 1ª.- Un conjunto neceser perfeccionado, caracterizado por el hecho de que su envoltura o estuche está constituido por una lámina de resina artificial o material similar flexible, soldado por presión u otro medio, para formar el estuche de forma más conveniente, teniendo la particularidad este neceser de que los envases, frascos o similares, tienen su cuerpo flexible a base de un material sintético adecuado, aunque esta flexibilidad sea menor que la de la envoltura o estuche propiamente dicho.

20. 2ª.- Un conjunto neceser según la anterior reivindicación, en el que los bordes de la lámina que ha de formar el estuche, se doblan en estrechas pestañas, y éstas se acoplan entre sí, en combinación o no con ribetes del propio material, a presión o pegamento, para constituir esencialmente un todo uniforme.

25.

9474



3ª.- Un conjunto neceser perfeccionado.

Según se describe y reivindica en la presente memoria descriptiva, que consta de cuatro hojas, foliadas y escritas a máquina por una sola cara, acompañadas de una lámina de dibujos.

5.

Madrid, a 18 de octubre de 1950.-

RAMON JOSE ARAGONES FONTANET.

p. ar

JAIME ISERN MIRALLES

P. P.

[Handwritten signature]

24741



Fig. 1

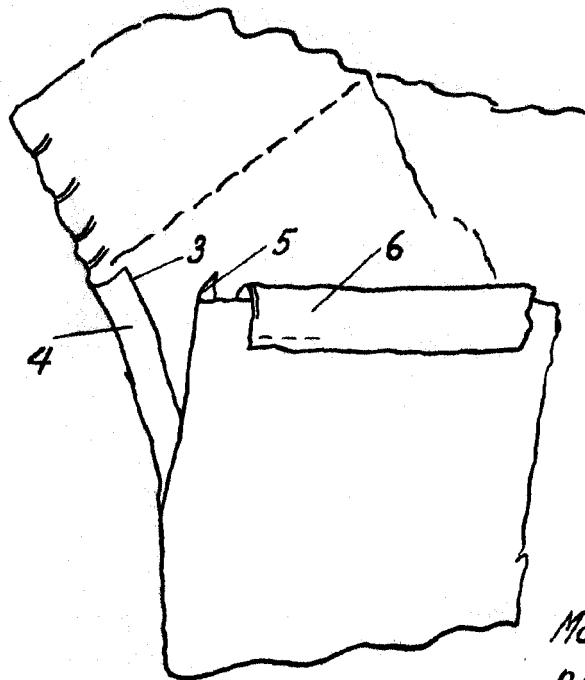
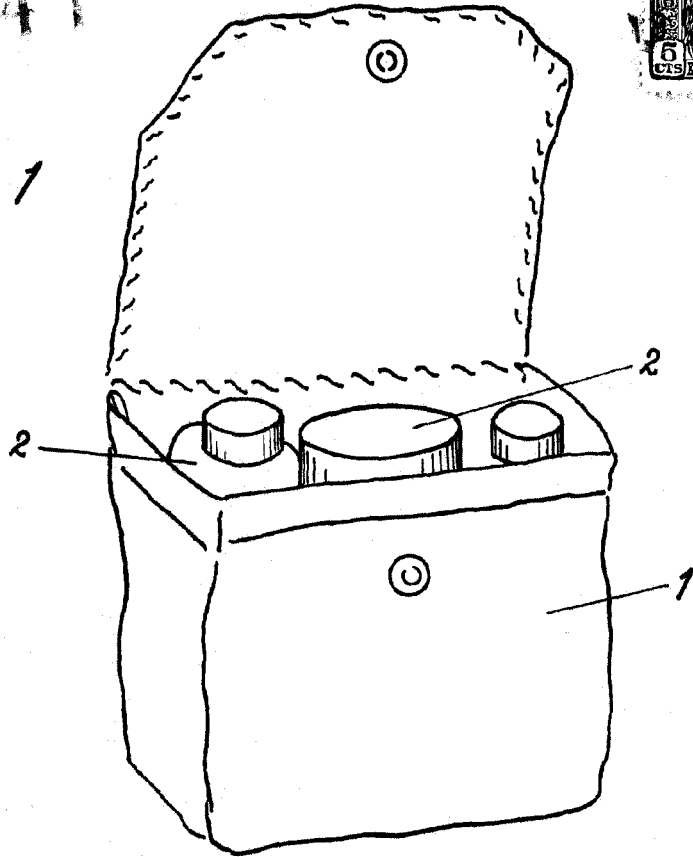

Fig. 2

Madrid, 18 Octubre 1950
p.p. Jaime Ibern