

24677

MEMORIA DESCRIPTIVA Y DIBUJOS  
que acompañan a la solicitud  
de MODELO DE UTILIDAD de los  
señores Don Pedro ANGLADA DU-  
RAN y Don Pablo JOVER VIVES,  
residentes en Barcelona.

\*\*\*\*\*



M O D E L O   D E   U T I L I D A D

por "UN JUGUETE" a favor de los señores Don Pedro ANGLADA DURAN y Don Pablo JOVER VIVES, ambos de nacionalidad española, residentes en Barcelona, calles Avda. del Generalísimo, 440, y Paseo de San Juan, 50. -----

\*\*\*\*\*

M E M O R I A   D E S C R I P T I V A

El Modelo que se preconiza, se refiere a un juguete destinado a embromar al prójimo con la ficción de fotografiarlo, puesto que se trata de la reproducción acomodaticia de una cámara fotográfica que, además de una decoración adecuada, está pertrechada de todo lo necesario para completar el engaño o favorecer el curso de la broma con las sorpresas consecutivas al juego en cuestión.

Está formado por un cuerpo de madera u otro material, que reviste la forma y proporciones de un tipo de cámara fotográfica, o sea un bloque cuadrangular limitado verticalmente por dos cilindros imitativos de los receptáculos de los carretes, y provista de una correa para colgarla al cuello en igual forma que los modelos corrientemente usados. En su parte anterior ostenta el abultamiento circular correspondiente al objetivo y lente. Y, como en ellos, lleva una palanca simuladora del disparador, que es una manivela inserta por sus extremos en el interior de la torreta. Esta palanca, que está dotada



del movimiento de subir o bajar y retenida hacia arriba por un muelle espiral, permite al soltarla bruscamente producir el sonido de disparo característico de los disparadores de máquina fotográfica. Esto constituye el primero de los trucos cómicos que completan el juego. Sigue en este orden el de hacer aparecer, por la parte alta de la cámara, el famoso y clásico pajarito u otra figura cualquiera, de que se valen los fotógrafos baratos para atraer la mirada del cliente; y finalmente, y por otros medios distintos que posee el juguete, puede lanzarse al espacio un pequeño cartoncito en el que se representa festivamente, el retrato de algún personaje famoso, torero, político, deportista, etc., o bien sacar con los dedos, de un lugar acondicionado en la parte posterior del juguete, alguna de las estampitas de animalitos grotescos que a tal fin se ha previsto.

A título de ejemplo y como expresión gráfica de un caso de realización práctica, mostramos en la hoja adjunta unos diseños presentando la descomposición de las diversas partes del mismo. La Fig. 1, es una vista frontal del juguete, del que se ha desprendido la torreta del objetivo, a fin de descubrir el único elemento móvil o activo que es la palanquita -1- del disparo, la cual, fija por el punto -2-, describe el movimiento angular que se aprecia por la línea de trazos. Por su punto medio lleva prendido un resorte de muelle fijado, por su otro extremo, en la parte alta de la pared. Así, al soltar también la palanquita, ésta golpea en el lugar señalado por el número -4- con el borde de la abertura que presenta la torreta del objetivo, y produce el conocido chasquido de los obturadores automáticos. En la Fig. 2, se representa, esquemáticamente, la parte posterior del cuerpo de la máquina en la que vemos otra palanca -5-, que, inserta en la pared por un punto -6-, fijo, puede accionarse también de arriba a abajo mediante el resorte de muelle -7-, que siempre la proyecta hacia arri-

ba hasta tropezar como tope, en el montante -9-. Sobre esta palanca es donde se ha colocado previamente la cartulina de fotografía de engaño, la cual, por el impulso citado que le otorga el muelle al soltar la palanca, lanza al aire dicha fotografía en el sentido que marca la flecha del dibujo. En esta misma figura podemos observar cómo la figurilla o pajari-  
llo de atracción, se halla montada en un eje fijo -8-, dotado de capacidad rotativa para que con el dedo pueda izarse o esconderse.

La Fig. 3, representa la cubierta o tapadera posterior que, atornillada en los montantes -9-, recubre y tapa los descritos mecanismos, y la cual lleva, además, pegada en su exterior, la cartera o depósito -10-, de las fotografías de re-  
puesto.

Todas cuantas variaciones pueda producirse por necesidades de fabricación en sus tamaños, material, colorido o presentación final, no podrán alterar ni modificar la esencialidad del objeto del Modelo descrito.

- N O T A -

Se reivindica como objeto de este Modelo de Utilidad:

1º.- Un juguete representativo de una cámara fotográfica, el cual está dotado de un dispositivo ficticio de óptica, en el interior de cuya torreta se dispone de un resorte de muelle que, prendido del techo de la misma y conectado a una palanquita figurativa del disparador automático, permite a ésta efectuar el movimiento de abrir y cerrar el objetivo, e incluso causa al soltarla, el ruido peculiar de los disparos automáticos.

2º.- El propio juguete, el cual tiene montado en el reverso de la caja de la máquina, una palanca fija a la pared por un tornillo que actúa de punto de apoyo. En su centro, se inserta un resorte de muelle que, fijo en la misma pared de la



5 máquina, impulsa violentamente hacia arriba dicha palanca, al soltarla el dedo que la retiene y tropezar más arriba con el tope de contención produciéndose por dicho movimiento brusco, la expulsión al exterior del cartoncito fotográfico oculto en el interior y que sobre dicha palanca se apoyaba.

10 3º.- El propio juguete de las reivindicaciones anteriores, el cual lleva oculto en su espacio posterior, donde se halla el mecanismo catapulta de las fotografías, una figurita recortada o pajarillo, sostenido por un eje que le dá libertad de rotación, y el cual, accionado por el dedo, se obliga a salir al exterior causando el regocijo consiguiente.

15 4º.- En el propio juguete que nos ocupa, en una tapadera trasera que cubre y oculta todos los organismos internos, presenta un repliegue o cartera destinado a almacenar pequeñas estampitas cómicas con las que dar al juguete otro aspecto festivo, cual es el de hacer entrega inmediata de fotografías ya previstas.

5º.- UN JUGUETE.

Madrid, 4 0 OCT 1950

FERNANDO PERALTA  
P.R.



FIG. 1

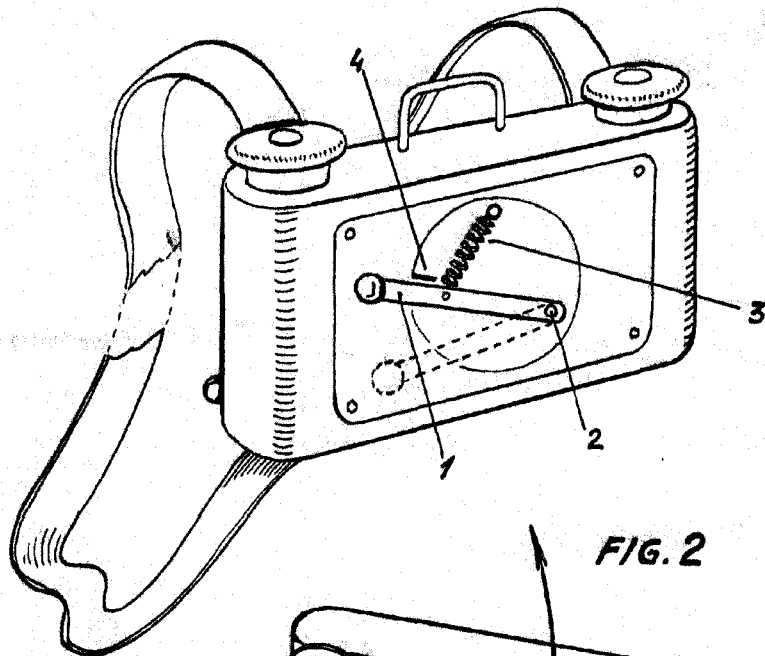

FIG. 2

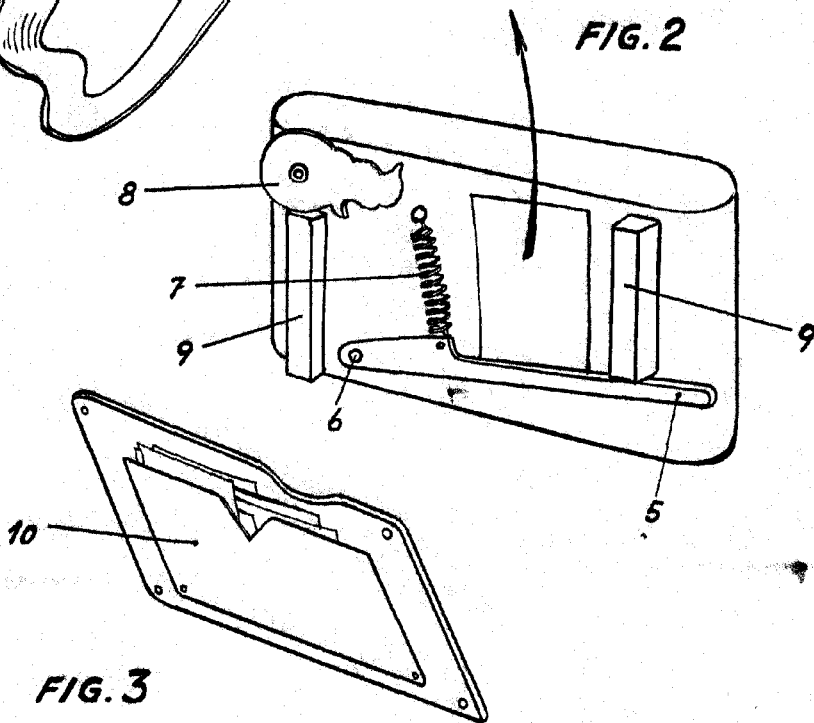
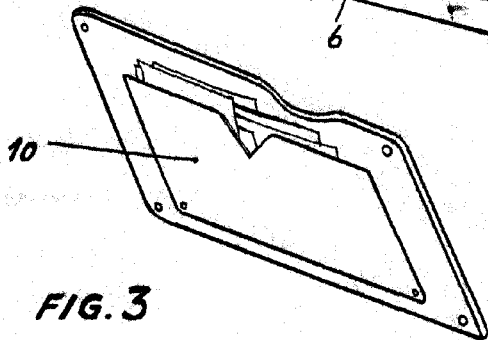

FIG. 3



Madrid 10 de Octubre de 1950

p.a. Fernando Peraire

p.p.

*J. G. Peraire*

Escala variable.