

mc/

24665

100



24665

MODELO DE UTILIDAD

a favor de

STAMM & C^{ía}. - de nacionalidad suiza - domiciliada en
EGLISAU (Suiza),

por:

" Utensilio para medir ".

-----:000:-----

Descripción

Ya se conocen cintas métricas para sastres y modistas hechas de tela encerada u otro material flexible parecido. Cuando se arrollan estas cintas sobre la mano, como suele hacerse para guardarlas mientras no se utilizan, forman un rollo flojo y relativamente abultado, que no se



5 puede guardar sin inconvenientes. Si, por el contrario, se arrolla la cinta métrica en espiral alrededor de un núcleo, se corre especialmente el peligro de que la cinta se agriete rápidamente. El arrollamiento flojo de la cinta métrica en las formas habituales no puede evitar, naturalmente, que el rollo se deshaga, lo cual no conviene sobre todo porque con ello se expone la cinta al peligro de diversos desperfectos.

10 El utensilio para medir objeto de este modelo de utilidad, comprende una cinta métrica flexible unida transitoriamente a un carrete montado en una caja aplanada, el cual presenta una ranura de empalme que arranca de su periferia, mientras que la cinta lleva un gancho o pieza de acoplamiento en su extremo; un recorte practicado en uno
15 de los lados de la caja de acceso a la citada ranura, y el carrete está provisto lateralmente de un manubrio para accionarlo.

20 De este modo, la cinta métrica puede arrollarse en el carrete cuando no se use, conservándola así a cubierto de influencias mecánicas exteriores y en un espacio relativamente pequeño. La cinta métrica flexible, cuando convenga utilizarla, puede soltarse fácilmente por entero de la caja y manejarse por separado, como se suele hacer para labores de sastrería, etc.

25 Se conocen, por ejemplo, utensilios de medir de uso corriente en el ramo de la construcción, con cinta métrica flexible y carrete, pero ambos elementos están fijamente unidos, y la cinta no se puede utilizar por sí sola, lo cual limita el campo de aplicación de tales utensilios.

30 Con referencia al plano adjunto se describirá a título de ejemplo este modelo de utilidad; en el indican:



24665

La figura 1, el carrete con la cinta arrollada, visto de frente.

La figura 2, una sección por la línea II-II de la figura 1.

5

Las figuras 3 y 4, la cinta métrica (cortada) en proyecciones lateral y horizontal.

10

En las figuras 1 y 2 designa -1- un soporte circular con un recorte que comprende la cuarta parte de su circunferencia y un eje central -2-, en el que vá montado por su taladro el carrete -3-. Este tiene en su periferia circular una ranura transversal -5- ensanchada por su fondo y destinada a alojar un gancho o pieza de acoplamiento -6- dispuesto en uno de los extremos de la cinta métrica. El gancho -6-, en el ejemplo representado, es una abrazadera de chapa cuyo perfil coincide con el de la ranura de fijación -5-; así, la cinta métrica puede asegurarse insertando por un lado del carrete -3- el gancho -6- en la ranura -5-, lo que permite arrollarla sólidamente; la cinta -4- se suelta del carrete -3- muy fácilmente también, desenganchando el gancho -6- que lleva en un extremo la cinta métrica de la ranura -5- prevista en el carrete -3-.

15

20

25

30

En un taladro del carrete -3-, excéntrico con relación al eje -2-, hay una manivela -7- parcialmente oculta en sentido del eje; el resalto del taladro del carrete -3- sirve de tope a un reborde -8- de la manivela -7- para limitar su posición hacia fuera (fig. 2). Cuando se quiere arrollar la cinta métrica -4- sobre el carrete -3-, éste puede hacerse girar fácilmente sobre el disco portador -1- por medio de la manivela -7- situada en su posición externa. Terminado el arrollamiento de la cinta métrica -4-, o después de retirarla del carrete -3-, la ma-

24665



nivela puede empujarse a su posición interna.

5 Con el fin de preservar en lo posible la cinta métrica arrollada de influencias exteriores, o de que se suelte o afloje en el carrete -3-, el disco portador -1- forma una caja con ayuda de un anillo -9- que en el sector -1- está igualmente recortado, de manera que por esa zona el carrete presenta fácil acceso, lo cual facilita en consecuencia su manejo.

10 La cinta métrica -4- se refuerza por el otro extremo con una pieza -10- de chapa, por ejemplo, en la que se fija un asa -11-. La pieza final -10- limita el arrollamiento de la cinta -4-, por tropezar en el anillo envolvente -9-, según la figura 1; así, el asa -11- queda siempre a mano para desarrollar la cinta -4- del carrete -3-.
15 La cinta se suelta del carrete, como ya se ha indicado, desviando en sentido paralelo al eje la abrazadera -6- en la ranura -5- del carrete -3-, después de haber desarrollado la cinta métrica -4- tirando simplemente del asa -11-.

20

-----: N O T A :-----

Se reivindica como objeto de este registro de modelo de utilidad:

25

1.- Utensilio para medir, caracterizado por una cinta métrica flexible (4) unida transitoriamente a un carrete (3) montado en una caja aplanada (1,9), a cuyo fin el carrete (3) tiene una ranura (5) que llega a su periferia, y la cinta métrica (4) presenta en uno de sus extremos, una
30 pieza de sujeción o acoplamiento (6); estando la caja (1,9) provista en uno de sus lados de un recorte para dar libre



acceso a la citada ranura (5), y el carrete (3) provisto de un manubrio lateral (7).

5 2.- Utensilio según la reivindicación 1, caracterizado porque el manubrio (7) del carrete (3) consta de una espiga que forma manivela (7) deslizable parcialmente en sentido axial en un taladro excéntrico del carrete (3).

10 3.- Utensilio según la reivindicación 1, caracterizado porque la caja (1,9) presenta en su periferia un recorte en forma de segmento, con uno de sus bordes habilitado como tope para una pieza final (10) dispuesta en el otro extremo de la cinta métrica flexible (4).

4.- Utensilio para medir.

Esta memoria consta de cinco páginas, escritas por una sola cara.

BARCELONA, 10 de Junio de 1950.

P.A.

JOSÉ M. SOLÍS
P.P.



24665

FIG.1

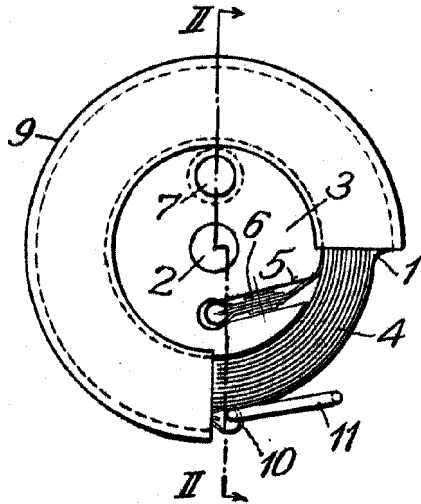

FIG.2

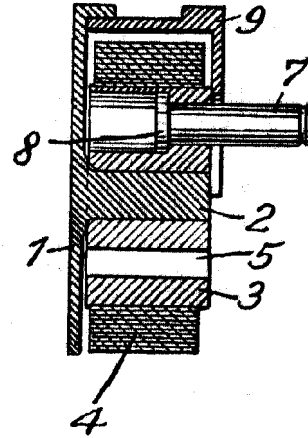

FIG.3

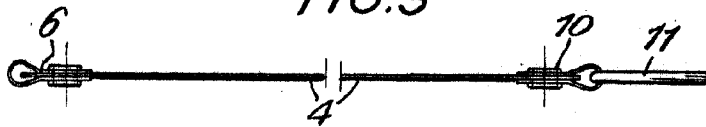
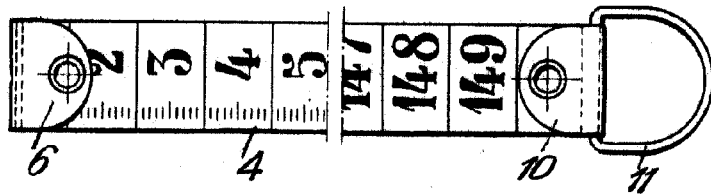

FIG.4



P. A.
JOSE M. BOLLIGAR
P. A.

