



MEMORIA DESCRIPTIVA

de un

MODELO DE UTILIDAD

en

ESPAÑA

por VEINTE años

por " UN DEPOSITO PORTATIL PARA GASOLINA Y OTROS LIQUIDOS " a favor de Don Federico CARUNCHO ASTRAY, de nacionalidad española,

domiciliado en MADRID, Paseo de la Castellana, nº 51, dupd.

o-o

El objeto de la presente solicitud de Modelo de Utilidad, se refiere a un depósito portátil para gasolina y otros líquidos, especialmente carburantes, que aporta a la misión a que está dedicado las siguientes ventajas:

- 5 a.- Cierre perfecto y seguro con dispositivo de en-



Clave de la tapa que no puede caer durante la descarga del líquido.

b.- Enclave del sector de aprieto para el cierre de la tapa de la boca.

10 c.- Tubo auxiliar de entrada de aire para evitar la descarga a borbotones, y

d.- Dotación de doble asa para un cómodo manejo.

El Modelo cuya protección se solicita viene a llenar un vacío existente en la gama de depósitos o envases para líquidos, especialmente de los volátiles tales como gasolina y otros carburantes.

15

En efecto, los depósitos o bidones hoy en uso, son de manejo incómodo por su forma y dotación de asas y hasta peligrosos por la facilidad de verter líquidos fuera de su destino, ya que suelen, sobre todo al principio, salir a borbotones, con lo que son inevitables los derrames.

20

Por otra parte la forma de tales bidones, situación de la boca de carga y descarga, cierre de ésta y forma de manejo, dejan mucho que desear y su funcionamiento y manipulación adolecen de los ya citados defectos de incomodidad y peligro.

25

El Modelo que se preconiza tiende a proporcionar un bidón de forma establecida racionalmente para su transporte y manejo sean cómodos y exentos de peligro y dotado además de un sistema de cierre seguro, de rápido accionamiento, sin posibilidad de interrupciones durante la descarga por caída de la tapa y sin posibilidad de perder ésta, ya que va batiente sobre un soporte de la misma boca del bidón.

30

35 En el plano adjunto se ha representado una realiza-



24635



positivo de engatillamiento para que permanezcan abatidas  
mientras no sean necesarias, en cuyo caso una pequeña tra-  
cción las libera y pone en condiciones de uso. Puede apre-  
ciarse en la figura 1 que el asa -2- va alojada en una  
70 escotadura a fin de evitar en lo posible la presencia de  
partes salientes en el envase.

La pieza -7- lleva la prolongación -14- que facilita  
su accionamiento y permite, por medio de un taladro  
practicado en la misma, el precintado del envase, si así  
75 se desea.

Descrito suficientemente el Modelo de que se trata,  
debe hacerse constar que el mismo es susceptible de reali-  
zación en cualesquiera tamaños y utilizando los materiales  
mas adecuados que se desee. Asimismo se hace constar que  
80 es susceptible de modificaciones de detalle que no alteren  
su fundamento.

N O T A

Se reivindican como objeto de este Modelo de Utili-  
dad, por veinte años, en España, lo siguiente:

85 1.- Un depósito portátil para gasolina y otros lí-  
quidos, caracterizado por poseer forma paralelepípedica de  
base rectangular con las caras verticales mayores, ligera-  
mente abombadas y con un plano inclinado en uno de los án-  
gulos diedros superiores correspondientes a las caras mas  
90 pequeñas, en el que se inserta la boca de carga y descarga,  
llevando un asa en la cara superior y otra en una cara ver-  
tical menor opuesta a la correspondiente a la boca de carga,  
alojada este asa en un rebaje de dicha cara.

2.- Un depósito portátil para gasolina y otros lí-  
95 quidos, caracterizado por que las asas son abatibles y lle-



van un dispositivo de engatillamiento para si inmoviliza-  
cion durante los periodos en que el depósito no ha de ma-  
nipularse.

3.- Un depósito portátil para gasolina y otros lí-  
100 quidos, Caracterizado por el sistema de cierre de la boca,  
Consistente en una tapa basculante sobre un eje, con posi-  
bilidad de que se traslade levemente sobre él por encajar  
en forma de caja alargada y en este caso, entra la caja en  
la guarda, quedando imposibilitada la tapa de desender o  
105 cerrar por si misma, siendo preciso un movimiento provo-  
cado traslatorio que compense el anterior que se realiza auto-  
máticamente por gravedad.

4.- Un depósito portátil para gasolina y otros lí-  
quidos, Caracterizado por que la tpa descrita en la ante-  
110 rior reivindicación, portadora de una junta elástica de  
cierre, puede presionarse sobre su asiento por la acción  
de un sector de que va dotada una pieza basculante sobre  
la tapa, el cual sector, que es doble, entra eventualmente  
en alojamientos adecuados de que va dotado el gollete de  
115 la boca, estando limitado el movimiento de dicha pieza por  
topes instalados en la tapa.

5.- Un depósito portátil para gasolina y otros lí-  
quidos, Caracterizado por llevar un tubo que comunica la  
parte alta del gollete con la parte inferior del envase,  
120 permitiendo la entrada de aire durante el vertido, impi-  
diendo el barboteo.

6.- UN DEPOSITO PORTATIL PARA GASOLINA Y OTROS LI-  
QUIDOS.

Consta la presente Memoria descriptiva de seis  
125 hojas, escritas a máquina por una sola de sus caras y

24635



de los dibujos que a la misma se acompañan.

Madrid, seis de Octubre de mil novecientos cincuenta.



*Caruncho*



Figura 1

Sección A-B

24635

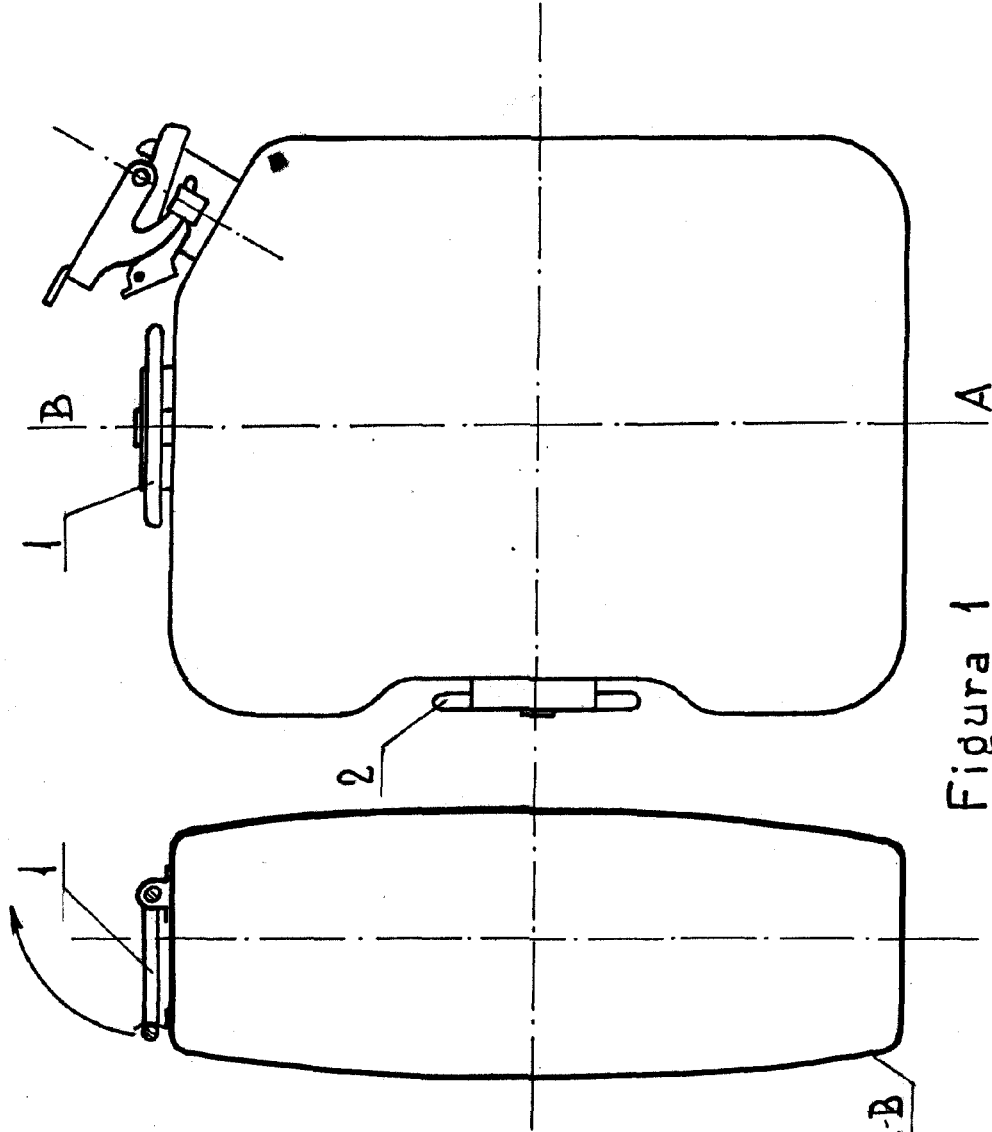

Figura 2



Figura 3

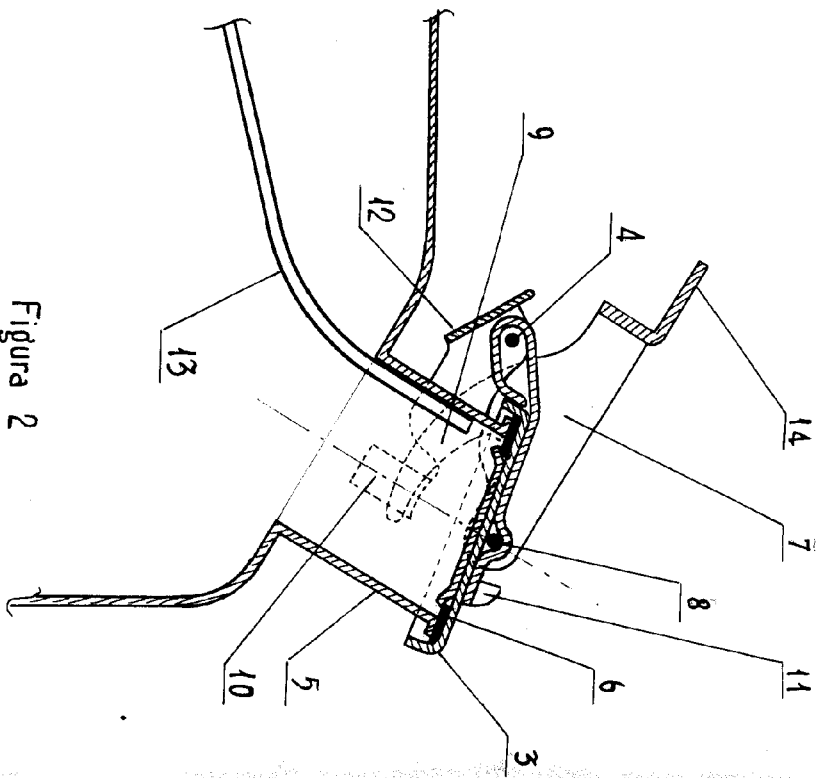
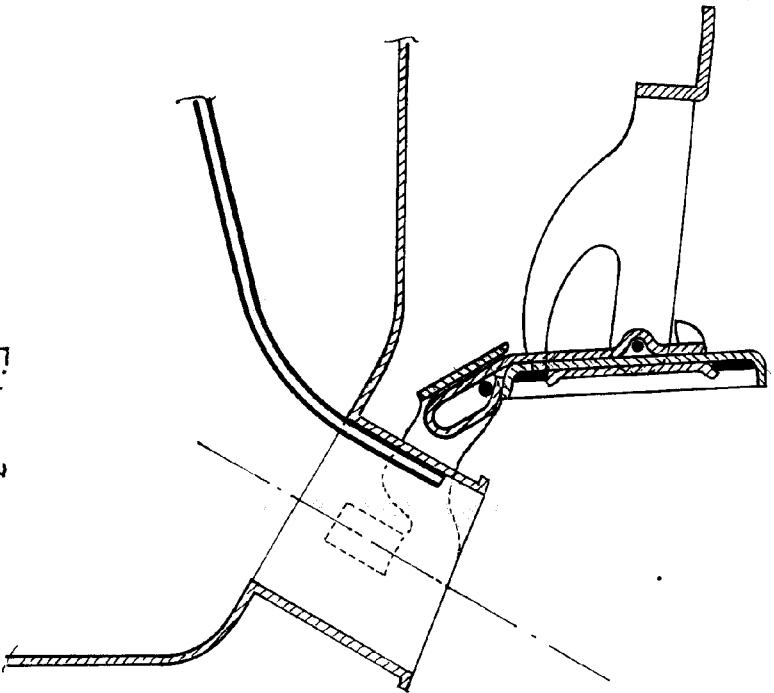
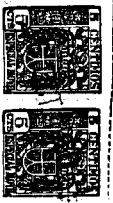

Caruncho