

24603

24608



MEMORIA DESCRIPTIVA
=====

correspondiente a un MODELO DE UTILIDAD, por 20 años, a favor de D. FRANCISCO SIMO ALEIXANDRE, de nacionalidad española, residente en VALENCIA, calle Historiador Diago nº 10, por: "UNA NEVERA DOMESTICA TRANSPARENTE".

- o - o -

El objeto sobre que trata el modelo de utilidad que en esta memoria se describe, es nuevo y de invención propia del solicitante y tal como el enunciado indica consiste en una nevera para usos domésticos fabricada en forma de vitrina y por tanto visible por los cuatro costados.

5.-

Naturalmente, dada la constitución de este mueble, lo mismo puede ser utilizado en establecimientos, en los que, además, sirve para la presentación de productos que conviene se mantengan a bajas temperaturas.

10.-

Las ventajas que este mueble lleva consigo no hace falta hacerlas resaltar, por cuanto que todas ellas estan de manifiesto con la presentación del mismo objeto y aparte de ello cabe unicamente hacer mención a que se trata de un mueble altamente conveniente debido a que la producción del frío es practicamente del mismo costo de una nevera corriente.

15.-



20.- No hay dificultad alguna para que en esta nevera se aplique el procedimiento de enfriado que más interese, fuera del de hielo, o sea refrigeración de gases licuables u otro que se estime pertinente y sea aplicable.

25.- Con el fin de exponer más claramente el objeto de la invención, en el plano adjunto se representa gráficamente una de las formas prácticas de realización del invento.

Por el plano antes aludido, la figura 1ª muestra una sección longitudinal de una nevera realizada; la figura 2ª presenta uno de los ángulos posteriores de la propia nevera, presentada en sección horizontal.

30.- La figura 3ª es un detalle de una de las partes delanteras de la misma nevera, por el lado de la puerta.

Por último, la figura 4ª es una vista de conjunto de la nevera realizada, vista en perspectiva.

35.- Según lo anterior esta nevera está constituida por una caja formada por una base (A) y boca (B) unidas por largueros verticales (C) que forman el armazón y en este armazón, en los tres lados, de fondo y laterales, lleva practicada una caja (D) en las cuales son dispuestas planchas (E) de vidrio, cristal u otro material transparente apropiado, verticales y entre ambas forman una cámara (F) de aislamiento con el fin de conservar la temperatura del interior de la nevera constante.

45.- En la parte de la base hay la misma disposición aislante y por debajo de estas planchas queda un depósito de desagüe (G) donde se deposita el agua fría, que a través de un tubo descendente (H) baja del depósito del hielo (I) situado en la parte superior de la nevera, teniendo



la boca de carga este depósito por la parte superior del mismo que se cierra herméticamente en virtud de la tapa (J).

50.-

La tapa o puerta de esta nevera (K) asimismo está dotada de las dos planchas de cristal que separadas forman la cámara de aislamiento.

55.-

En el interior se disponen bandejas (L) asimismo de cristal, vidrio u otra materia, transparente o no, apropiada sostenida en las palomillas o dispositivos de sustentación pertinentes.

60.-

Se deduce que las planchas transparente exteriores pueden ser constituidas de material que por sus características tambien resulte de aplicación.

Lógicamente el tamaño y forma de la nevera tambien puede variarse atendiendo a los usos y capacidades que se deseen.

REIVINDICACIONES

=====

65.-

1ª).- "UNA NEVERA DOMESTICA TRANSPARENTE", caracterizada por estar constituida esencialmente por un armazón compuesto de base, boca superior y largueros verticales, llevando en los dos lados laterales y fondo practicadas unas cajas en sus cuatro lados en las que son dispuestas planchas de vidrio, cristal o material transparente apropiadas para que entre ambas formen una cámara de aislamiento en cada uno de dichos lados.

70.-

2ª).- La misma nevera de la reivindicación anterior, caracterizada por que en el fondo se produce el aislamiento por el mismo sistema lateral, llevando por debajo de estos elementos y cámara, un depósito de desagüe donde se

75.-

- 4 -
24603



80.- mantiene el agua fría descendente a través de un tubo de desagüe del depósito de hielo, situado en la parte superior de la nevera con boca de carga superior y tapa de cierre hermético.

3ª).- La misma nevera de las reivindicaciones anteriores, caracterizada por que la puerta está constituida por un marco de ajuste hermético y composición análoga a la de los lados laterales.

85.- 4ª).- "UNA NEVERA DOMESTICA TRANSPARENTE".

La presente memoria descriptiva consta de cuatro hojas, foliadas y escritas a máquina por una sola de sus caras, componiendo un total de ochenta y nueve líneas incluidas las presentes.

Madrid, 3 de Octubre de 1.950

ANTONIO ESCRIBA
P. P.

24603

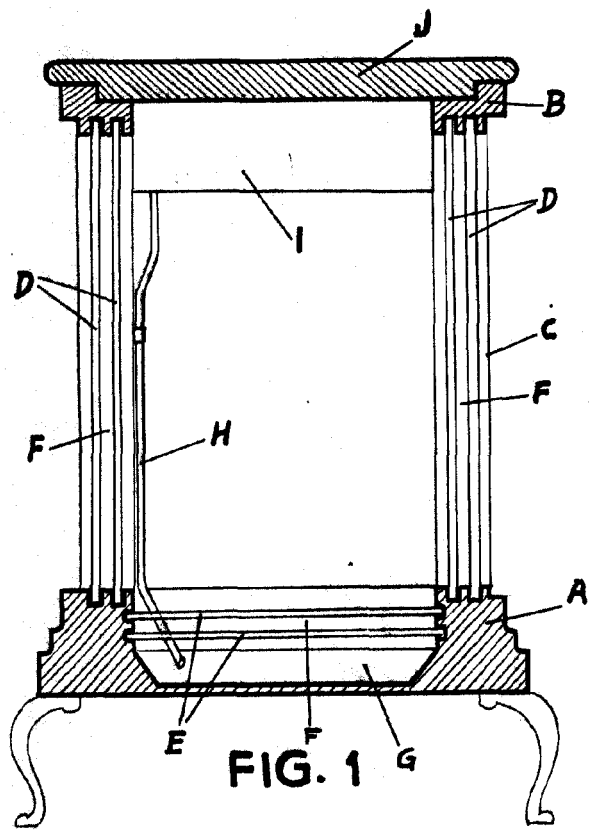

FIG. 1

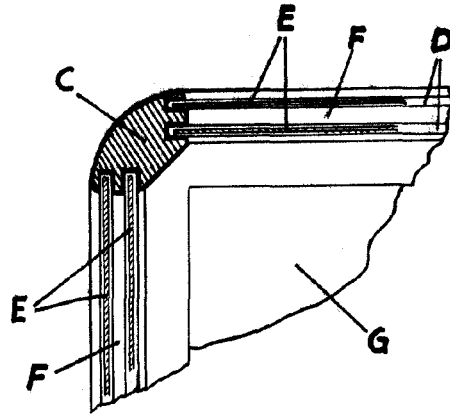

FIG. 2

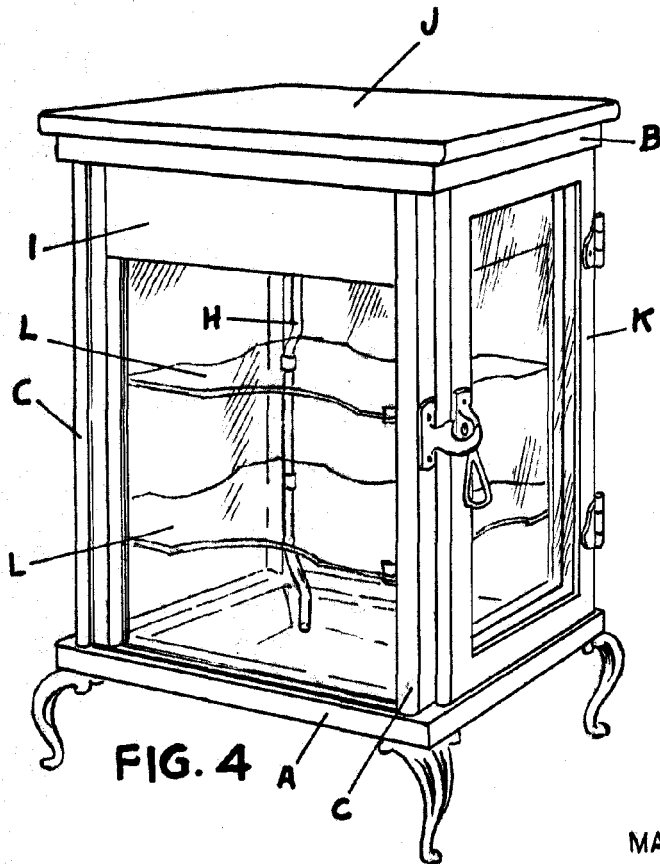

FIG. 4

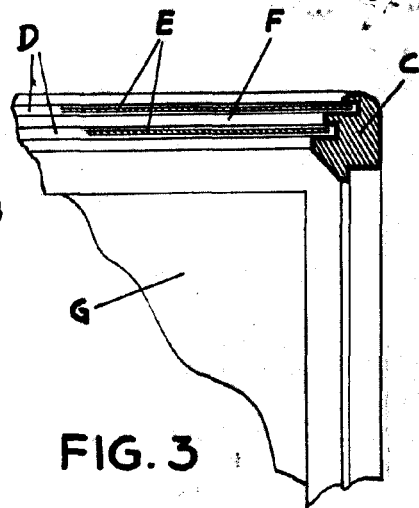

FIG. 3

MADRID, 3 OCTUBRE 1950

L. ANTONIO GARCIA

ESCALA VARIABLE