

24504

25



MODELO  
DE  
UTILIDAD

para "Una boquilla perfeccionada para estrujadores de pastas",  
a favor de D. Francisco Xarau Sabadell, domiciliado en Barce-  
lona, calle de Pelayo, núm. 20.

- . -

MEMORIA DESCRIPTIVA

El presente modelo de utilidad se refiere a una bo-  
quilla perfeccionada para estrujadores de pastas.

Más concretamente es aplicable el modelo para los em-  
budos flexibles de tela o similar empleados para extender di-  
5. bujos con cremas, pastas, nata o similares, en productos de  
pastelería, confitería y trabajos culinarios en general.

Actualmente, los referidos embudos o mangas, llevan  
acoplada su correspondiente boquilla para conformar el cho-  
10. rro de salida. Cuando se quiere cambiar la forma del mismo,  
es preciso substituir la boquilla por otra, maniobra muy di-  
fícil de realizar, teniendo la manga o embudo lleno de la  
pasta o crema.

Con el modelo se consigue poder recambiar la tobera  
de salida estando la manga o embudo lleno de pasta, sin pe-  
15. ligro de que ésta pueda transvasarse o verterse.



24504

5. Consiste el modelo en una boquilla dotada de un cuerpo fijo o permanente, al cual se acoplan, a rosca o por otro medio, puntas de salida o toberas, cuyo plano frontal está perforado con formas diversas, siendo así que cada punta corresponde a un dibujo distinto. En lugar de puntas se aplican también cápsulas con análoga particularidad, a los fines de obtener en mayor sección perfiles similares.

10. Para facilitar la explicación, se acompaña a la presente memoria una lámina de dibujos, en la cual se ha representado un caso de ejecución, que se cita solamente a título de ejemplo.

En el dibujo:

la figura 1ª muestra, en vista lateral y frontal, el cuerpo fijo de la boquilla,

15. la figura 2ª indica, en vista lateral, una tobera recambiable para secciones pequeñas,

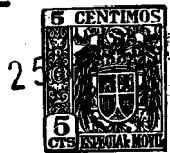
la figura 3ª manifiesta, en detalle, la boca de la tobera citada, mostrando varios dibujos de su abertura, entre otros muchos que se pueden realizar,

20. la figura 4ª muestra, en sección diametral, una cápsula de aplicación, para secciones grandes,

la figura 5ª indica, en detalle, algunas variantes de aberturas de dichas cápsulas, y

25. la figura 6ª muestra, en conjunto, los casos de la boquilla armada con tobera cónica para hilos delgados o con cápsula para secciones más amplias.

30. Consiste el modelo en un cuerpo tubular -1-, cuya generatriz es cóncava, adecuada para recibir y fijar la boca de la manga o embudo -2-, presentando en la parte de menor diámetro una zona roscada -3-, en la cual se acopla, cuando



24504

convenga, sea una punta de expulsión -4- (Fig. 2ª), sea una cápsula -5- (Fig. 4ª).

5. En la punta o boquilla -4- se presenta, en su plano frontal, una abertura -6- de perfil caprichoso, tal como se indica en la Fig. 3ª, con lo cual el simple recambio de estas boquillas -4-, proporciona variedad de adornos sin recambiar la totalidad de la boquilla.

10. La cápsula -5- tiene en su plano frontal practicada también una abertura -7-, de forma y tamaño caprichoso, según Fig. 5ª.

El conjunto de cuerpo y boquillas o cápsulas de aplicación se indican claramente en la Fig. 6ª.

15. El modelo, dentro de su esencialidad, podrá ser llevado a la práctica en otras formas de ejecución que las citadas a título de ejemplo, a las cuales alcanzará igualmente la protección que se recaba. Podrá, pues, ser construido en cualquier forma y tamaño, empleando para su fabricación los materiales más adecuados a cada caso, con preferencia las resinas artificiales, aunque también pueden ser metales, maderas u otros: por quedar todo ésto comprendido dentro del espíritu de las reivindicaciones.

N O T A

Descrito el objeto y utilidad de la invención, lo que se declara como no divulgado ni practicado en España, comprende las siguientes reivindicaciones:

25. 1ª.- Una boquilla perfeccionada para estrujadores de



24504

5. pastas, caracterizada esencialmente por estar compuesta de dos partes acopladas entre sí por cualquier medio, siendo una de las partes fija y permanente, unida a la manga o embudo estrujador, mientras que la otra partes es recambiable y presenta en su parte frontal la tobera de salida de la pasta.

10. 2ª.- Una boquilla según la anterior reivindicación, caracterizada por el hecho de que las partes recambiables, pueden ser puntas cónicas con su punta o parte de menor díametro calada según dibujos caprichosos.

15. 3ª.- Una boquilla según las precedentes reivindicaciones, en la que, las partes recambiables pueden ser también en forma de cápsula, presentando en su plano la abertura de salida de la pasta en forma caprichosa, pero en mayor sección que las correspondientes a las puntas indicadas en la reivindicación 2ª.

4ª.- Una boquilla perfeccionada para estrujadores de pastas.

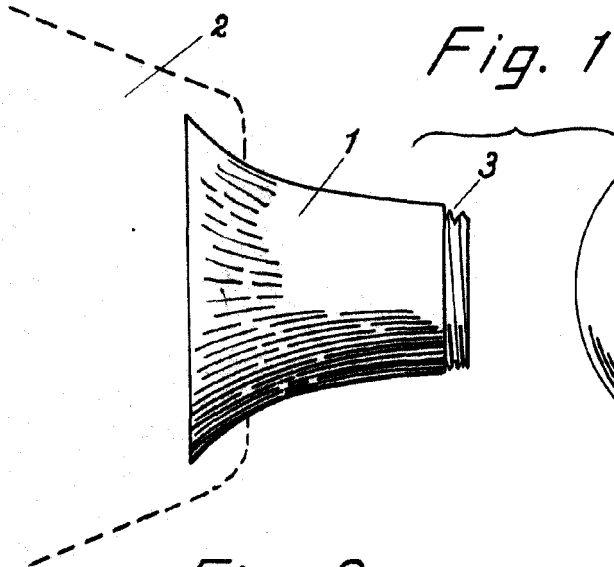
20. Según se describe y reivindica en la presente memoria descriptiva, que consta de cuatro hojas, foliadas y escritas a máquina por una sola cara, acompañadas de una lámina de dibujos.

Madrid, a 25 de septiembre de 1950.

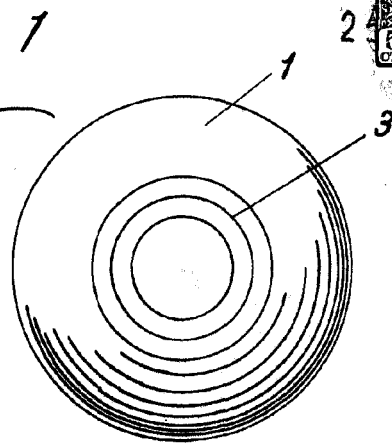
FRANCISCO XARAU SABADELL.

p.a.

JAVIER ISERN MIRALLES  
p. p



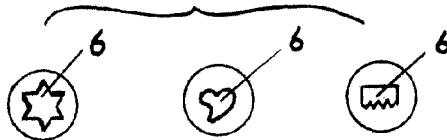
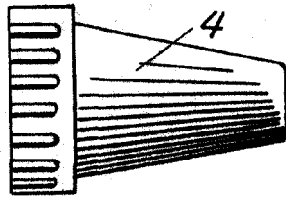
*Fig. 1*



*Fig. 2*

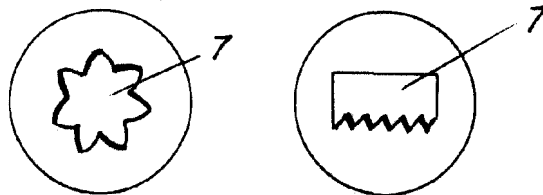
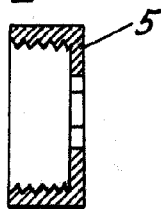
*Fig. 3*

24504

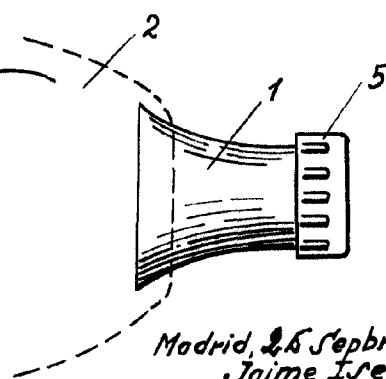
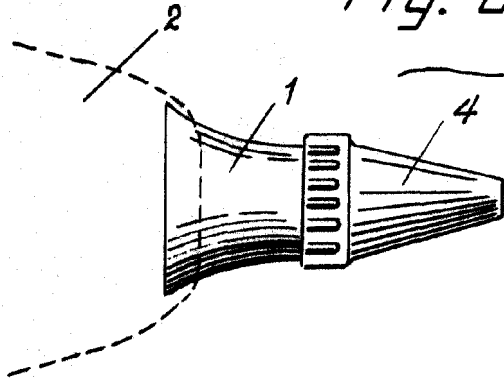


*Fig. 4*

*Fig. 5*



*Fig. 6*



Madrid, 26 Septiembre. 1950  
p.p. Jaime Isern