

24473



24473

MODELO DE UTILIDAD

por 20 años

por "UN PORTARRETRATOS CON FOTOGRAFIA ILUMINADA INTERIORMENTE", a favor de D. José Fernández Vallverdú, de nacionalidad española, domiciliado en Barcelona, Pasaje de la Paz, 10.

=====

MEMORIA DESCRIPTIVA

5. El recurrente ha ideado y puesto en ejecución práctica un portarretratos con la fotografía iluminada interiormente, que por ser nuevo solicita que se le garantice en su propiedad y explotación exclusiva mediante la concesión del Modelo de utilidad a que se refiere la presente memoria descriptiva. La esencial característica del nuevo portarretratos consiste en que está formado por un cuerpo poliédrico cuyas facetas, todas ellas o sólo parte de ellas, son

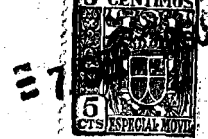

10. de cristal, vidrio u otro material transparente, translúcido, coloreado o no; estas facetas sirven para soportar los retratos o fotografías; en el interior del poliedro, que es hueco, se sitúa un foco luminoso, por ejemplo una lámpara de incandescencia o un tubo fluorescente.

15. Las aristas de este poliedro serán metálicas, de plástico, madera, yeso u otro material cualquiera, rígida y resistente.

Este poliedro podrá apoyarse sobre un zócalo; colgarse de un gancho clavado en la pared o suspenderse del techo.

20.

Su tamaño, su forma, sus proporciones y presentación y decorado serán perfectamente variables, y en general serán variables todos cuantos detalles no afecten, alteren, cambien o modifiquen la esencia del portarretratos descrito.

25.

Los dibujos que aquí se adjuntan para la mayor claridad de esta memoria, tienen en consecuencia, un puro y simple carácter de ejemplo.

30. En los dibujos la figura I representa un conjunto para situarlo sobre una repisa.

La figura II otro para ser apoyado sobre una mesa, a modo de ornamento central de la misma.

35. La figura III detalla una solución para ser colgada de la pared, y en la figura IV una sección mostrando una preferente estructura de este portarretratos.

40. En todas estas figuras la parte fundamental queda formada por el poliedro cuyas caras -1-2-3-4-5-6- unas son transparentes y otras opacas; van limitadas por las aristas -7-8-9- y -10- que sostienen a los cristales dobles -1- entre los cuales se fija y aprisiona



la fotografía, y a los sencillos, esmerilados o coloreados.

Los cristales dobles pueden ser los dos claros, o uno claro y otro translúcido, o uno claro y otro coloreado.

45.

En el interior del poliedro queda situada una lámpara -11- o un tubo fluorescente.

N O T A.

Se reivindica como objeto de este registro por Modelo de utilidad:

50.

1.- Un portarretratos, con fotografía iluminada interiormente, que se caracteriza porque los cristales, vidrios o superficies transparentes que sostienen y protegen al retrato o fotografía, forman una o varias de las caras de un poliedro hueco en cuyo interior está situado un foco luminoso que preferiblemente podrá ser una lámpara de incandescencia o un tubo fluorescente.

55.

2.- El propio portarretratos de la reivindicación anterior, caracterizado por el hecho de que los cristales, vidrios o superficies transparentes que sostienen y protegen a cada retrato o fotografía, sean dos iguales y superpuestos ocluyendo entre ambos a la fotografía; pudiendo ser ambos vidrios, cristales o superficies transparentes, ambos claros, uno claro y otro translúcido o uno claro y otro coloreado.

60.

65.

3.- El propio portarretratos de las reivindicaciones anteriores, caracterizado por el hecho de que el poliedro quede limitado por aristas rígidas que sirven de marco y guía a los vidrios, cristales o superficies transparentes que sostienen y protegen a las fotografías, a los cristales sencillos esmerilados o coloreados que forman otras facetas del poliedro y que sirvan de adorno

70.



75. al mismo; y asimismo sirven de marco a las facetas o tableros opacos que completen dicho poliedro y que formen las bases de apoyo, sostén y remate, adecuadas para apoyar al portarretratos sobre una mesa o repisa, colgarlo de una pared o suspenderlo del techo.

80. Sean cuales fueren las circunstancias que concurren con la esencialidad del Modelo de utilidad definido en las anteriores reivindicaciones, cual objeto es:

4.- "UN PORTARRETRATOS CON FOTOGRAFIA ILUMINADA INTERIORMENTE".

85. Consta la presente memoria de cuatro hojas foliadas, mecanografiadas por una sola cara y del dibujo unido a la misma.

Barcelona siete de septiembre de mil novecientos cincuenta.

P. A. de D. José Fernández Vallverdú,

L. DURAN
P. P.

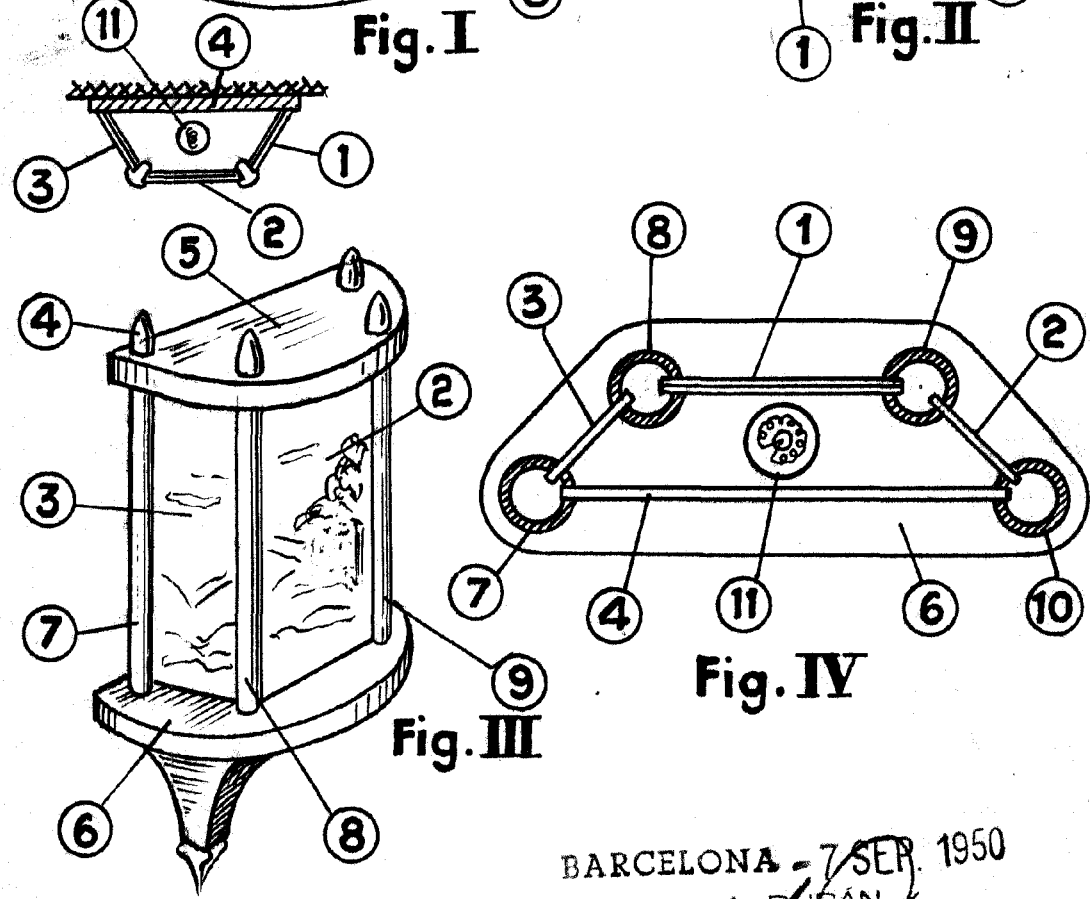
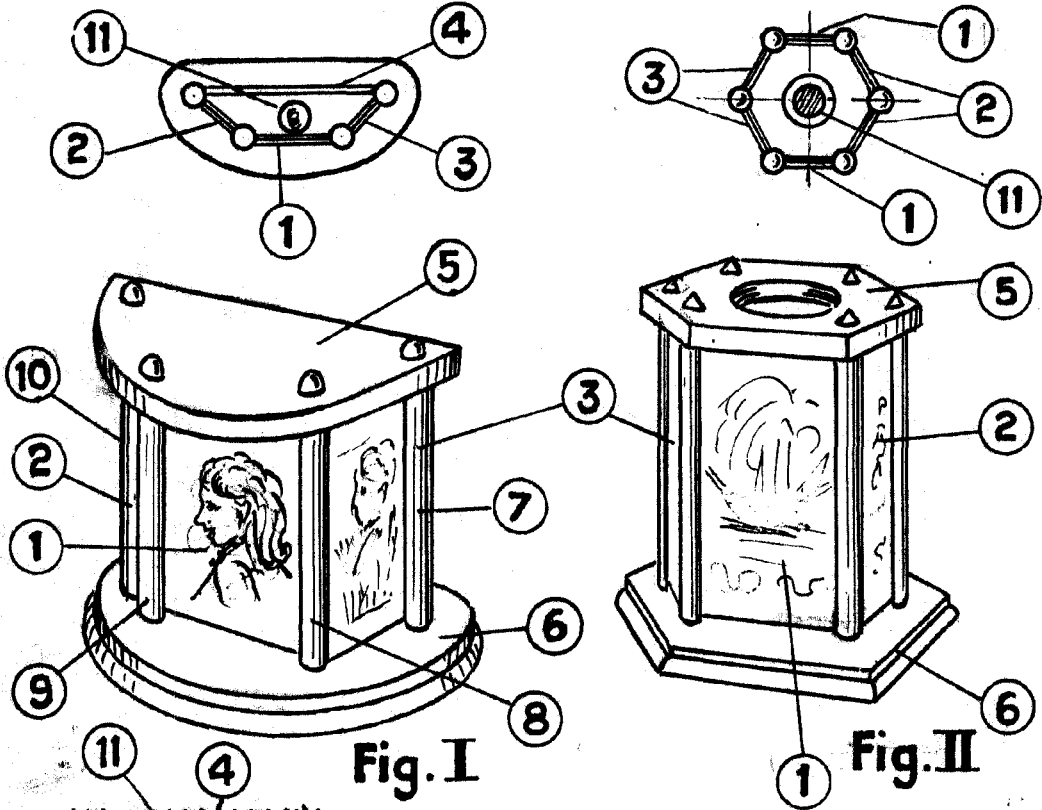

BARCELONA - 7 SER. 1950
 L. DURAN
 P. P.



ESCALA VARIABLE