



24460

MODELO  
DE  
UTILIDAD

24460

para "UN ENVASE MULTIPLE", a favor de Don José Cañadas Moreno, residente en Barcelona, Ronda de la Universidad, nº 12.

- . -

MEMORIA DESCRIPTIVA

El presente modelo de utilidad se refiere a un envase múltiple.

5. Se caracteriza el modelo por el hecho de que, en un envase de forma exterior normal, tal como un vaso o una botella o frasco, se dispone un tabique longitudinal que divide su hueco en dos cavidades iguales o distintas, según la colocación del tabique.

Con esta disposición, pueden envasarse en un mismo recipiente dos productos diferentes.

10. El envase se cierra con un tapón adecuado, que obtura ambas embocaduras y que, después de abierto, continúa prestando servicio como obturación de las mismas.

15. Las embocaduras de los recipientes son adecuadas para una perfecta obturación, teniendo en cuenta que, por ser la de los vasos de un diámetro relativamente grande, requie



ren un escalón interior para asiento de la obturación de corcho del cierre, mientras que en las botellas y frascos esta obturación forma sendos tapones propios para cada emboadura, reunidos en una misma cápsula o tapa.

5. Para facilitar la explicación, se acompaña a la presente memoria una lámina de dibujos, en la que se ha representado un caso de realización, que se cita únicamente a título de ejemplo.

En el dibujo:

10. la figura 1ª representa un envase constituyendo un recipiente en forma de vaso;

la figura 2ª indica, análogamente, un envase en forma de botella, según el modelo que se describe, y

15. la figura 3ª indica el cierre de la botella, visto en planta, por su revés.

Consiste el modelo en un envase -1-, de forma de vaso o botella, de acuerdo con las figuras 1ª y 2ª, que son un ejemplo no limitativo de realización.

20. El hueco del recipiente se halla dividido por el tabique longitudinal -2-, que constituye la separación de sus dos huecos resultantes -3- y -4-.

El conjunto se puede obtener de vidrio, cristal o materia adecuada, todo en una sola pieza.

25. El cierre se logra, en el caso de la Fig. 1ª, por la presencia del escalón -5- en todo el contorno de la embocadura, contra el cual se asienta la obturación de corcho -6-

de que va provista la tapa, cuya obturación actúa también a presión contra el borde -7- del tabique divisorio, quedando así aislados ambos huecos del recipiente. El corcho obturador es el revestimiento interior de una cápsula o cierre tipo corona o similar -8-, que después de destapado continúa

30.



24460

actuando como obturación.

5. En el caso de la figura 2ª, un simple tapón tipo corona -9-, dotado de un almohadillado interior, formando dos salientes o tapones parciales -10- y -11-, constituye una perfecta obturación, aunque, como es legítimo, caben otras realizaciones para que el envase sea cerrado herméticamente, que no afectan a la esencial realización de dicho envase.

10. El modelo, dentro de su esencialidad, podrá llevarse a la práctica en otras formas de realización que difieran en detalle de la indicada a título de ejemplo en la descripción, a las cuales alcanzará la protección que se recaba. Podrá, pues, construirse en cualquier forma y tamaño, con los materiales más adecuados y aplicarlo a los usos que se considere

15. más convenientes para el envasado de dos productos distintos de cualquier naturaleza, por quedar todo é<sup>l</sup>lo comprendido dentro del espíritu de las reivindicaciones.

N O T A

20. Hecha la descripción del objeto del modelo, lo que se declara como no practicado ni divulgado en España, comprende las siguientes reivindicaciones:

25. 1ª.- Un envase múltiple, caracterizado por el hecho de comprender, en sentido longitudinal a un recipiente en forma de vaso, botella o frasco, un tabique divisorio que forma dos huecos o cavidades que llegan a la embocadura del conjunto y son obturados por un mismo tapón dotado de medios para



24460

lograr la adaptación del material obturador sobre cada embocadura parcial, cuyos medios son de apoyo en escalón de la embocadura o son entrantes en las embocaduras parciales.

5. 2ª.- Un envase múltiple, caracterizado porque el tabique divisorio de vidrio o similar, forma cuerpo con el envase o recipiente general, constituyendo así, cada compartimiento resultante, un envase parcial perfecto, aplicable a recibir en cada uno productos diversos de cualquier clase.

3ª.- Un envase múltiple.

10. Según se describe y reivindica en la presente memoria descriptiva, que consta de cuatro hojas, foliadas y escritas a máquina por una sola cara, acompañadas de una lámina de dibujos.

Madrid, a 21 de septiembre de 1950.-

JOSE CAÑADAS MORENO.

p.a.

JOSÉ ISERN MIRALLÉS



Fig. 1

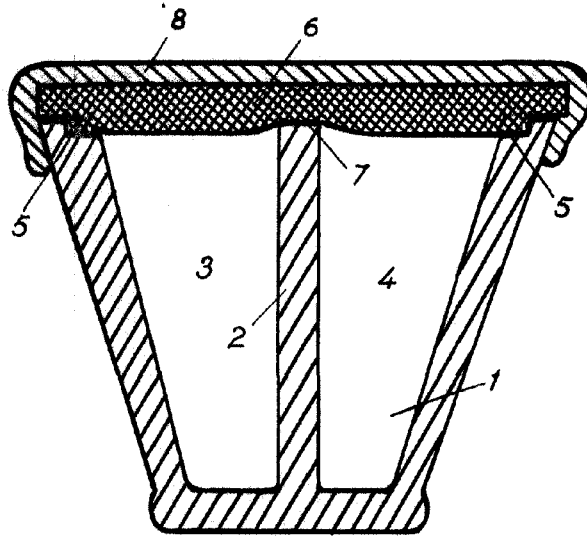

Fig. 2

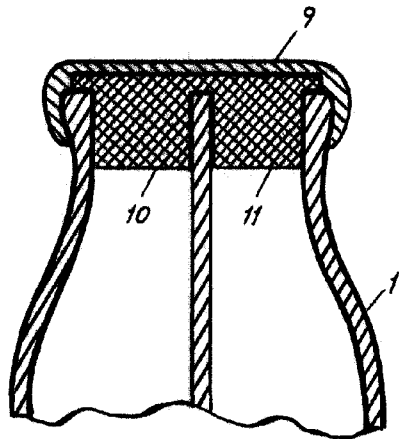
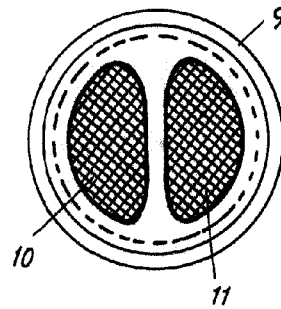

Fig. 3



Madrid. 21 Sepbre. 1950  
p.p. Jaime IVERN