

24425



1950

24425

MEMORIA DESCRIPTIVA
de un
M O D E L O D E U T I L I D A D
e n
E S P A Ñ A
por V E I N T E años

por " TEMPLETES PERFECCIONADOS PARA IMAGENES "

a favor de Doña Julia BAGUENA BASELGA

de nacionalidad española

domiciliada en ZARAGOZA: Calle de San Antonio, 24

o-o

El objeto de la presente solicitud de Modelo de Utilidad se refiere a templetes perfeccionados para imágenes, que presentan novedades constructivas y de concepto que les confieren las ventajas de tener un mas bello y atractivo aspecto, de una mayor facultad de protección de las imágenes



de un mas fácil y cómodo montaje y de una sencillez y robustez notables.

Consiste esencialmente el modelo, en templete construidos a base de piezas típicas, es decir, obedientes a tipo, que se enlazan y ensamblan por medio de dispositivos especiales, estudiados con la finalidad de obtener las ventajas señaladas.

Las piezas típicas de construcción, que a continuación se describen, permiten el montaje rápido y sencillo del templete, que consta de un fanal continente de la imagen, superpuesto a una peana que se une a la cúpula por medio de varias columnas con dispositivo de conducción de conductores eléctricos, siendo la cúpula o remate de características nuevas y originales.

Los templete perfeccionados, constan de cuatro partes esenciales, a saber: Base, columnas, fanal y cúpula o remate. Estos elementos típicos, pueden ser de cualquier material adecuado y poseen las características de función operativa, o sea, formando parte del conjunto, del que separados no poseen función propia, y que a continuación se expone:

La base, sobre la que descansa el conjunto, tiene forma de consonancia con el motivo o tipo arquitectónico que se desee dar al templete, pero tendrá como constantes y fijas las características que se detallan a continuación. Tendrán, pues, dichas bases un rebaje central circular en el que además de poder colocar la base de la imagen que se introduzca en el templete, se fije a presión suave el extremo inferior del fanal, constituido por un tubo transparente, coloreado o incoloro, de longitud adecuada a la altura de la imagen. Rodeando a dicho rebaje central, van orificios



en numero variable para el roscado o enriestrado de las columnas sustentadoras de la base de la cúpula. La colocación de las columnas se efectúa por el exterior del rebaje practicado para la colocación del fanal, de tal manera que la parte inferior de las mismas ha de coincidir con las paredes del fanal, disposición que no solamente sirve para dar belleza al conjunto, sino tambien para sujetar fuertemente el fanal y evitar todo movimiento del mismo.

45 Las columnas unen la base a la cúpula, yendo atornilladas a dichos elementos por medio de vástagos roscados huecos que permiten el paso por su ánima de conductores de alimentación de los puntos de luz que se quiera instalar en la cúpula para el efecto que luego se dirá.

50 La cúpula se compone de dos partes, una plana que le sirve de base y otra convexa que actúa a de cubierta, uniendose ambas por medio de roscado, macho en la base, y hembra en la parte convexa, que puede, por lo tanto, extraerse por un simple movimiento de giro. La parte plana de la cúpula, lleva un alojamiento por la parte superior del fanal y dispositivos para la entrada o fijación de los extremos superiores de las columnas que enriestran o atornillan en ella. Esta parte plana lleva una ventana o hendadura, cubierta por un cristal o material traslúcido que permite el paso de la luz procedente de un punto situado en la cúpula, filtrandola y proporcionando a la imagen una iluminación bella y suave.

65 La cúpula, propiamente dicha, es convexa y rosca en la pieza que se ha descrito, dejando entreambas un espacio en el que se pueden situar el punto o puntos de luz



a que ya se ha hecho referencia.

En remate final de motivos religiosos completa este bello conjunto de manera consecuente.

En el adjunto plano se ha representado la realización del modelo de acuerdo con los principios expuestos.

Como puede apreciarse el templete perfeccionado que se preconiza, se compone de la base -g- que se conviencencia con la parte inferior -f- de la cúpula, sirve de sustento y apoyo a las columnas -o- y al fanal -h- que encaja en sendos rebajes de dichas piezas. Las columnas -o- son huecas y se fijan por medio de los vástagos roscados -d-, huecos a su vez para que por su ánima pueda pasar el conductor de alimentación del punto de luz que describiremos a continuación. Las columnas -o- llevan un capitel o remate -e- que, a la par que las embellece, determina, por medio de un corte circular practicado en ellos, una fijación e inmovilización del fanal con el que quedan en contacto.

La cúpula -b- convexa, rosca en la pieza -f- determinando un espacio o cámara en la que se monta el punto de luz -j-, cuya iluminación sale a través de una abertura de la pieza -f- cubierta por un filtro traslúcido.

La cúpula lleva como remate un motivo religioso -a-.

Descrito suficientemente el modelo, así como la manera de realizarlo, debe hacerse constar que el mismo es susceptible de modificaciones de detalle que no alteren su fundamento y por lo tanto, será realizable en cualquier tamaños, formas, materiales, colores, aplicaciones, etc.e.

N O T A

Los puntos que se reivindician para que sean objeto



del registro de este Modelo de Utilidad, por veinte años, en España, son los siguientes:

- 1.- Templetes perfeccionados para imágenes, caracterizados porque se componen de elementos tipificados, que constituyen sus partes esenciales, que son: base, columnas, fanal, cúpula y remate, los cuales elementos tipificados se unen o arriostran entre sí de manera desmontable, y por encaje, de modo que determinan el templete perfeccionado, y constituido como se ha dicho.
- 100
- 2.- Templetes perfeccionados para imágenes, caracterizados porque la base de templete perfeccionado lleva un rebaje central que sirve, a la par, que para sustentar la base de la imagen que se desee montar, para servir de alojamiento con encaje a presión suave del extremo inferior del fanal. Rodeando a este rebaje van los orificios destinados a roscar o enriostar las columnas de sustentación de la cúpula.
- 105
- 3.- Templetes perfeccionados para imágenes, caracterizados porque las columnas de sustentación son huecas y se fijan por medio de vástagos roscados, asimismo huecos, por cuya ánima pasan los conductores necesarios para la alimentación de un punto de luz de la cúpula. Estas columnas llevan unos adornos o capiteles que además de servir de embellecimiento, actúan como fijadores e inmovilizadores del fanal, con el que están en contacto y al que se aplican por medio de cortes curvos.
- 110
- 4.- Templetes perfeccionados para imágenes, caracterizados porque la cúpula se compone de dos partes, una inferior, plana, que lleva alojamiento para la parte superior del fanal y orificios para la fijación de las colum-
- 115
- 120
- 125



las, y otra convexa que rosca en la anterior, determinando entre ambas un espacio o cámara en el que se instala un punto de luz, cuya iluminación sale al exterior a través de una ventana de la pieza plana, llevando un filtro tras-
 130 lúcido para dar mayor suavidad a la iluminación. La cúpula se remata con un motivo religioso adecuado.

5.- TEMPLETES HERFECCIONADOS PARA IMAGENES.

Tal y como se describe en la presente memoria que consta de seis hojas escritas a máquina, por una sola de sus caras, y se ilustra en los dibujos que a la misma se acompañan.

Madrid, catorce de Julio de mil novecientos cincuenta.

12

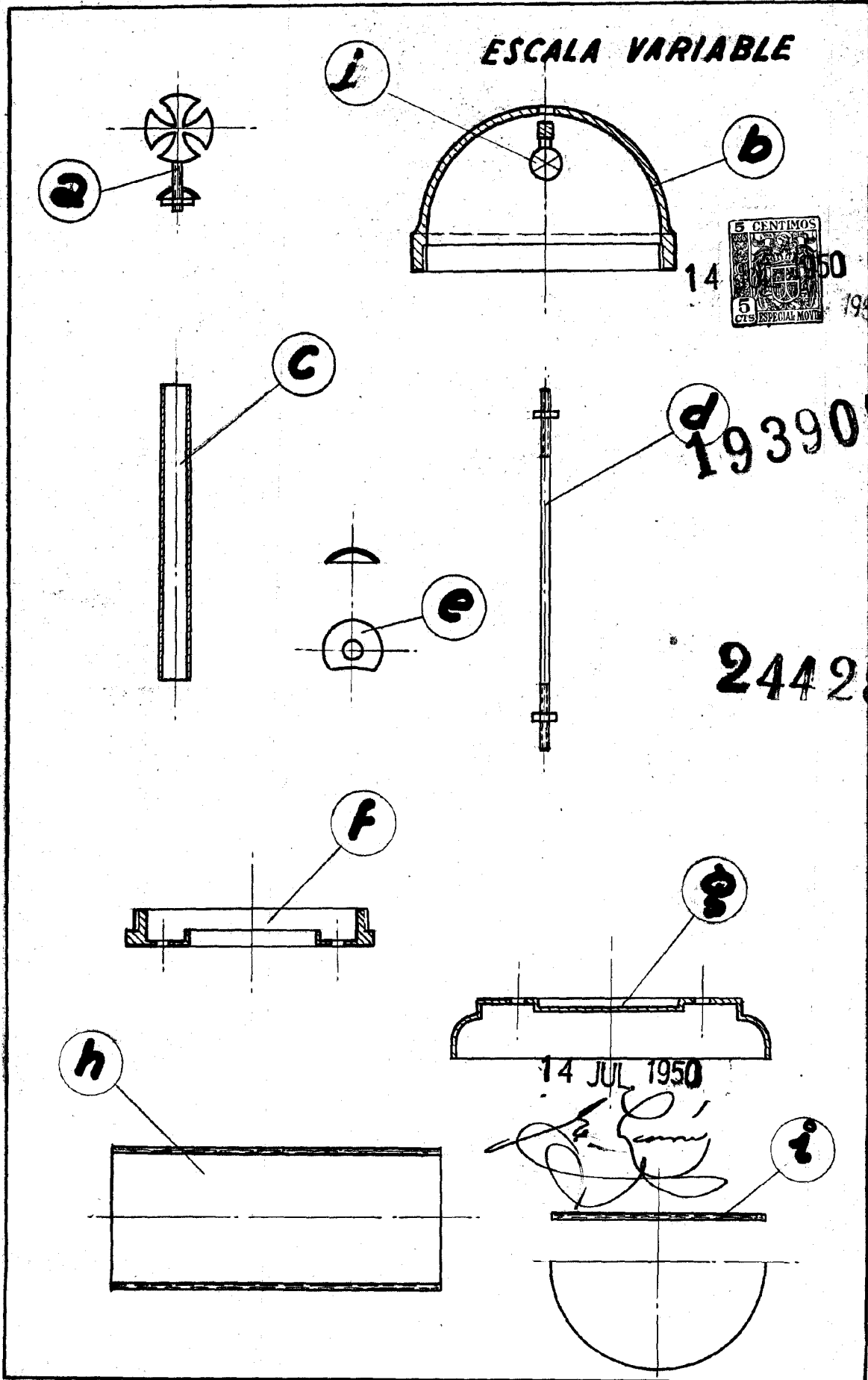

detalle