

24390



MODELO DE UTILIDAD

=====

Solicitante: D. José Antonio de Vez ~~Ferrer~~.

Residencia: Alicante.- Avda. Dr. Gadea, 26.

=&=&=

MEMORIA DESCRIPTIVA

Sobre:

" MARCO SOPORTE MULTIPLANO "

=&=

El presente Modelo de Utilidad se refiere a un marco multiplano, construido de madera u otro material cualquiera apropiado, rebajado y trabajado en forma que pueda servir de soporte a tres cristales superpuestos y separados entre sí unos milímetros.

En los dibujos adjuntos, a título de ejemplo no limitativo, se ilustra una forma de ejecución del invento, en los cuales:

Fig. 1, es una sección del marco soporte multiplano, y

Fig. 2, una vista en perspectiva de una correspondiente realización.

Con referencia a dichos dibujos, A, señala el rebaje efectuado en la parte superior del marco, cuyo rebaje es similar en B, que es la parte anterior o frente de repeti-



15 do marco, siendo I, II, y III, los cristales porta-figu-
ras.

20 Con el marco soporte multiplano, según la invención,
se consigue montar en su interior tres o más cristales su-
perpuestos y separados, de forma que pueda contener varios
recortes fotográficos o dibujados, dando la sensación real
de relieve, al quedar las figuras sueltas en su interior y
adaptadas sobre los referidos cristales. Quedan pues di-
chas figuras, como si se tratase de la decoración de un -
teatro, cuyas bambalinas están formadas aquí por los cris-
25 tales superpuestos, consiguiéndose así el perfecto enfoque
de todos los planos, cosa imposible de conseguir hoy día -
en un solo plano, por la imperfección, a tales fines, de
las lentes fotográficas.

30 Como queda dicho, con el marco soporte multiplano, -
según la invención, se montan las figuras, recortadas cui-
dadosamente, en uno de los planos, superponiendo o pospo-
niendo otros en forma de decorado y que completan la esce-
na a representar, consiguiéndose una real sensación de re-
lieve, ya que al quedar superpuestas las figuras y decora-
35 ciones, dejan un pequeño espacio entre sí, que se aprove-
cha ventajosamente, cuidando con esmero la perspectiva to-
tal de los decorados.

40 Con nuestro marco soporte multiplano, se consigue el
enfoque total y detallado de todos los planos -hasta aho-
ra imposible de conseguir por la natural deformación ópti-
ca de los objetivos-, y puede emplearse fondos decorados
a mano, por medio de acuarelas u otro sistema de pintura,
e incluso pudiéndose disponer cortinillas bordadas o sin
bordar y, en definitiva, todo lo que pueda servir de deco-
45 ración, sin perjudicar para nada la realidad fotográfica.
Asimismo, podrán iluminarse los retratos, por dentro del
mismo marco, por medio de pequeñas bombillas alargadas y

24390



delgadas, ya existentes en el mercado.

50 Naturalmente, el tamaño y materias de este marco soporte multiplano son variables a conveniencia o necesidad, variando asimismo la profundidad o grosor del marco, según su tamaño, y por lo general y salvo excepciones, en el fondo del marco se sustituye el cristal por un trozo de contraplacado o contrachapado o cartón grueso.

55

N O T A
REIVINDICACIONES

1ª.- Marco soporte multiplano, caracterizándose porque está rebajado en forma que sirva de soporte a tres o más cristales superpuestos y separados entre sí.

60

2ª.- Marco soporte multiplano, según reivindicación precedente, caracterizándose porque el rebajo antes mencionado se efectúa en la parte superior del marco y en la parte anterior o frente de dicho marco.

65

3ª.- Marco soporte multiplano, según reivindicaciones anteriores, caracterizándose porque en los citados tres o más cristales superpuestos y separados se montan las fotografías, dibujos o similares, consiguiéndose la sensación real de relieve.

70

4ª.- Marco soporte multiplano, según reivindicaciones anteriores, caracterizándose porque se disponen cortinillas bordadas o sin bordar o cualesquiera otro elemento similar auxiliar de decoración, así como pequeñas bombillas situadas dentro del mismo marco, para iluminar convenientemente los retratos o dibujos.

75

5ª.- Marco soporte multiplano, según reivindicaciones anteriores, caracterizándose porque, generalmente, en el fondo del marco se sustituye el cristal por un trozo de contraplacado, - contrachapado o cartón grueso.

80

6ª.- "Marco soporte multiplano"; según queda substancialmente descrito en la presente memoria, que consta de cuatro páginas mecanografiadas por una sola cara y representado en los adjuntos dibujos.

24390



Madrid, 12 de Septiembre de 1950.

12 SEP. 1950

EMILIO G. ILL SERVANT
P. P.

A large, stylized handwritten signature in black ink, appearing to read 'Emilio'.



24390

12 SET

Fig. 1

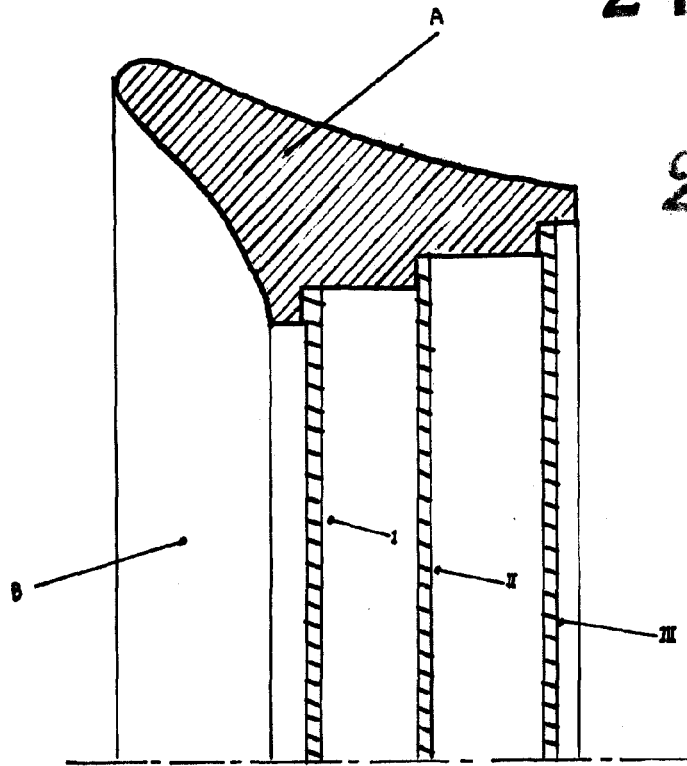

24390

Fig. 2

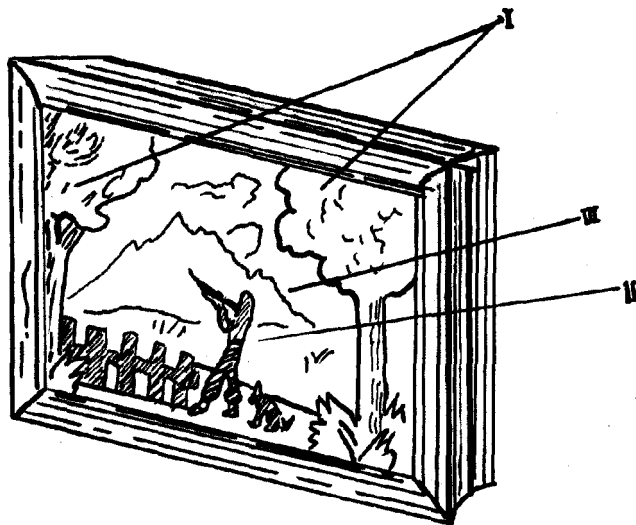

Madrid, 22 Septiembre 1950

Jose Antonio de Vez

EMILIO CURI SIROENT

P. P. *Quah*