



24321

2

SE 5

MODELO

24321

DE

UTILIDAD

para "UN SOPORTE DISIMULABLE PARA PRENDAS DE ROPA", a favor de Don Eduardo Miralta Seix, de nacionalidad española, domiciliado en Barcelona, calle de Gomis, número 42.-

- . -

#### MEMORIA DESCRIPTIVA

El presente modelo hace referencia a un soporte disimulable para prendas de ropa y similares.

- Más concretamente, se trata de un soporte destinado a ser instalado en la superficie de las paredes, en habitaciones frecuentadas, tales como cuartos de baño, sirviendo eventualmente de soporte para prendas de ropa, ya sea para su secado fuera de la acción de los elementos exteriores o sencillamente para la sustentación de prendas de uso corriente, con la particularidad de que cuando no se utiliza, de ser necesario, es posible rebatir la parte que sirve eventualmente como soporte propiamente dicho, la cual se aplica contra la superficie de la pared, constituyendo entonces un elemento decorativo que disimula perfectamente la verdadera finalidad del accesorio, resultando incluso complementario de la ornamentación propia de la habitación.
- 5.
- 10.
- 15.



El modelo se caracteriza por estar constituido por un elemento de sujección a la superficie sobre la cual debe instalarse el soporte, cuyo elemento está dotado de medios adecuados a este fin, tales como ventosas adherentes o bien taladros adecuados para el paso de tornillos u otro sistema de fijación, siendo este elemento de tamaño esencialmente menor que el de una pieza basculante, articulada en un punto adecuado de aquél y dotada de ranuras de anchura apropiada para permitir la introducción en ellas de las prendas que se desee sostener, cuyas ranuras pueden adoptar disposiciones muy variadas, dentro de su esencialidad de determinar elementos elásticos intermedios de sujección, a fin de adaptarse a la forma peculiar representativa del motivo de ornamentación que se adopte para la ejecución del modelo.

La articulación de la pieza basculante a la pieza soporte se efectúa por cualquier sistema conocido que permita, a dicha pieza basculante adoptar una posición esencialmente horizontal durante su uso y otra paralela a la superficie de la pared, para cuando se desee disimular su presencia, pudiendo en este caso de dotarla de algún elemento de cierre o fijación de la pieza sobre un elemento soporte.

Para facilitar la explicación, se acompaña a la presente memoria descriptiva, de una lámina de dibujos en la que se ha representado un caso de realización que se cita únicamente a título de ejemplo.

En el dibujo:

La figura 1, es una sección longitudinal alzada del modelo aplicada a una superficie, en posición de abierto.

La figura 2, representa una vista frontal, parcial,



24321

de la pieza basculante de soporte.

5. Consiste el modelo en un soporte constituido por una pieza basculante -1-, fabricada en cualquier material susceptible de proporcionar cierta elasticidad, en la cual se han practicado, ya sea en la propia operación de su moldeo o en otra posterior, cierto número de ranuras -2-, de anchuras variables, especialmente dispuestas para sujetar piezas textiles o de naturaleza similar, de gruesos diversos, cuyas ranuras determinan elementos intermedios -3-, elásticos destinados a proveer la necesaria fuerza prensora en las mencionadas ranuras.

10. La cara -4- de la pieza -1-, se organiza de acuerdo con cualquier motivo ornamental o de adorno compatible con el decorado general en que deba instalarse el soporte, pudiendo así adoptar formas de conchas, flores, etc., disponiéndose, en todo caso, las ranuras -2- de manera que formen parte integrante de dicha organización artística. La cara opuesta presenta un alojamiento adecuado -5- capaz de contener, escondiéndolo, a un elemento de fijación constituido por una placa -6-, dotado de medios de fijación a la superficie de la pared, por ejemplo, ventosas elásticas -7-.

15. Ambas piezas se articulan debidamente en el punto -8- el que permite la colocación de la pieza -1-, según se indica en la figura 1, con posibilidad de soportar el peso de las prendas que sujeta y, según una posición de cerrado, por encaje el saliente -9-, con el -10- limitador y fijador de su posición cuando no se usa el dispositivo.

20. Descrito el presente modelo, su utilización es como sigue:

25. Para usar el modelo como soporte, se coloca en la

30.



24321

5. posición representada en la figura 1, introduciendo en las ranuras -2- las prendas de ropa que se deban sostener. La presión debida a la elasticidad de los elementos intermedios -3-, será suficiente para sujetar debidamente a dichas prendas todo el tiempo que sea necesario.

10. Una vez innecesario su empleo, se rebate la pieza -1- contra la pared, empujándolo en el sentido indicado por la flecha -11-, hasta que su cara interior encuentre al tope -9-, en cuya posición presentará a la vista, solamente su cara adornada -4- completando el efecto de la decoración de la habitación en que se haya instalado.

15. Al modelo dentro de su esencialidad, podrá ser llevado a la práctica en otras formas de realización que difieran en detalle de la indicada a título de ejemplo en la descripción, a las cuales alcanzará igualmente la protección que se recaba. Podrá, pues, ser construido en cualquier forma y tamaño, empleando para su fabricación los materiales más adecuados a cada caso, combinados del modo más conveniente para el logro del fin propuesto, por quedar todo ello dentro del espíritu de las reivindicaciones.

20.

#### N O T A

Descrito el objeto y utilidad del presente modelo, lo cual se declara como nuevo y no llevado a la práctica en España, comprende las siguientes reivindicaciones:

25. 1ª.-Un soporte disimulable para prendas de ropa, caracterizado por una pieza basculante, una de cuyas caras



24321

- reproduce algún motivo ornamental complementario del decorado de la habitación en que haya de instalarse el soporte, llevando practicados una serie de ranuras o cortes en disposición combinada con su organización artística, determinando una serie de elementos intermedios, apropiados para proporcionar el necesario esfuerzo prensor en las ranuras mencionadas, mientras que la cara opuesta presenta un alojamiento capaz de esconder a un elemento de sujeción a la superficie sobre la cual se monta el soporte, dotado de medios adecuados para su fijación sobre dicha superficie y de una articulación, en la cual gira la citada pieza basculante, determinándose una posición de utilización, en la cual dicha pieza basculante ocupa un plano esencialmente horizontal y una posición plegada en la cual, la misma pieza queda paralelamente situada a la superficie de la pared, descansando sobre un saliente, fijo a la pieza de fijación y limitador de la oscilación de dicha pieza basculante.
- 5.
- 10.
- 15.

2ª.- Un soporte disimulable para prendas de ropa.

20. Según se describe en la presente memoria descriptiva que consta de cuatro hojas foliadas y escritas a máquina por una sola de sus caras, acompañada de una lámina de dibujos.

Madrid, a 2 de Septbre. de 1.950.

EDUARDO MIRALTA SEIX.

p.a.

Fig. 1

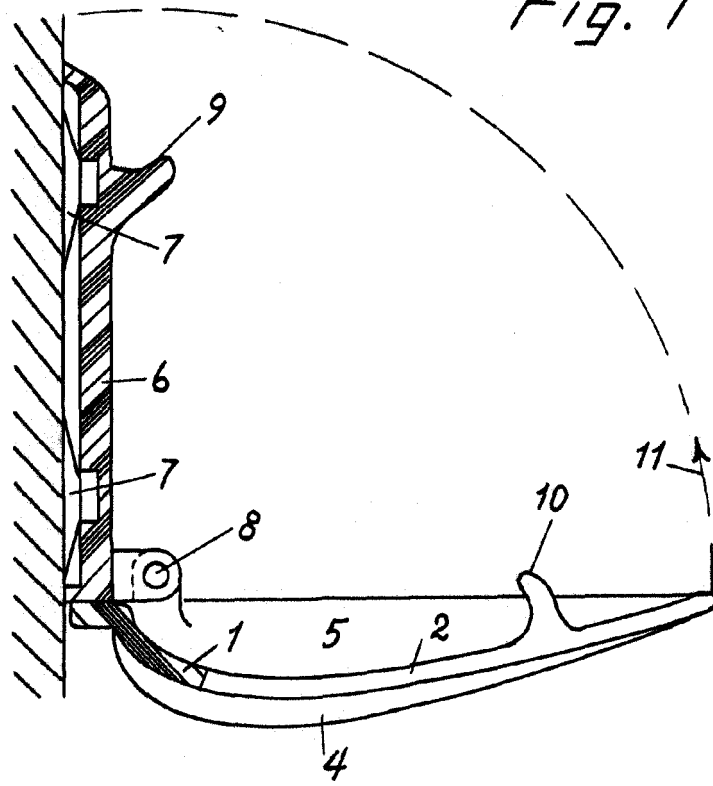
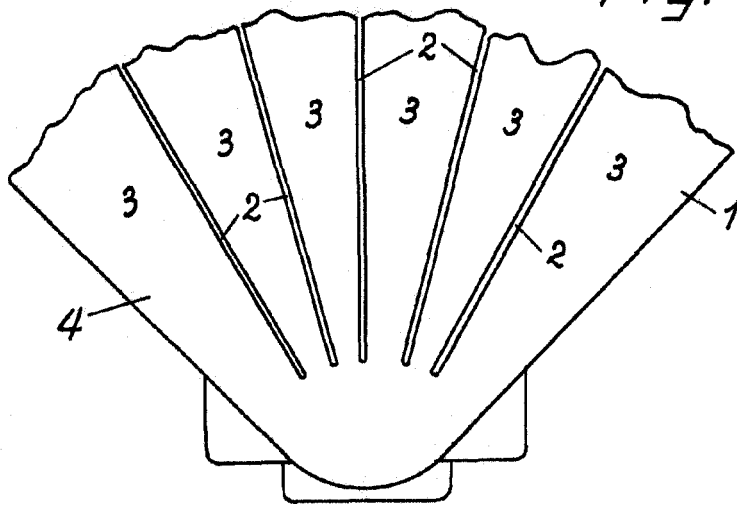

Fig. 2



Madrid, 2 Septiembre 1950

p.p.

Jaime Isern