

24298



22/10

MODELO DE UTILIDAD

por veinte años

a favor de DON LUIS NEGRE Espi-  
 no t de nacionalidad española, residente en Casad de  
 la Selva (Gerona), calle de Primitivo Artigas, número 2,  
 D O F :

"PALOMILLA DE UTILIDAD MÚLTIPLE, PARA BICICLETA".

MEMORIA DESCRIPTIVA

1 Se acostumbra ya a equipar las bicicletas con una car-  
 5 tera o caja de herramientas, que permitan reparar sobre la  
 marcha pequeñas averías que puedan producirse. Ocurre, sin  
 embargo, en la práctica, que dicha caja suele separarse de  
 la bicicleta y falta la misma en descampado, en el momento  
 en que más se precisaría de ella.

El recurrente, con vistas a obviar el tal inconvenien-  
 te, ha ideado modificar y adaptar una de las piezas impres-  
 cindibles de la bicicleta, la palomilla, o mejor el juego de



palomillas, de sujeción de las ruedas de la bicicleta, aprovechando sus aletas para constituir con ellas un equivalente del herramental dicho. Circunstancialmente podrá perfeccionarse el sistema con la adaptación al propio fin de alguna otra pieza de la bicicleta. Se tiene con ello que, sin cargar la bicicleta con peso y estorbos, está la misma siempre equipada, forzosamente, con el herramental, sin que sean posibles olvidos ni descuidos lamentables en el aspecto indicado:

Al tal fin, y según apuntado, se conforman las aletas de una o varias de las palomillas de sujeción de las ruedas de la bicicleta de modo que puedan utilizarse asimismo para otros fines, tal para montaje y desmontaje de otras piezas de la bicicleta. Aspecto importante, con vistas al cual se prevén en el perfil de las aletas cortes y entallas y en su cuerpo taladros, con la contrafigura total o parcial de las tuercas y tornillos de sujeción de las diversas piezas de la bicicleta. Así también se disponen unas uñas por doblado acodado de un correspondiente extremo de aleta, destinadas a levantar los neumáticos. Y finalmente, en una disposición ya más ambiciosa, se forma con la propia palomilla una especie de pequeña prensa rudimentaria de brazo o puente abierto, cuyo tornillo, de quita y pon, puede ser el utilizado para inmovilizar la tija del asiento, con su punta adecuadamente prolongada y mediante el que se hace saltar el remache de una articulación de la cadena si eventualmente interesara acortarla o suprimir un eslabón averiado.

Los dibujos adjuntos ilustrarán mejor sobre los dispo-



sitivos señalados. Naturalmente, no deben de tomarse como limitativos, sino como simples ejemplos de realización particular;

En dichos dibujos:

5 La figura 1 muestra una palomilla diseñada para ser y funcionar como llave destornilladora y como suya para levantar neumáticos;

10 La figura 2 muestra una palomilla de igual naturaleza, pero perfeccionada con la inclusión en ella del dispositivo -prensa para reparación de la cadena, y suponiendo aplicado a la palomilla el tornillo normalmente sirviendo para sujetar la tija del asiento, y

La figura 3 muestra el tal tornillo en su función propia de sujeción de la tal tija;

15 Conforme a lo que se viene exponiendo, se provee a la palomilla, 1<sup>o</sup> de entallas o cortes 2 y/o taladros 3 con contrafiguras o aberturas útiles correspondientes a las de respectivas tuercas o cabezas de tornillo, al modo de una llave destornilladora usual, de forma que entre todas las  
20 palomillas de la bicicleta puede fácilmente completarse el juego total de llaves que se requeriría para el conjunto de tuercas y tornillos integrados en la bicicleta.

En una o varias de las palomillas pueden proveerse las  
25 uñas 4 constituidas con un pequeño acanalado de su extremo, permitiendo su utilización como palanqueta para separar los neumáticos.

Convenientemente afilado un extremo alata, puede servir la palomilla como destornillador ordinario.

Y prolongada la palomilla en un brazo 5 (figura 2) arbo-



22 AUG

llado para formar un hueso 6 que viene a quedar enfrentado,  
o sea en prolongación, con el agujero de rosca de la palo-  
milla, se constituye un pequeño puente abierto en el que  
viene a hacer fuerza axial el tornillo 8, que es precisamente  
5 el que normalmente sujeta la tija 10 del asiento de la bi-  
cicleta y que previamente se ha separado de su alojamiento  
y atornillado en la tuerca-agujero que para el caso es la  
palomilla. El tal tornillo se provee de punta prolongada 7  
y de aletas 9 para su fácil manejo. Su fuerza axial hará  
10 saltar el remache de la articulación de cadena que quiera  
repararse con esta prensa rudimentaria.

Naturalmente, independientemente y además de las varia-  
ciones de realización ya señaladas, podrá ser objeto de má-  
xima variación en la práctica todo cuanto revista carácter  
15 accesorio o circunstancial relativamente a lo que constitu-  
ye la esencialidad del invento.

N O T A

SE REIVINDICA:

1.ª Palomilla para sujeción de ruedas de bicicleta, ca-  
20 racterizada en que sus aletas están conformadas de modo que  
pueda utilizarse asimismo para otros fines, tal para el mon-  
taje y desmontaje de otras piezas de la propia bicicleta.

2.ª Palomilla para sujeción de ruedas de bicicleta, se-  
gún reivindicación 1.ª, caracterizada en que presenta en su

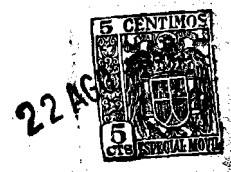

perfil y/o en su cuerpo taladros o cortes con contrafigura o abertura correspondientes a tuercas o cabezas de tornillo de la bicicleta, de manera que la palomilla puede servir para su atornillado y desatornillado;

5 3 - Palomilla para sujeción de ruedas de bicicleta, según reivindicaciones 1 ó 2, caracterizada en que presenta una especie de uñas o uña, formadas con el extremo ligeramente acodado de sus alas y mediante las que puede levantarse la cubierta de neumáticos;

10 4 - Palomilla para sujeción de ruedas de bicicleta, según reivindicaciones 1, 2 ó 3, que presenta una prolongación con un hueco que queda enfrentado con el agujero de roscas de la palomilla, de manera que aplicando al dicho agujero-roscas un tornillo ajustado a ella cualquiera -tal uno  
15 que sirva a la vez para desempeñar otra función en la propia bicicleta- se hace fuerza con el tornillo, permitiendo desprender el remache de una articulación de cadena que se sitúa axialmente en la pequeña prensa rudimentaria formada del modo dicho;

20 5 - Palomilla de utilidad múltiple, para bicicleta;

Consta la presente Memoria Descriptiva de cinco hojas mecanografiadas, escritas por una sola cara, numeradas del 1 al 5 y con sus líneas numeradas a su vez de cinco en cinco y de una hoja con dibujos, anexa.

Barcelona, 22 agosto 1950  
P.A.



FIG.1

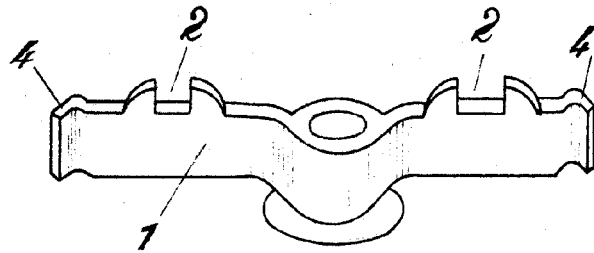

FIG.2

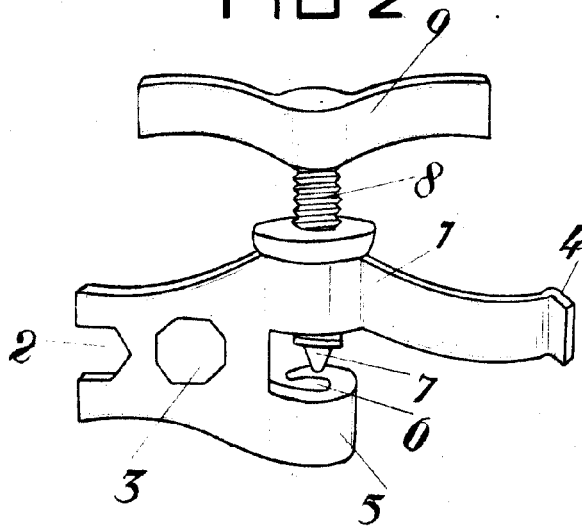
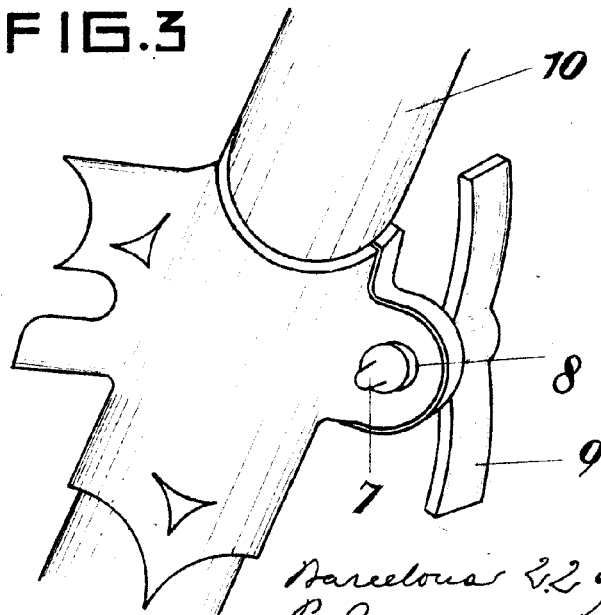

FIG.3



Barcelona 22 agosto 1950  
P.A.

*Luis Negre*

Escala variable.