



M E M O R I A D E S C R I P T I V A
 = = = = = = = = = =

correspondiente a un MODELO DE UTILIDAD, por 20 años, a favor de la entidad española MANUEL REY E HIJOS, S.L., residente en VIGO (P o n t e v e d r a), calle de Tomás Alonso nº 131, por: "UNA BOTA PARA DEPORTE PERFECCIONADA".

- o - o -

El objeto que se describe en la presente memoria descriptiva y que constituye el modelo de utilidad que el enunciado expresa, es desconocido en España y trata, como se especifica, de una bota para deporte, perfeccionada.

5.-

Las botas que en la actualidad se utilizan en los deportes, tales como carreras de fondo, boxeo, luchas, así como para arbitraje u otras actividades deportivas, adolecen de un defecto fundamental: la falta de transpiración del pie. Esto determina una disminución de fondo del que practica el deporte, porque las molestias que se acusan en los pies son realmente notables que se traducen en cansancio.

10.-

Con el objeto de esta invención tales inconvenientes quedan por completo orillados y se consigue un calzado altamente cómodo; porque no es solamente el perfecto ajuste y flexibilidad del calzado lo que se requiere para uso en el deporte, sino también la transpiración

15.-



20.- del pie, producida por la renovación constante del aire, que sería el ideal para toda clase de calzados.

Con el fin de hacer una presentación más exacta del objeto de que se trata, y aun cuando solo a título de ejemplo, en el plano adjunto muestra una forma de realización práctica, en el que:

25.- La figura 1ª presenta una bota completa, en cuya parte inferior del corte (A), a la altura del puente y junto a la base o suela, por la parte del puente del pie lleva dos ojeteros (B); y la figura 2ª se representa una sección de una parte del calzado por uno de los ojeteros (B) cosidos en el corte (A) y cerca del piso (C).

30.- Es decir, que la invención radica precisamente en la disposición de uno o más ojeteros que se cosen o aplican sobre el corte y cerca del piso por los cuales se efectúa la penetración y salida del aire.

35.- El número de ojeteros es siempre variable, o sea, que puede incluso llevar una banda de ojeteros en una sola parte o lado del calzado o en las dos, o bien uno, dos o más en cada lado o rodeando por completo la base del corte.

40.- Naturalmente la clase de ojeteros y de calzado puede ser asimismo el que se estime pertinente, sin que ello suponga alteración del invento.

REIVINDICACIONES

45.- 1ª).- "UNA BOTA PARA DEPORTE PERFECCIONADA", caracterizada por el hecho de estar esencialmente constituida por la aplicación de ojeteros metálicos o no que atraviesan el corte de los calzados a que se aplican, comunican-



24292

do el interior del calzado con el exterior para la penetración y salida del aire.

- 50.- 2ª).- La misma bota de la reivindicación anterior, caracterizada por que el número de ojetes es variable, desde la unidad, pudiéndose disponer en un solo lado o sector del corte, o rodeando el mismo en toda su periferia o en dos puntos^o más enfrentados, inmediatos al cerco y separados del mismo.

55.- 3ª).- "UNA BOTA PARA DEPORTE PERFECCIONADA".

La presente memoria descriptiva consta de tres hojas, foliadas y escritas a máquina por una sola de sus caras, componiendo un total de sesenta líneas incluidas las presentes.

60.-

Madrid, 29 de Agosto de 1.950

ANTONIO ESCRIBA

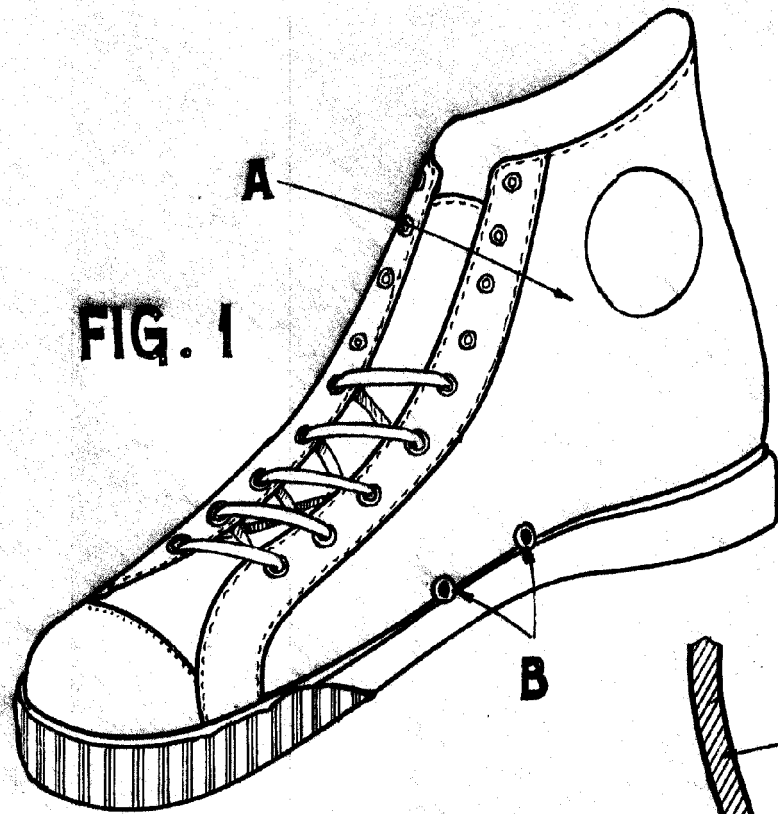

FIG. 1

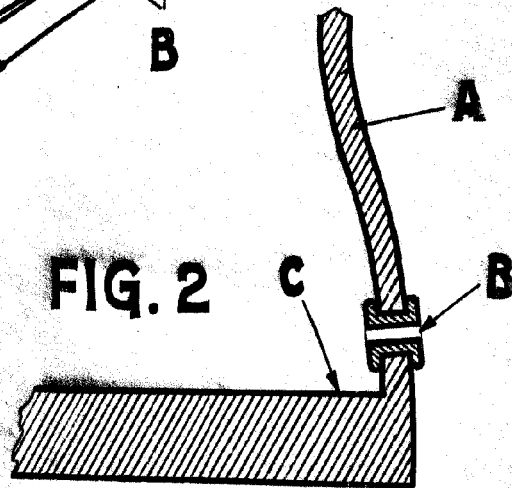

FIG. 2

MADRID 29 AGOSTO 1950

ESCALA VARIABLE