

24256



MODELO DE UTILIDAD

por 20 años

por "UNA PIEZA DE TIERRA COCIDA, CON RELIEVE, PROPIA PARA FORMAR ALICATADOS IMITANDO PARAMENTOS EXTERIORES DE LADRILLO VISTO", a favor de D. Pablo Llopis Furquet, de nacionalidad española, domiciliado en Molins de Rey (Barcelona), Av. Generalísimo Franco, 233.

=====

MEMORIA DESCRIPTIVA

El recurrente ha ideado y puesto en ejecución práctica una nueva pieza de tierra cocida con relieves, propia para formar alicatados imitando los paramentos exteriores de ladrillo visto, tan estimados como elementos ornamental de las fachadas de edificios.

5.

Esta nueva pieza permite ser aplicada a cualquier categoría de construcción incluso las del tipo indus-



10. trial y hasta las formadas por entrepaños de simple tabique, consiguiéndose con ella un acabado perfecto, un refuerzo considerable de la construcción y un estimable aislamiento térmico, todo con un coste mínimo y una rapidez de colocación máxima.

15. Siendo esta pieza nueva y de su propia invención, el recurrente solicita que se le garantice en su propiedad y exclusiva explotación, mediante la concesión del Modelo de utilidad a que se refiere la presente memoria descriptiva.

20. En su esencia la nueva pieza se caracteriza por ser de tierra cocida, plana, de escaso espesor, con relieves o estrías en su reverso para su alicatado perfecto y con relieves imitando los de los ladrillos vistos en su anverso.

25. Las medidas generales de estas piezas serán por lo general y preferiblemente las de los múltiplos de las medidas normales de un tocho, ladrillo, picholín o racilla visto por su canto o por su testa, más el espesor de los espacios intermedios de mortero que correspondan a las hiladas representadas. Por tanto estas piezas podrán ser cuadradas, rectangulares o también dentadas, o sea con
30. las duellas correspondientes a las líneas de unión vertical y horizontal de la construcción que imita; asimismo estas podrán presentar relieves solo longitudinales correspondientes a hiladas seguidas de tocho, ladrillo o racilla, separadas sólo por las líneas de unión horizontales.
35. tales.

40. Las estrías o bajo relieves correspondientes a las líneas de unión verticales u horizontales, podrán o no estar recubiertas con una capa de tierra que se blanquee al ser cocida, con lo que la pieza destacará mejor las testas de las piezas que imite y no requerirá la pintura



ulterior, o en obra, de estas líneas.

Para mayor claridad, se adjuntan a título de ejemplo, unos dibujos representativos. La ejecución práctica de esta pieza no quedará, en modo alguno, restringida a los límites representados en estos dibujos.

En estos dibujos, en la figura I se muestra en perspectiva una pieza rectangular tipo normal -1- en la que pueden verse las estrías -2- de su dorso para asegurar su unión con el paramento a que se aplique, y los relieves -3- del anverso imitando las testas de tochos, separadas por las estrías -4- de las líneas de unión.

La figura II muestra el montaje de estas piezas. La figura III detalla la sección de una de estas piezas, en la que las aristas o cantos de los canales -4- del anverso son vivas.

La figura IV, detalla la sección de otra pieza en la que estos canales -4- o líneas de unión forman escocia. En esta última se supone que estas líneas -4- están cubiertas con una capa de tierra -5- que al ser cocida se blanqueará.

La figura V detalla una pieza -1- cuya forma es cuadrada y los relieves -3- de su anverso así como los canales -4- son seguidos.

La figura VI, muestra una pieza cortada con duellas -6- y dientes -7- según las representaciones de sus propios relieves -3- y -4- del anverso, lo que asegura su enlace con otras iguales o semejantes y se afirma mejor la imitación fundamental de estas piezas.

La figura VII, muestra la solución de canto biselado -8- dada a las piezas -1- que deben cubrir el ángulo de un edificio -9-:

A los efectos legales del Modelo que se solicita serán variables todos cuantos detalles no afecten, alteren,



31

cambien o modifiquen la esencialidad de la pieza descrita.

75.

N O T A.

Se reivindica como objeto de este registro por Modelo de utilidad:

- 1.- Una pieza de tierra cocida, con relieve, propia para formar alicatados imitando paramentos exteriores de ladrillo visto, cuya esencialidad consiste en ser plana y delgada y presentar unos relieves en su anverso imitando las testas o cantos de los tochos, ladrillos, picholines o racillas de un muro a ladrillo visto, separados por las correspondientes líneas de unión del material adhesivo, mortero u hormigón; y presentando en su reverso unas estrías, relieves o rugosidades para asegurar la adherencia de la pieza al muro que deba cubrir.
- 2.- La propia pieza de la reivindicación anterior, caracterizada por el hecho de que dicha pieza rectangular o cuadrada tenga unas dimensiones superficiales que sean múltiples de las normales de las testas o cantos de los ladrillos, tochos, picholines o racillas que se imiten con los relieves de su anverso, sumados a los de los espacios correspondientes a las líneas de unión que correspondan.
- 3.- La propia pieza de las reivindicaciones anteriores, caracterizada por el hecho de que el perfil de su perímetro superficial pueda presentar unas duellas o dientes o ambos a la vez para poder encajar lateralmente unas piezas con otras y hacer coincidir sus líneas de unión real en la obra, con las líneas de unión supuesta de los relieves que imita.
- 4.- La propia pieza de las reivindicaciones anteriores, caracterizada por el hecho de que la superficie correspondiente a las líneas de unión que imite que son en bajo relieves, o sea en canales, estén cubiertas con una capa de tierra cocida y blanqueada.



5.- La propia pieza de las reivindicaciones anteriores, caracterizada por el hecho de que las piezas que deben formar y cubrir un ángulo en la obra presenten sus cantos biselados, romos o en encaje angular.

110.

Sean cuales fueren las circunstancias que concurren con la esencialidad del Modelo de utilidad definido en las anteriores reivindicaciones, cual objeto es:

6.- "UNA PIEZA DE TIERRA COCIDA, CON RELIEVE, PROPIA PARA FORMAR ALICATADOS IMITANDO PARAMENTOS EXTERIORES DE LA-DRELLLO VISTO".

115.

Consta la presente memoria de cinco hojas foliadas, mecanografiadas por una sola cara y del dibujo unido a la misma.

120. Barcelona treinta y uno de julio de mil novecientos cincuenta.

P.A. de D. Pablo Llopis Furquet,

L. DURÁN
P. P.

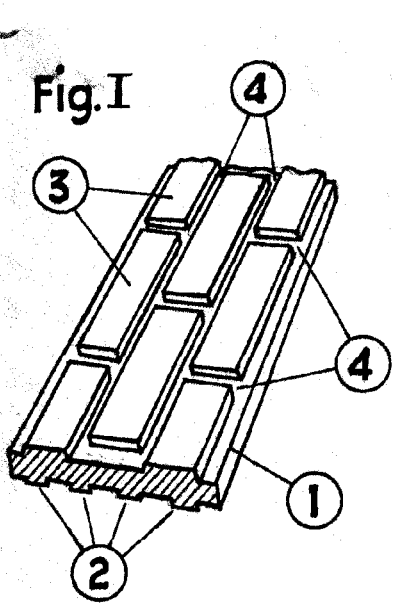

Fig. I

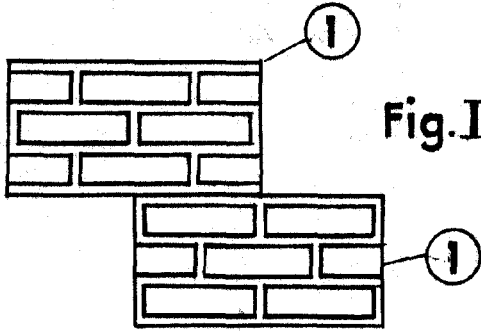

Fig. II

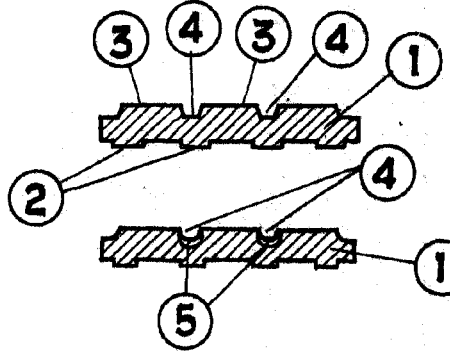

Fig. III

Fig. IV

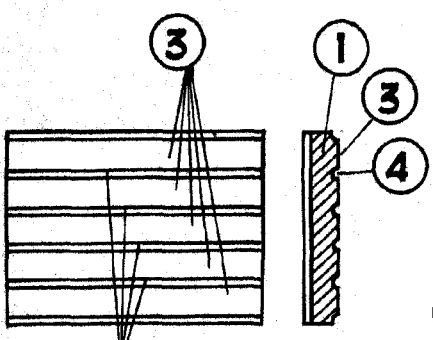

Fig. V

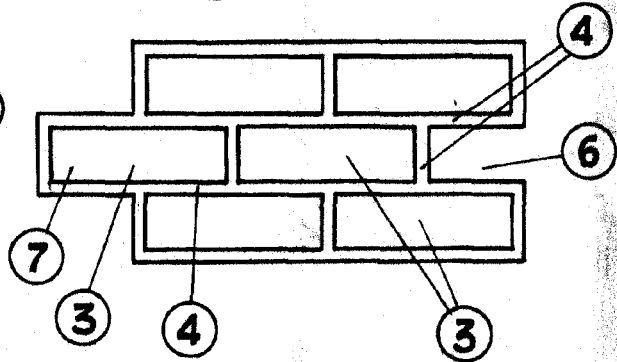

Fig. VI

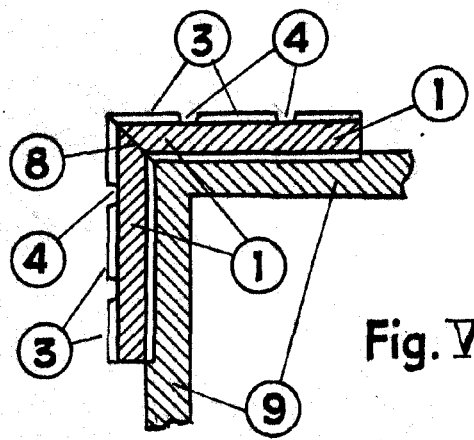

Fig. VII

BARCELONA 8 JUL. 1880

L. DURAN
P. B.

ESCALA VARIABLE