

24205



MODELO DE UTILIDAD

=====

por "Hojas jabonosas, publicitarias".

a favor de Don Rogelio CARBONNEL, de nacionalidad francesa,
domiciliado en Barcelona, calle Valencia, nº 503.

=====

MEMORIA DESCRIPTIVA

5

Tiene por objeto el presente modelo de utilidad, comunicar a las hojas jabonosas que se usan en sustitución de las pastillas de jabón, generalmente para el lavado de las manos, el doble caracter de su utilidad propia y de



24205 24205

elemento publicitario, conteniendo anuncios, marcas, dibujos, etcétera.

5 En la hoja de dibujos que se acompaña, aparece representado el objeto del modelo que nos ocupa, mostrando su Fig. 1, a modo de ejemplo, un conjunto de hojas jabonosas dispuestas en forma de librito; y Fig. 2, una hoja jabonosa suelta conteniendo el elemento publicitario que la caracteriza.

10 Consiste pues el modelo de utilidad a que nos venimos refiriendo, en hojas jabonosas -2- cuyo soporte es de material flexible adecuado, caracterizadas por llevar impresos sobre su superficie cualesquiera elementos publicitarios tales como anuncios, marcas, dibujos, nombres, etcétera, pudiendo darse al conjunto de dichas hojas
15 una presentación variada como en forme de libritos (Fig. 1) con o sin tapas o cubiertas -1-, estuches, paquetes, rollos, y demás.

20 El objeto del presente modelo de utilidad es independiente de los medios utilizados para la fabricación de tales hojas, para imprimir sobre ellas los elementos publicitarios, del tamaño de las mismas y del perfil o contorno que presenten.

N O T A

25 Se reivindica como objeto del presente modelo de utilidad:

1.- Hojas jabonosas caracterizadas por llevar impresos sobre su superficie o superficies, cualesquiera



elementos publicitarios tales como anuncios, marcas, dibujos, nombres, etcétera, pudiendo darse al conjunto de dichas hojas una presentación variada como en forma de librito, con o sin tapas o cubiertas, estuches, paquetes, rollos y demás.

5

2º.- HOJAS JABONOSAS, PUBLICITARIAS.

Y todo cuanto afete a la esencialidad de lo mostrado en el adjunto dibujo y descrito en la presente memoria que consta de tres hojas foliadas y mecanografiadas por una sola cara.

Barcelona, 2 agosto 1950.

ROGELIO CARBONNEL.

p/a



FIG. 1

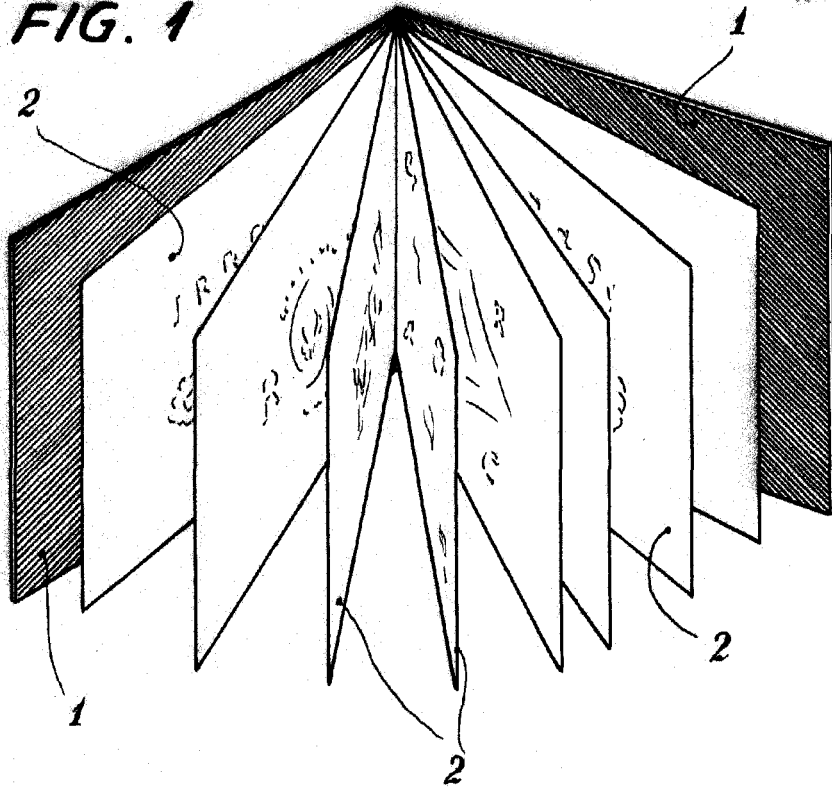
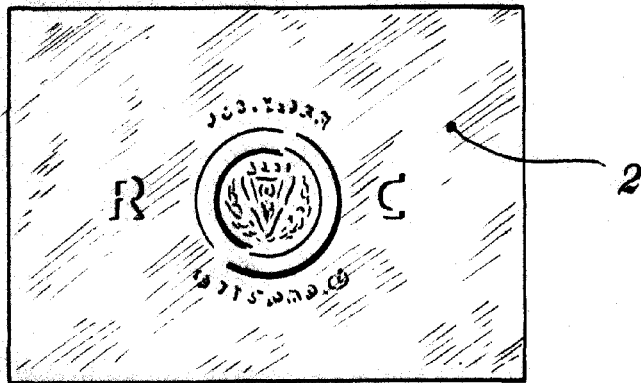

FIG. 2



BARCELONA, 2 DE Agosto DE 1950.

[Handwritten signature]

ESCALA VARIABLE