



MODELO.  
DE  
UTILIDAD

a favor de Don TEODORO BASAS BARDAJÍ, de nacionalidad española, residente en Barcelona, Plaza de la Cruz, 2, por "MESITA DE NOCHE PERFECCIONADA".

- . -

MEMORIA DESCRIPTIVA

La presente invención se refiere a una nueva mesita de noche dotada de notables perfeccionamientos, la cual resulta de uso muy cómodo y práctico, y representa una absoluta e innegable novedad dentro del ramo del mueble.

5.

El uso normal y lógico de las mesillas de noche es siempre lateral, pues tales mesillas están dispuestas generalmente al lado de la cabecera de la cama y su abertura desde ésta resulta siempre lateral o inclinada. Tal situación reporta considerables inconvenientes

10.

24198



al uso, en especial si el que la utiliza está enfermo y ello no ha sido hasta el presente no ya solucionado sino ni tan sólo se ha intentado estudiar una solución práctica y cómoda. Por otra parte todas las mesillas de noche conocidas hasta el presente son para ir dispuestas a mano derecha o izquierda, mas ninguna puede disponerse indistintamente en una u otra mano.

5. La mesilla perfeccionada objeto de la invención solventa todos los aludidos inconvenientes, puesto que la misma puede abrirse indistintamente por los dos lados, saliendo el fondo de cada departamento girando alrededor del eje de la puerta, con lo que se facilita en gran manera el uso de la mesilla.

10. Para mejor comprensión de la presente memoria descriptiva, se acompaña un dibujo en el que, esquemáticamente y tan sólo a título de ejemplo, se representa un caso práctico de realización del objeto de la invención.

15. En dicho dibujo, la figura 1, representa una vista en alzado frontal de una mesita; la figura 2, una vista en planta de la misma; y la figura 3, una vista en perspectiva.

20. En un armazón -1- de cualquier configuración, forma y dimensiones apropiadas, va montado el cajón -2- en forma de sector circular, con su cara delantera -3- correspondiente a un abierto ángulo céntrico del fondo -4- y el resto de sus paredes -5- siguiendo la circunferencia del mismo.

25.



5. En la parte inferior del travesaño -6- va dispuesta inferiormente la bandeja de fondo -7- también de sector circular igual al del cajón, siendo solidaria de esta bandeja por su lado delantero la cara -8- que representa la puerta delantera de la mesilla.

Ambos elementos giran alrededor del eje central -9- y van provistos de los botones -10- para su accionamiento.

10. La forma de utilización de la mesita descrita puede deducirse fácilmente de su simple observación, puesto que tanto el cajón -2- como la bandeja inferior -7- puede utilizarse indistintamente por uno u otro lado, con la ventaja de que al salir angularmente facilita en gran manera su utilización.

15. Se comprende que dentro de la esencialidad descrita, podrán variar los detalles de realización, así debe precisarse que el eje de giro del cajón y bandeja inferior podría no corresponder al centro de las mismas ni del armazón.

20. Serán pues independientes del objeto del presente modelo de utilidad los materiales, formas y dimensiones, tanto absolutas como relativas de las diversas partes de la mesita, así como el número de compartimientos giratorios, ejes de giro, y en general, todo cuanto  
25. no altere, cambie o modifique la esencialidad de la invención.

24196 JUL 1950



N O T A

Se reivindica como objeto del presente modelo de utilidad:-

5. 1. Mesita de noche perfeccionada, que esencialmente se caracteriza por presentar su o sus elementos salientes de utilización, sean en forma de cajón, armario, bandeja o similar giratorios sobre un eje fijo al armazón en su parte delantera, de manera que al girar dichos elementos sobre dicho eje salga del exterior total o parcialmente su parte utilizable, siendo tales
10. elementos de sección en forma de sector circular o semicírculo con su cara plana correspondiente a la parte delantera de la mesita y su parte curva son o sin paredes laterales según se trate de cajón, bandeja o similar.
15. 2. Mesita de noche perfeccionada, según la reivindicación anterior, que esencialmente se caracteriza por el hecho de presentar el eje de giro de los elementos salientes en el centro de los mismos para así poderse abrir indistintamente por uno cualquiera de sus lados, sea a derecha o a izquierda.

20. 3. Mesita de noche perfeccionada.

La presente memoria consta de cuatro hojas foliadas, escritas por una sola cara.

Barcelona, a 26 de julio de 1950.

Teodoro BASAS BARDAJÍ

p.a.

I. PONTI

p. p.

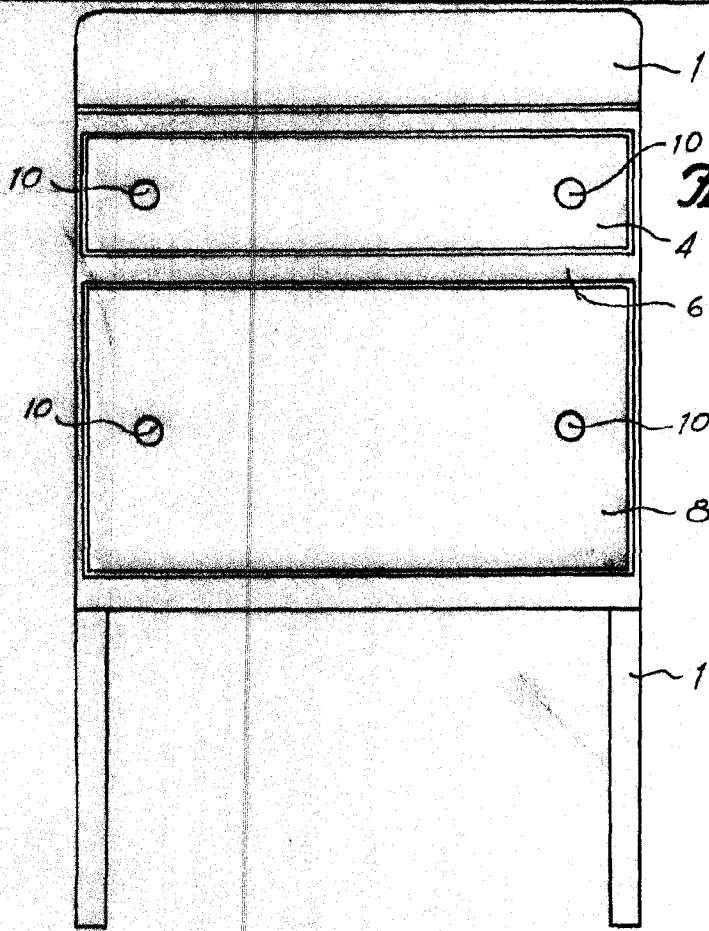

Fig. 1

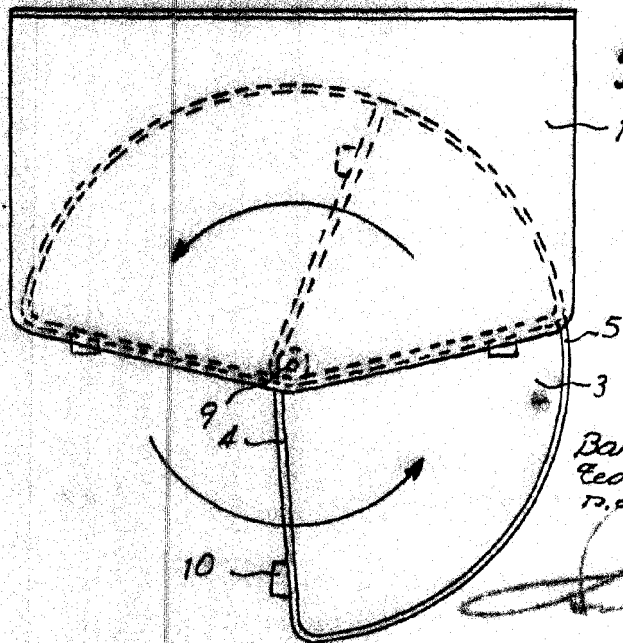

Fig. 2

Barcelona, 26 Julio 1950  
Teodoro Basas Bardají  
D. I. PONTI  
P. P.

24196



26

Fig. 3

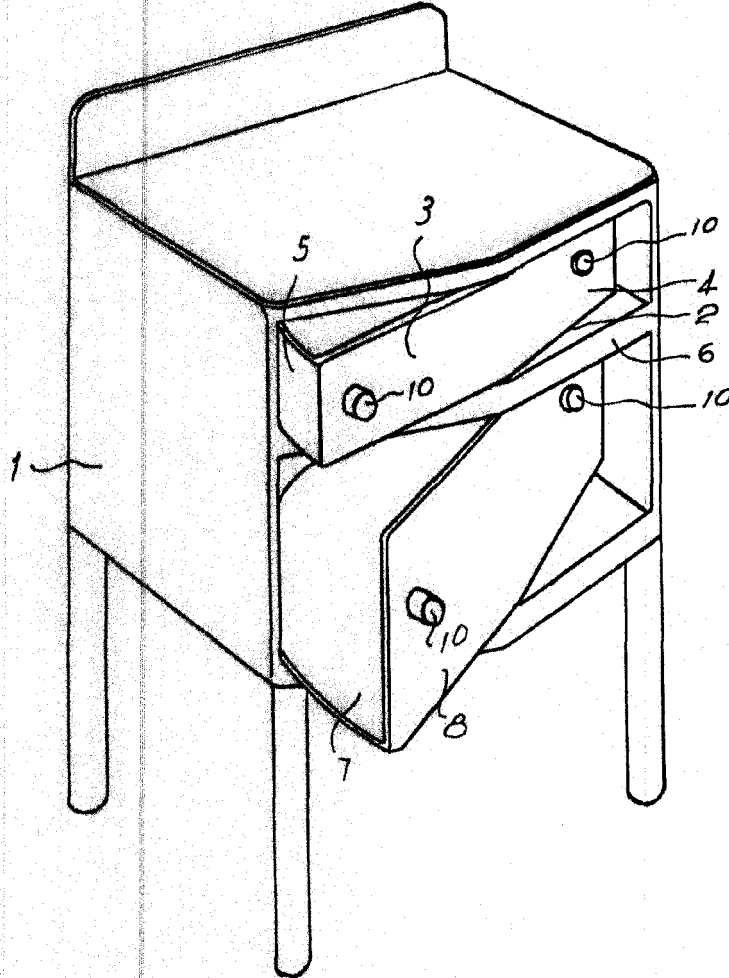

Barcelona, 26 Julio 1950  
Teodoro Basas Bardaji  
P.a.

I. PONTI

P. P.