



24162

MODELO DE UTILIDAD
por VEINTE Años
en ESPAÑA

solicitado a favor de D. Juan Puerto Francés, de nacionalidad española, domiciliado en Bocairente (Valencia) calle de Ramiro Ledesma nº. 44

por

===="CAMIÓN DE JUGUETE PERFECCIONADO "====

~~~~~

MEMORIA DESCRIPTIVA

El Modelo de Utilidad objeto de la presente memoria descriptiva está destinado a garantizar los derechos a la fabricación y venta exclusiva en España, sus colonias y Protectorado de un nuevo tipo de camión de juguete en el que se han introducido ciertos perfeccionamientos de gran interes, tanto desde el punto de vista constructivo como en su aspecto y presentación, que resulta notablemente mejorada por lo cual, dada su utilidad, se hace merecedor a la protección de sus características mediante el presente registro.

5

10



15 Los automoviles de juguete, principalmente camiones de un tamaño regular que permitan al niño cargarlos, vienen fabricandose totalmente de madera, debido a su economia ya que en estos tamaños se requeririan plan-  
chas metalicas de mayores grosores que elevarian no-  
tablemente su coste. Sin embargo la fabricación de la ca-  
bina y motor ha presentado siempre mayores dificultades  
por la necesidad de darle formas curvas, mayormente en  
la actualidad, en que los camiones reales van dotados  
20 de cabinas, cubiertas del motor y guardabarros de for-  
mas aerodinamicas que resultan imposibles de imitar en  
madera en trabajos en serie, en los que no puede sopor-  
tarse un torneado y labrado manual de esta para darle  
las formas requeridas.

25 Esta constante dificultad y la necesidad de pre-  
sentar al mercado de la jugueteria camioncitos con for-  
mas modernas, así como la gran experiencia del recurrente,  
le han inducido a crear el nuevo tipo de camión de  
juguete que motiva esta descripción en el que despues  
30 de repetidas pruebas, se han resuelto eficientemente  
las expresadas dificultades.

35 Esencialmente, el camión de juguete a que nos  
venimos refiriendo presenta la particularidad de que  
empleando tablas de madera completamente lisas, para  
la formación de los laterales y trasero de la caja,  
estos presentan el verdadero aspecto de los camiones  
reales, mediante unas laminas litografiadas o impre-  
sas que se disponen pegadas sobre las referidas tablas,  
en las cuales se representan las diversas piezas en-  
40 sambladas, el bastidor en que van montadas y los re-  
fuerzos metalicos, o bien cualquier otra particulari-



1930

45

dad, colorido y relieve de la carrocería. Asimismo, la cabina, cubierta del motor y guardabarros se integran de una sola pieza de baquelita o cualquier otra clase de resinas sintéticas, a la que por su naturaleza se le pueden dar las más variadas y exigentes formas, con cuantos relieves y curvas se precisen para imitar las particularidades, formas y piezas externas que vayan provistos los camiones de las diversas marcas u otros modelos creados expresamente para estos juguetes.

50

55

Para facilitar la comprensión y solo a título de ejemplo creemos necesario acompañar una lamina de dibujos que representa un caso de ejecución de un camión fabricado de acuerdo con los principios anteriormente expuestos, teniendo muy en cuenta que esta representación no debe interpretarse con carácter limitativo sino en su forma más amplia. La figura 1 de dichos dibujos representa una vista lateral en alzado del camión y la figura 2 una sección longitudinal para que se aprecie su constitución.

60

65

De acuerdo con los expresados dibujos tendremos que el chasis -4-, caja -2-, ruedas y ejes, estarán integrados de madera y aproximadamente de la forma y constitución de los juguetes corrientes, sin embargo en las superficies exteriores de los laterales y trasero de la caja -2- llevará pegada o fijada por otro medio una lámina -3- de papel o de otra materia apropiada, que contendrá impresas o litografiadas las figuras, relieves y piezas que presente al exterior la carrocería que se imita para darle un aspecto lo

70



75

más real posible sin necesidad de trabajar estas tablas ni de pintarlas directamente, procedimiento este último que no puede nunca alcanzar la perfección de la litografía o impresión. La parte delantera -1-, del camioncito, está formada por un monobloque de baquelita o de cualquier otra variedad de resinas sintéticas, constituyendo la cabina, guardabarros, cubierta del motor y cualquier otro accesorio situado en esta parte. Facilmente

80

se comprende que de este modo la parte delantera no necesitará ser pintada ya que las resinas sintéticas que la constituyen pueden elegirse de los coloridos más apropiados y en la variedad que se desee y como además pueden obtenerse con brillo propio resultará considerablemente mejorado su aspecto y presentación, que puede resaltarse aún más si se completa pintando algunas cenefas, filetes o piezas que requieran diferente color.

85

El acoplamiento y montaje de esta pieza -1- de baquelita puede realizarse de muy distintos modos, de los

90

cuales se representa uno en la figura -2- de los dibujos Según este ejemplo el chasis -4- va previsto en su parte

95

delantera de un listón transversal -6-, de suficiente grosor para darle estabilidad, que a la vez que sirve de asiento para el conductor -7-, actúa de soporte de montaje de la cabina cuya pared queda comprendida entre este listón -6- y el lado delantero de la caja, fijándose al listón o soporte mediante una punta -8-, tornillo, pegado o cualquier otro medio. En cuanto a la parte delantera de la pieza de baquelita -1-, va fijada

100

al borde del chasis -4- por la punta -5- o cualquier otro medio, de modo que resulta fuertemente fijada al conjunto y con suma sencillez y rapidez.



50

- 5 -

24162

105

Descrito suficientemente el objeto del presente Modelo de Utilidad, se ha de hacer constar de manera expresa, que podrán ser variables las formas, dimensiones, coloridos adormos y cuantos detalles constructivos se crea conveniente modificar, siempre que estos no alteren los fundamentos esenciales que se especifican en las siguientes:

110

## REIVINDICACIONES

Los puntos nuevos que se presentan para que sean objeto de reivindicación, són:

115

1º. Camión de juguete perfeccionado, caracterizado porque empleando tablas de madera completamente lisas para la formación de los laterales y trasero de la caja, estas presentan el verdadero aspecto de los camiones reales, mediante unas láminas impresas o litografiadas dispuestas pegadas sobre las caras exteriores de las referidas tablas, cuyas laminas representan las diversas piezas ensambladas, el bastidor en que van montadas, los refuerzos metálicos y cualquier otra particularidad, colorido y relieve de la carrocería.

120

125

2º. Camión de juguete perfeccionado caracterizado por tener integrado de un monobloque de baquelita o cualquier otra clase de resinas sintéticas, la cabina, cubierta del motor y guardabarros. cuya pieza vá montada con puntas u otro medio, en la parte delantera del chasis de madera, quedando comprendida la pared posterior de la cabina entre el delantero de la caja y un listón recayente al interior que

130



24162

- 6 -

le sirve de punto de sujeción, y

135

3º.-" CAMIÓN DE JUGUETE PERFECCIONADO" De conformidad en un todo en lo esencial y fines industriales a lo descrito en la presente Memoria graficamente representada en las figuras del adjunto plano para su mejor comprensión.

Esta Memoria consta de SEIS hojas, escritas o mecanografiadas a doble espacio en 137 LINEAS y por una sola cara.

Valencia 8 Agosto de 1950

Por autorización del interesado.

24162

Fig. 1

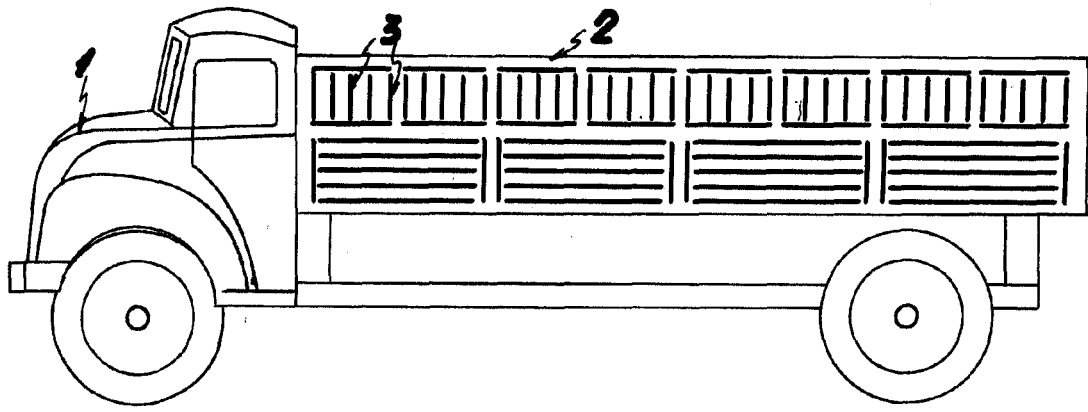
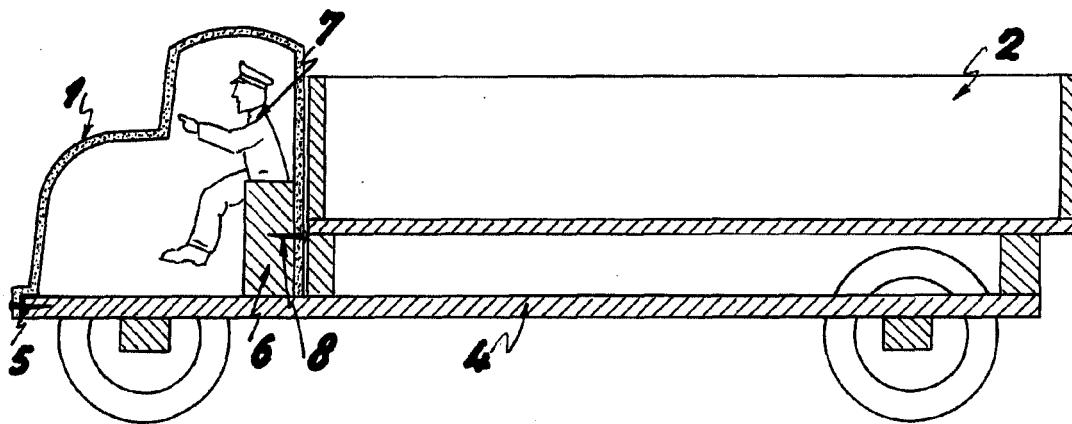

Fig. 2



Escala variable  
Valencia, 17 Julio 1950  
P. O.