



MEMORIA DESCRIPTIVA

que acompaña la solicitud de un MODELO DE UTILIDAD a favor de D. JAIME MARILL FORNS, de nacionalidad Española, residente en Barcelona y domiciliado en la calle de Pelayo nº 56 para aplicar a: "UN JUGUETE".

- El nuevo Modelo cuyo registro se solicita consiste en un juguete que presenta la figura de un animal sentado sobre sus patas traseras y que sostiene con cada una de las delanteras un "manisero" o sea uno de los sonajeros usados en las Antillas para acompañar sus danzas peculiares y cuyo empleo se halla hoy tan popularizado. Mediante un mecanismo constituido por palancas convenientemente articuladas y accionado por una "cuerda" o mecanismo de relojería a base de la distension de un muelle, se obtiene el efecto nuevo de que la figura mueva alternativamente sus patas delanteras imitando la acción de tocar los "maniseros" al propio tiempo que se balancea sobre sus patas traseras. Accidentalmente y como complemento de los movimientos indicados se pueden añadir otros complementarios y que aumenten la impresión de movilidad de la figura, como por ejemplo, haciendo que mueva las orejas, lo cual se conseguirá con unos simples tirantes enlazados al mecanismo general.
- 5.-
- 10.-
- 15.-
- 20.- Sin que ello signifique restricción alguna en el objeto de la protección solicitada.



1950

24114

da y únicamente a título de ejemplo, para facilitar su descripción, en lo que sigue y en los dibujos adjuntos nos referiremos a un caso concreto de realización práctica del nuevo modelo.

25.-

Se trata en este caso de un juguete que reproduce la figura de un conejo -1- (fig. 1ª) cuya cola -2- (fig. 1ª) sirve de punto de apoyo y que está en actitud de sentado sobre sus patas traseras

30.- -3- (fig. 1ª) mientras con las delanteras -4- (fig. 1ª) acciona unos "maniseros" y mueve al mismo tiempo las orejas -5- (fig. 1ª). El mecanismo para conseguir los movimientos indicados podrá ser cualquiera dentro de las líneas generales antes indicadas, pero en especial podrá disponerse en la forma indicada en las

35.- figuras segunda y tercera. Refiriendonos a dichas figuras que son respectivamente una vista en planta y otra lateral del mecanismo, consiste este en un soporte general -7- en cuyo interior vá dispuesto el

40.- mecanismo de relojería que acciona unos ejes -8- y -9- que al girar mueven unos pequeños dispositivos de biela y manivela constituidas por unas láminas metálicas y unos alambres -15- y -16- respectivamente. El tirante -10- se articula a una palanca -11- capaz

45.- de oscilar alrededor del punto -12- con lo que sus extremos accionaran alternativamente las otras palancas -13- que giran alrededor de los puntos -14-; el otro tirante -15- se une al brazo de unión -16- de una doble palanca -18- capaz de girar alrededor de los

50.- puntos -17-; el brazo -16- lleva articulado un tirante -19- y al mismo brazo se une un muelle -20- unido por su otro extremo al soporte común -7-; con lo dicho se comprende fácilmente el movimiento que ha de conseguirse y la forma de obtener el efecto deseado

55.- en la movilidad de la figura, bastando señalar que las palancas -13- serán el alma o esqueleto de las patas delanteras del animal, las palancas -18- de sus patas traseras y el tirante -19- accionará las orejas. El muelle -20- se dispone con el objeto de que la acción

60.- del mecanismo en la parte de trayectoria correspondiente a la acción de levantar el brazo corto de las palancas -18- que, por corresponder a la acción de levantar el cuerpo del animal sobre el punto de apoyo que forma su cola, requiere mayor esfuerzo y así el muelle vence-

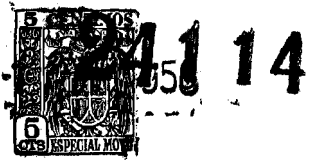

65.- rá el punto muerto que al pasar a esta fase del movimiento podría producirse.

Se comprende que sin salirse de los límites de la invención podría cambiarse el efecto de que el animal tenga unos maniseros por otro que responda a igual clase de movimiento alternativo de los brazos o patas delanteras como p.e. tocar unas campanillas, mover los palillos de un tambor u otros similares.

No alteraran la esencialidad del nuevo Modelo la clase de materiales empleados en su construcción, el tamaño, la forma accidental o decorativa del juguete, ni-en general- todas aquellas circunstancias o variantes de detalle que no alteren cambien o modifiquen fundamentalmente el objeto descrito.

NOTA

Este Modelo se caracteriza por:

1º.- Un juguete que presenta la figura de un animal sentado sobre sus patas traseras y que posee con una de las delanteras un "manisero" o sea uno de los sonajeros usados en las Antillas para acompañar sus danzas peculiares y cuyo empleo se halla hoy tan popularizado. Mediante un mecanismo constituido por palancas convenientemente articuladas y accionado por una "cuerda" o mecanismo de relojería a base de la distensión de un muelle, se obtiene el efecto nuevo de que la figura mueva alternativamente sus patas delanteras imitando la acción de tocar los "maniseros" al propio tiempo que se balancea sobre sus patas traseras. Accidentalmente y como complemento de los movimientos indicados se pueden añadir otros complementarios y que aumenten la impresión de movilidad de la figura, como por ejemplo, haciendo que mueva las orejas, lo cual se conseguirá con unos simples tirantes enlazados al mecanismo general.



2º- El propio juguete que en particular representa la figura de un conejo cuya cola le sirve de punto de apoyo y que esta en actitud de sentado sobre sus patas traseras mientras con las delanteras acciona unos "maniseros" y mueve al mismo tiempo las orejas,

3º- El propio juguete accionado por un mecanismo de relojería o sea de distension de un muelle cuyo mecanismo acciona dos ejes los cuales mediante pequeños dispositivos de biela y manivela producen el movimiento alternativo de dos palancas que sirven de sosten a las patas delanteras del animal y un movimiento de oscilacion alrededor del eje de otras dos palancas que sostienen las patas traseras del mismo, accionando además un tirante que mueve las orejas de la figura, con lo que se consiguen los movimientos segun la reivindicacion primera,

4º- "UN JUGUETE"

Todo tal y como se reivindica, y queda dibujado en los planos y diseños adjuntos.

Consta esta memoria de cuatro hojas foliadas escritas a maquina por una sola cara.

Barcelona a 17 de julio de 1950.

P. A.

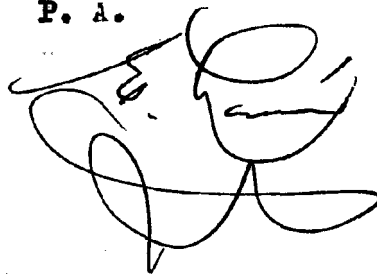

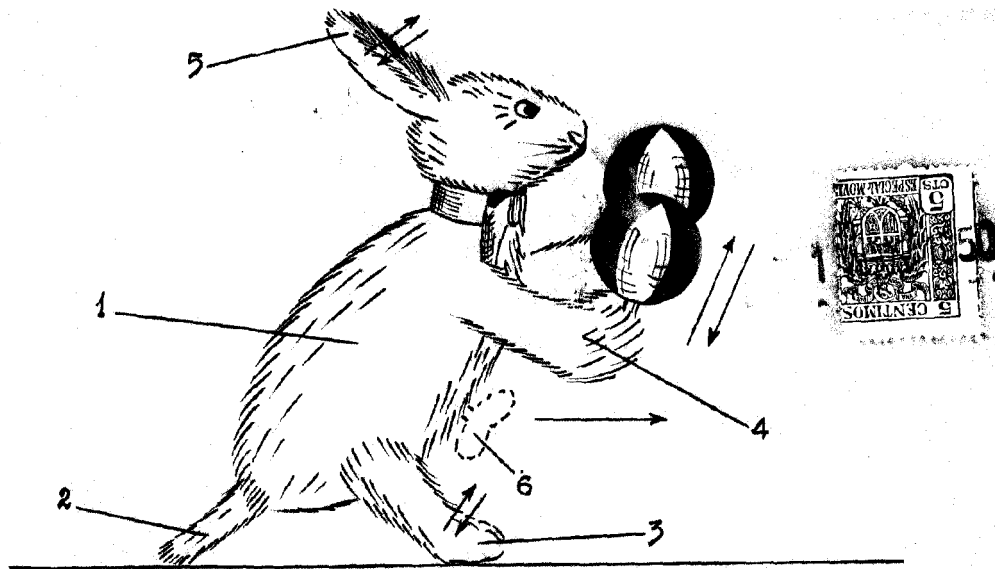

FIG. 1^a

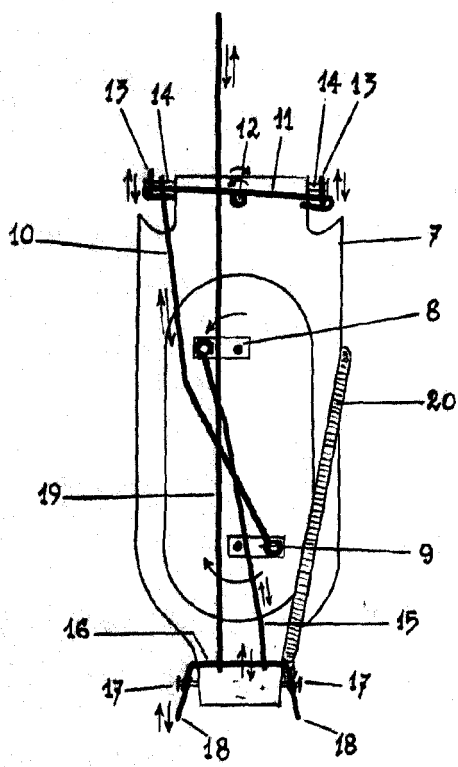

FIG. 2^a

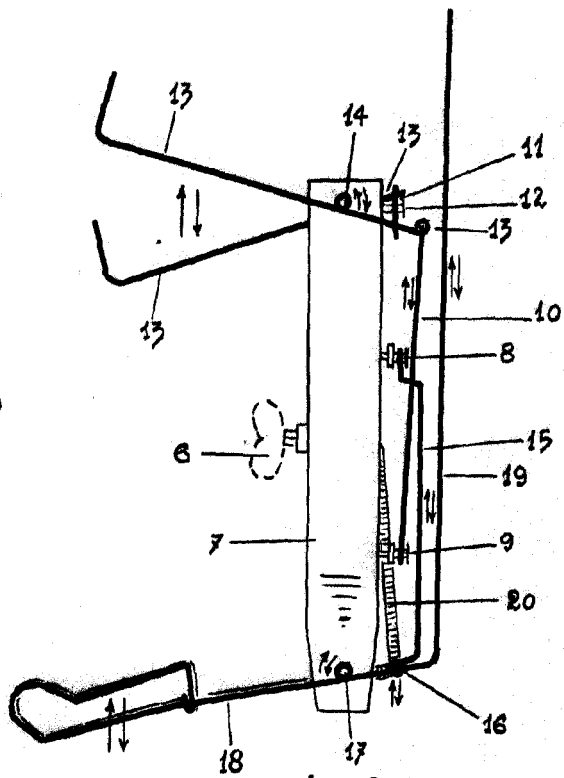

FIG. 3^a

ESCALA VARIABLE

Handwritten notes or scribbles at the bottom left corner.