

24074



24074

MODELO DE UTILIDAD

por 20 años .

por "UN CALIDOSCOPIO", a favor de los Sres. D. Augusto Chiesa y D. Tullio Tonelli Romani, de nacionalidad italiana, domiciliados en Barcelona, Cardoner 8 bis, pral.

=====

MEMORIA DESCRIPTIVA

En Italia ha sido vulgarizado un nuevo calidoscopio, que aparte de su utilización como juguete y pasatiempo, permite ser utilizado como elemento para concebir nuevos dibujos y creaciones para las artes e industrias suntuarias, textiles, estampados, cerámicas y demás.

Los recurrentes se proponen fabricar este nuevo calidoscopio en España, donde en la actualidad se desconoce. Por ello, de acuerdo con la legislación espa-

10. No la vigente, los recurrentes solicitan que se les garantice en su propiedad y explotación exclusiva, mediante la concesión del Modelo de utilidad a que se refiere la presente memoria descriptiva.

15. En los dibujos que ilustran esta memoria, se representa a título de ejemplo una solución ejecutiva del nuevo calidoscopio.

20. El tubo calidoscopio -1- propiamente dicho, en cualquiera de sus posibles variedades, pero fundamentalmente constituido por un diedro formado por dos espejos -2-, cerrado por una pared -3- opuesta a la arista -4- de dicho diedro y estando provisto de una tapa superior -8- con su correspondiente mirilla, queda abierto por su base inferior -5- y sostenido por un soporte cualquiera -6- a cierta altura respecto al pedestal o soporte de apoyo -7-. Sobre este soporte -7- se apoya por eje de giro -10- un plato o bandeja rotativo -11-; el eje de giro -10- queda detrás de la prolongación de la arista -4- del diedro, paralelo a dicha arista, con lo que colocando objetos dispares sobre esta bandeja -11- y observándolos por la mirilla -9-, se conseguirán imágenes sorprendentes y variadísimas, ya que a los efectos normales en todo calidoscopio concurrirá la posibilidad de utilizar flores, insectos y cualesquiera objetos en plan de combinación artística y de fantasía.

35. A los efectos legales del Modelo que se solicita, serán variables cuantos detalles no afecten, alteren, cambien o modifiquen la esencia del calidoscopio descrito.

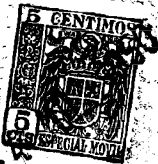

40. N O T A.

Se reivindica como objeto de este registro por Modelo de utilidad:

- 1.- Un calidoscopio, que se caracteriza porque la caja específica del mismo, tubular o prismática, provista de
45. un par de espejos interiores formando un diedro longitudinal y con tapa superior provista de mirilla, presenta su base inferior abierta y sostenida por un soporte adecuado a cierta altura de una base de apoyo; sobre esta base va fijo el eje de giro y sostén de una
50. plataforma rotativa sobre la cual se podrán situar los más diversos objetos para ser observados a través de la mirilla superior de la caja del calidoscopio; el eje de giro de la plataforma es paralelo a la arista del diedro de los espejos y queda situado sobre la prolongación inferior de esta arista o detrás de ella.
- 55.

Sean cuales fueren las circunstancias que concurren con la esencialidad del Modelo de utilidad definido en la anterior reivindicación, cual objeto es:

2.- "UN CALIDOSCOPIO".

60. Consta la presente memoria de tres hojas foliadas, mecanografiadas por una sola cara y del dibujo unido a la misma.

Barcelona cuatro de julio de mil novecientos cincuenta.

P. A. de los Sres. D. Augusto Chiesa y

D. Tullio Tonelli Romani,

L. DURÁN  
P. P.



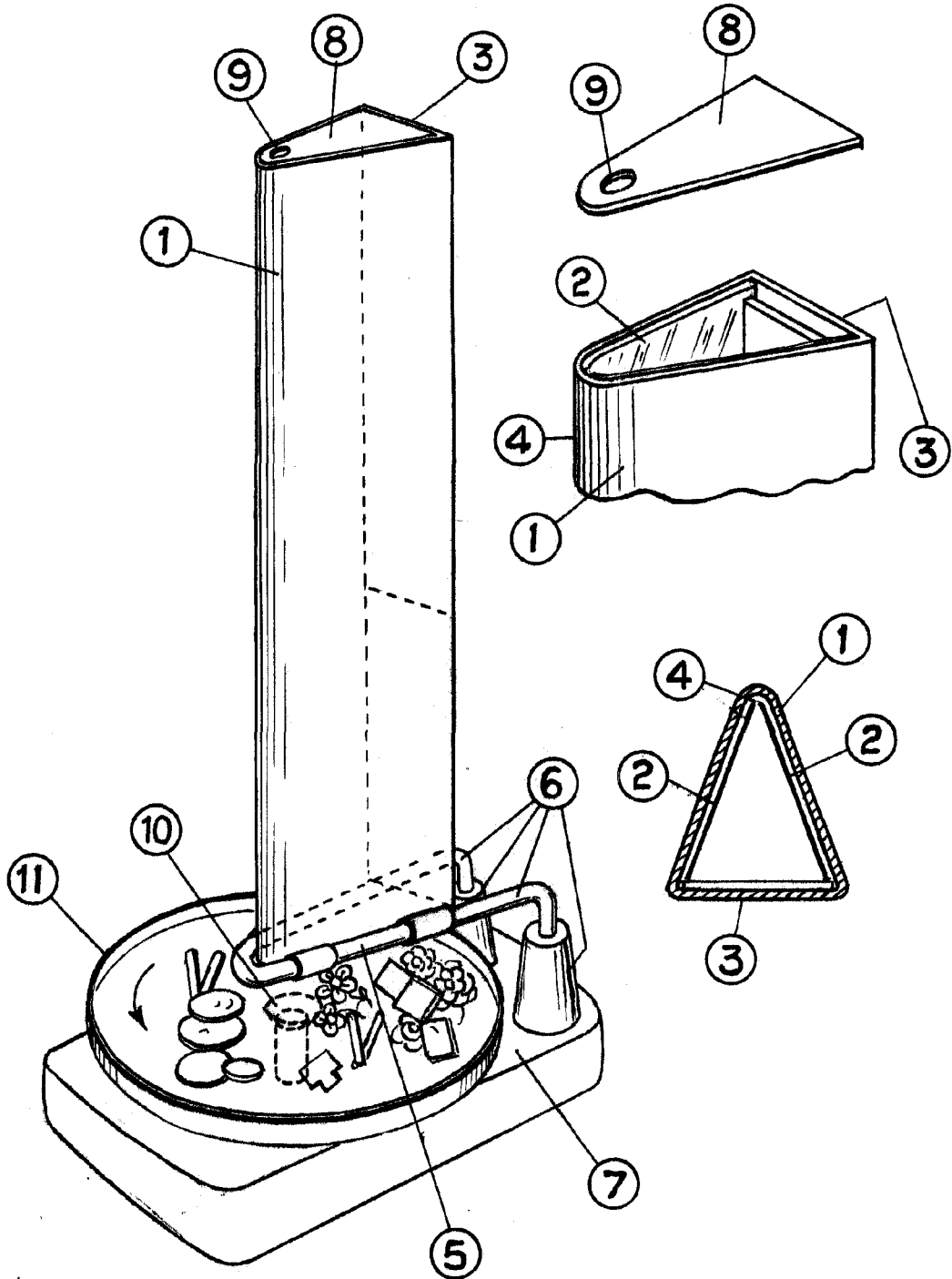

Barcelona 4 julio de 1950.

p.a.

L. DURAN

ESCALA VARIABLE