

24062



MEMORIA DESCRIPTIVA

que se acompaña a una solicitud de MODELO DE UTILIDAD, por veinte años, para España y Posesiones, por: "UN NUEVO CALZONCILLO", en favor de D. Juan Manuel Manganeque Davila, de nacionalidad española y residente en LAS PALMAS DE GRAN CANARIA, José Antonio núm 1.

5 Es obvio al señalar las cualidades que unos calzoncillos, como prenda de vestir interior, deben llevar consigo, ya que todas han de partir de la comodidad, de la estética y de la calidad, y todas limitadas por el precio de coste.

10 La presente memoria, se contrae a unos nuevos calzoncillos, cuya creación se orienta en la aportación de una mayor comodidad, principalmente ostensible al sentarse; en la supresión de elásticos en la cintura, muchas veces molestos, sin perder un adecuado ajuste de la prenda; en reforzar aquellas partes que lo precisan, en aras de una mayor duración, y, en la sencillez de líneas de

corte y confección, para que resulte a un coste mínimo y económico.

15

Su descriptiva, ilustrada gráficamente en el plano que se acompaña, en el que la fig. 1ª, muestra a esta prenda en vista delantera; la fig. 2ª, es una vista por su parte posterior; la fig. 3ª, las dos piezas laterales (A y B); la fig. 4ª, la pieza central posterior, y, la fig. 5ª, el refuerzo que en la parte anterior lleva la

20

pernera izquierda, y su descripción es la que sigue:

Consiste en que el corte de todas las piezas es de líneas rectas, y la doble línea que se dibuja en la periferia representan los dobladillos de los bordes o la parte de enlace entre ellas, facilitando la confección.

25

La pieza central posterior (10) está reforzada (tela doble) y sirve de asiento y entrepierna; cada una de los laterales (A y B), por la parte delantera presenta un pliegue, que aumenta el vuelo de la prenda; el lateral izquierdo lleva una pieza (4) de refuerzo, y, todas, van unidas en su parte superior por una pretina o cintura

30

(1) que, mediante doble botón (2 y 3), consigue el ajuste apropiado, al permitir abrochar los dos botones en sus ojales para más aprietó o en uno solo (el más avanzado) para dar más ancho. La unión de dichas piezas, es la natural de conjunto, de forma que la central y posterior va unida a las laterales por las líneas (6-6'), forman las bocas (5) de ambas perneras las costuras (8-8'), la entrepierna, por la unión de las oblicuas de las laterales con la central (9-9'), y la de cintura por la parte superior (7 y 11).

35

40

NOTA.- Descrito suficientemente cuanto precede, solo resta consignar que lo que se declara como nuevo, propio y

24062

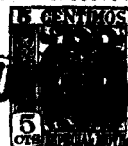

45

util del solicitante, es lo contenido en las siguientes:

REIVINDICACIONES

50

1.- Un nuevo calzoncillo que se caracteriza por una pieza central reforzada o de doble tela, constitutiva de las zonas de asiento y de entrepierna, que une a dos laterales sencillos y de cortes rectos, de los cuales, el izquierdo en su parte delantera e interior lleva otro refuerzo convenientemente adaptado.

55

2.- Un nuevo calzoncillo según anterior reivindicación caracterizado además porque la pretina o cintura de sujeción y ajuste va provista de dos botones y dos ojales, como elementos de broche para ceñido regulable.

3.- "UN NUEVO CALZONCILLO".

Todo según queda descrito en la presente memoria, que consta de tres hojas foliadas y mecanografiadas por una sola cara, con cincuenta y siete líneas y dibujos que se acompaña.

Madrid, a 4 de Julio de 1.950.

P.A.

[Handwritten signature]
EL AGENTE OFICIAL.-

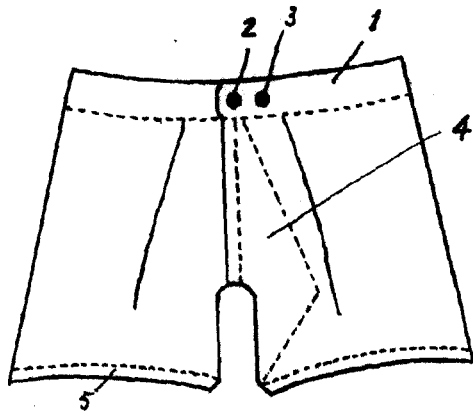

Fig. 1

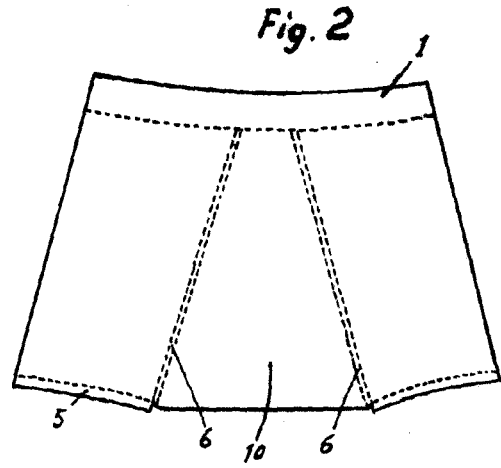

Fig. 2

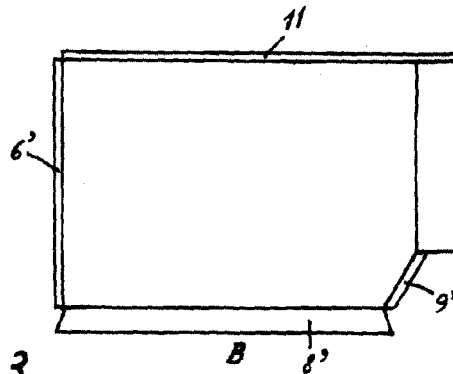
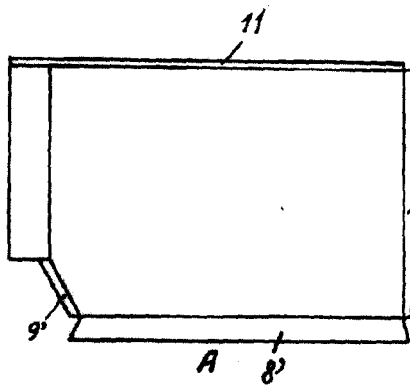

Fig. 3

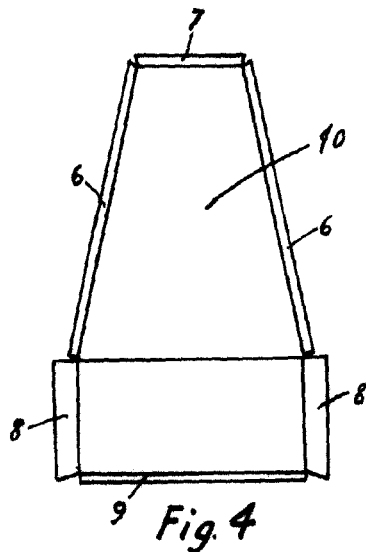

Fig. 4

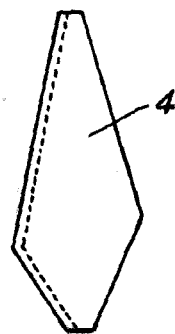

Fig. 5

Escala variable

Madrid 4 Julio 1950

J. Manzanogue Davila