

24051

MEMORIA DESCRIPTIVA Y DIBUJOS
que acompañan a la solicitud
de MODELO DE UTILIDAD de Don
José ESCOBAR SALIENTE, residen-
te en Barcelona.

24031



MODELO DE UTILIDAD

por "UN BILLAR DE SOBREMESA", a favor de Don José ESCOBAR SALIENTE, de nacionalidad española, residente en Barcelona, calle del Obispo Sivilla, nº 1. -----

MEMORIA DESCRIPTIVA

En el orden de los juegos infantiles imitativos de otros de gran alcance y complicado aparato, y particularmente respecto al billar, pocas realizaciones se han llevado a la práctica, debido siempre a una causa determinada y primordial: el taco, que es el órgano de acción en dicho juego y que por sus determinadas características de costosa fabricación y difícil reducción, encarecían elevadamente el juguete. Por otra parte, la fácil propensión del elemento infantil a desviar los objetos de sus usos naturales, hace muy a menudo que sean utilizados dichos adminículos a guisa de lanzas, espadas, o a otros fines que incluso hagan correr peligro a los mismos niños y cosas circundantes. Así pues, el recurrente ha ideado una realización del juego de billar en pequeño tamaño, anulando totalmente la exigencia de tacos y empleando como fuerza motriz para la propulsión de las bolas, unos dispositivos lanzadores en número de cuatro, o más, distribuidos cada uno en uno de los ángulos de la mesa, o en el centro de la misma.



Estos dispositivos consisten en unos tubos cilíndricos, de diámetro interior igual al de la bola, toda vez que ésta se introduce en él para proceder a su expulsión. Estos tubos están cerrados por su extremo y por su interior discurre un eje terminado en un mango que sale al exterior, y por el otro extremo interior, en un tope o disco también de igual diámetro; circundando dicho eje y en toda su extensión, existe un muelle metálico o resorte, que es el que produce la energía necesaria para la propulsión.

Para dar una idea clara de su funcionamiento, nos valdremos de los gráficos de la hoja adjunta. La Fig. 1, muestra el conjunto de la mesa de juego, y la Fig. 2, es un esquema parcial de uno de los tubos lanzadores en el que -1-, es el corte transversal del tubo; -2-, el eje interior; -3-, el tope propulsor; -4-, el mango de acción; -5-, el resorte de muelle; u -6-, la bola colocada en el punto de lanzamiento.

Así, haciendo presión hacia atrás con el pulsador -4-, el muelle queda comprimido de tal forma, que al soltar el pulsador, por efecto de su expansión, el tope -3- golpea a la bola lanzándola al interior del tablero de juego.

En cuanto al reglamento del mismo, se rige con arreglo a las normas del conocido "Chapó".

Todas cuantas demás circunstancias de forma, colores o decorados finales, puedan ser objeto de modificación, serán válidas si no alteran o modifican la esencialidad objeto de dicho Modelo.

25 - N O T A -

Se reivindica como objeto de este Modelo de Utilidad:

1º.- Un juego de mesa consistente en un billar reducido, cuya característica primordial es la existencia en sus cuatro ángulos, de unos dispositivos fijos o movibles, a modo de catapultas, con los que se lanza la bola al interior de la mesa sin necesidad de los tacos que son los órganos de propulsión corrientes en dicho juego.



22.- Las propias catapultas citadas en la reivindicación anterior, consistentes en un tubo cilíndrico, de madera, sujeto a la banda o borde de la mesa, el cual está obturado en su parte posterior y descubierto por el extremo opuesto, por donde se introduce la bola que ha de lanzarse, empleando para ello la fuerza de reacción de un resorte de muelle contenido entre el extremo tapado del tubo y un tope o martillete que, a modo de émbolo, circula parcialmente por su interior.

32.- Las propias citadas catapultas, las cuales se hallan dotadas de capacidad de desviación apropiada por la que poder establecer la puntería del tiro.

42.- UN BILLAR DE SOBREMESA.

Madrid, 22 Julio de 1950.

FERNANDO FERRAGE
P.P.



Fig. 1

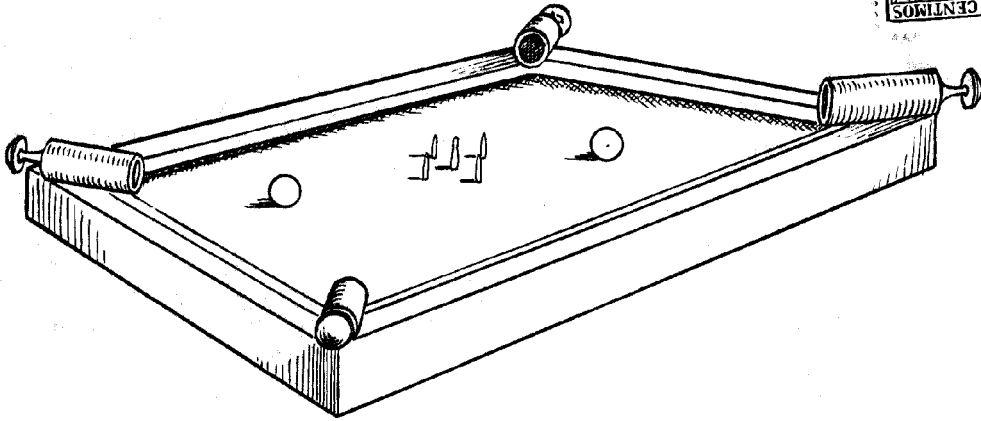
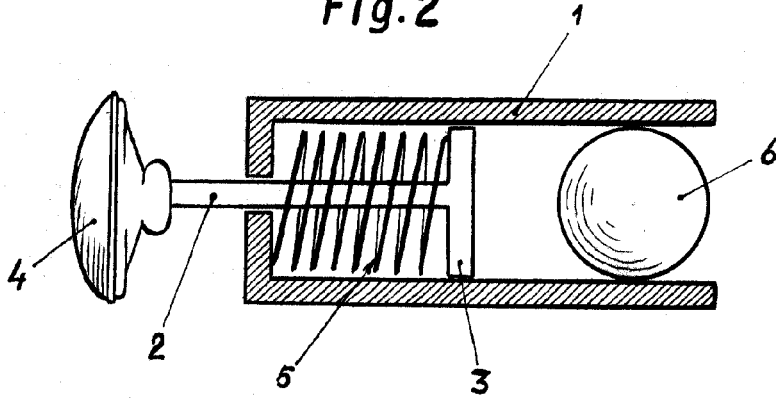

Fig. 2



950

p. a. Fernando Peraire

p. p.

Escala variable.