

MEMORIA DESCRIPTIVA que forma parte integrante del **MODELO DE UTILIDAD** cuyo registro en el de la Propiedad Industrial se solicita en España a nombre de **La Industrial Turroneira S.A.**, residente en Jijona (Alicante) por **"UN NUEVO ENVASE PARA DULCES Y TURRONES"**

El presente modelo de utilidad se contrae a un nuevo envase para dulces y turrones, que ofrece la ventaja de mostrar el producto a través de caras transparentes, para que el comprador pueda formarse idea exacta de él, sin perjuicio alguno del aislamiento que es necesario y que con el envaseado se persigue.

Al mismo tiempo constituye un envase de fácil apertura y todo ello sin perjuicio de la solidez y aislamiento necesarios.

Este envase está constituido por dos partes, que pueden ser totalmente simétricas o variar una respecto a otra en su altura, esto es que abierto el envase, formarán dos piezas iguales o una de ellas podrá ser mas alta que la otra.

Cada una de estas partes está formada por un bastidor de cartón, madera u otro material apto y que podrá ser rectangular o de cualquier otra forma, cuyas caras que han de enfrentarse para su unión, sean coincidentes en su forma y tamaño.

Ambos bastidores llevarán en una de sus caras un papel celofán o lámina de cualquier otro material transparente que los cierre por dicha cara, pero permitiendo que a través de ella se vea el producto envasado. También podrá disponerse esta cara transparente solo en uno de los bastidores cerrando el otro con material opaco, según la naturaleza

del producto a envasar aconsejase y en este caso solo será visible el producto envasado a través de la tapa de uno de los bastidores.

Constituidos así los dos bastidores, esto es, con
 5 tapa transparente en ambos o en uno solo de ellos, uno actuará como caja y otro como tapa, realizándose la unión entre ambos mediante una faja de papel, tela ligera u otro material apto, por adherencia a ambos bastidores, formando una especie de banda o precinto que lo rodee en todo su
 10 perímetro, de forma que para separar las dos piezas o bastidores, sea necesaria su rotura. Esta se logrará mediante la simple rotura en todo su contorno, valiéndose de la uña o de cualquier instrumento o pudiendo también disponerse un hilo que se coloque debajo de la faja de unión, con una
 15 extremidad libre al exterior para tirar de ella, provocando así la rotura de la banda de unión.

Abierto el envase, quedarán separadas las dos partes que lo integran, totalmente, o pudiendo dejarse sin romper uno de sus lados, cuando la forma no sea circular, para que
 20 la faja de unión sirva en esa parte, como visagra de giro.

Los dibujos adjuntos muestran un ejemplo de ejecución de este modelo, habiéndose dibujado el envase de forma rectangular, lo que no excluye el que pueda hacerse entre cualquiera.

25 Con la letra A se han designado los bastidores, los cuales se han dibujado totalmente simétricos, lo que no excluye que la altura de uno de ellos pueda variar respecto al otro. Con la letra B se ha señalado la cubierta de cada uno de estos bastidores, que podrán ser de material transparente los de los dos bastidores o solo el de uno de
 30 ellos y el otro opaco. Con la letra C se ha señalado la banda o faja que ha de servir de unión a las dos partes del envase. No se ha dibujado el hilo que puede facilitar la

apertura del envase por ser detalle accesorio que puede ser empleado o no.

5 Como queda dicho, la forma del envase podrá variar así como los materiales empleados y el tamaño, en tanto se ajusten a las características señaladas.

REIVINDICACIONES

10 1ª.-Un nuevo envase para dulces y turronec, caracterizado por el hecho de estar constituido por dos partes coincidentes en su perímetro, para poder acoplarse una con otra, pudiendo ser totalmente simétricas o ser una de altura superior a la otra, realizando las funciones de caja y tapa, e integradas cada una de estas partes o elementos por un bastidor de madera, cartón u otro material apto, efectuándose la unión de ambos mediante una banda o faja que se adhiera a todo el perímetro, de forma que deba ser rota para la separación de las dos partes que integran el envase.

20 2ª.-Un nuevo envase, según reivindicación 1ª, caracterizado además por el hecho de que las dos partes de que consta, o bastidores, o solamente uno de ellos, han de ir cubiertos por una hoja de material transparente que permite ver el producto envasado con toda perfección y sin necesidad de abrir el envase.

25 3ª.-Un nuevo envase según reivindicaciones anteriores, caracterizado además por el hecho de poder ejecutarse en cualquier forma o figura geométrica, en cualquier tamaño y con cualquier clase de materiales, en tanto se ajuste a las características reivindicadas.

4ª.-Un nuevo envase para dulces y turronec.

30 Tal y como queda descrito en esta memoria y aparece del dibujo adjunto.-Conste esta memoria de tres hojas foliadas, mecanografiadas y escritas por una sola cara.

Madrid 19 de Julio de 1.958

P.A. LA INDUSTRIAL TURRONERA S.A.



24008

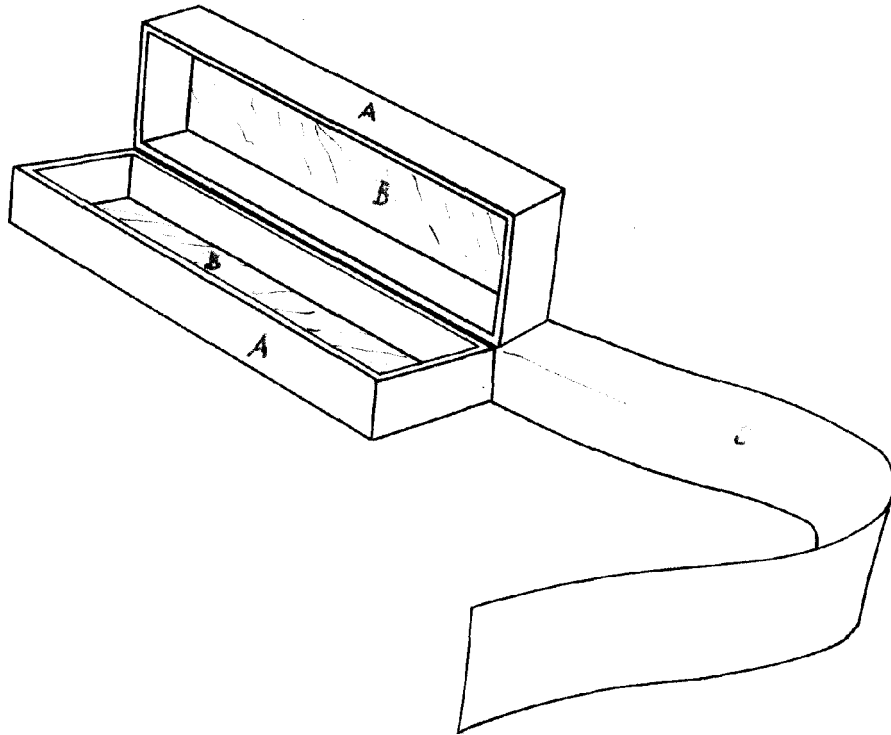

Escala variable

MADRID, 19 JUL. 1950

O.P.

A handwritten signature or set of initials in cursive script, located below the date.