

23950



MEMORIA DESCRIPTIVA

del MODELO DE UTILIDAD, por 20 años, solicitado a favor de la Razón Social D A N A, S. A., Sociedad constituida con arreglo a las Leyes Españolas, residente en Barcelona, Paseo de Gracia numero 30, por " UNA PINZA PARA LA MANIPULACION DE LOS LAPICES PARA LOS LABIOS ".

El montaje de los lápices para los labios en el correspondiente estuche se lleva a cabo por lo general, con intermediación de una guarnición generalmente metálica a modo de casquillo con la que aquel se suministra ya de fábrica. No obstante  
5 al retirar el casquillo de referencia con el lápiz ya gastado del estuche en que va montado y el colocar en el mismo un nuevo lápiz, resultan operaciones engorrosas por la facilidad con que con los dedos se toca el lápiz tificándose aquellos.

Para subsanar este inconveniente la recurrente ha ideado  
10 y puesto en ejecución práctica una pinza especial con la que



se lleva a cabo de una manera que podría denominarse mecánica la sustitución de los lápices en los estuches en que van acondicionados.

15 En los dibujos de la hoja adjunta se representa a título - de ejemplo la pinza de que se trata, que se muestra suelta en la figura 1 y montada para su utilización en la figura 2.

20 La referida pinza está simplemente constituida por un alambre que forma un bucle simple o múltiple -1- del que parten - dos ramas -2- en sentido divergente y que forman a continua - ción dos brazos concurrentes -3- que terminan en una punta -4- y que normalmente quedan separados entre sí en forma que puedan alojarse las puntas -4-, en el interior del casquillo -5- del lápiz -6- provisto aquel al efecto de dos agujeros diametra - tralmente opuestos entre sí.

25 Montada la pinza en esta forma, bastará tirar de la misma para arrancar el casquillo -5- del estuche o soporte en que - vaya acondicionado para la utilización de la correspondiente barra o lápiz y así mismo una vez montada en el casquillo de la nueva barra o lápiz, servirá para su debida colocación y 30 montaje en el propio estuche.

Como se comprenderá, con el empleo de esta pinza queda des - cartado todo contacto de la barra o lápiz con los dedos.

35 La pinza descrita podrá variar en sus dimensiones, en sus formas accesorias, en el material de que se fabrique y en - cuanto afecte a su acabado y presentación.

===== N O T A =====

Se reivindica como objeto de este Modelo de Utilidad:-

1º.- Una pinza para la manipulación de las barras o lápices - para los labios, provistas de casquillo en su extremo, esen -



cialmente constituido en un arrollamiento de alambre que forma  
40 un bucle ventral simple o multiple que se prolonga en dos ra -  
mas divergentes cuyos extremos quedan doblados hacia el inte -  
rior del ángulo que determinan las dos ramas mencionadas termi -  
nando en una punta por la que, a presión ligera, penetran en -  
dos agujeros diametralmente opuestos establecidos en el propio  
45 casquillo metálico en forma que para retirar éste del estuche -  
o soporte en que figura montado, basta montar la pinza de que -  
se trata en los agujeros del mismo y tirar de la propia pinza -  
para que siga aquel y, por el contrario, para colocar un nuevo  
lápiz o barra se monta en el casquillo de la misma la pinza de  
50 referencia constituyendo el elemento de sustentación por el -  
que se establece y dispone<sup>en</sup> el estuche o soporte a que se desti -  
ne, con el fin de evitar todo contacto de los dedos con las -  
barras o lápices de que se trata.

2º.- Una pinza para la manipulación de los lápices para los -  
55 labios.

Consta la presente memoria descriptiva de tres hojas foliadas,  
57 escritas por una sola cara.

Barcelona, 10 de JULIO de 1.950.

P. A.  
JUAN LLORT  
P. P.



Fig.1

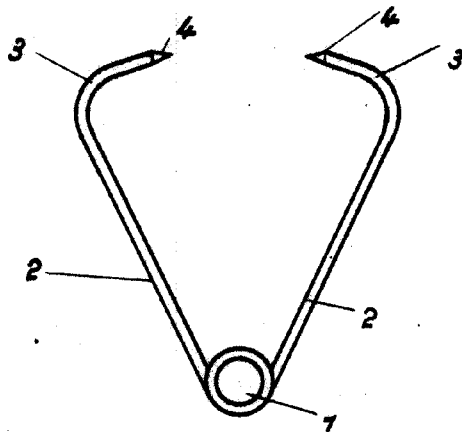
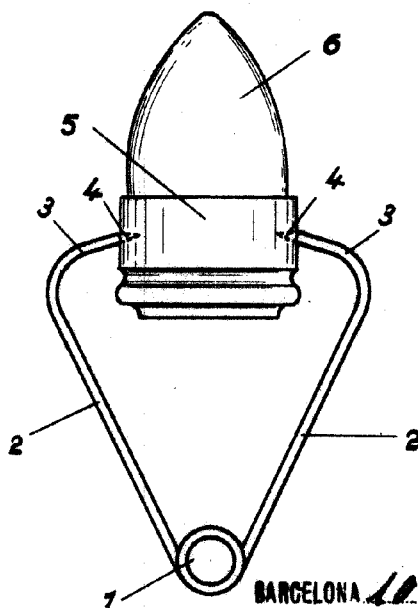

Fig.2



BARCELONA 10 DE Julio DE 19 50

P. A.  
JUAN LLORT  
P. P.

*H. Llorca*

Escala variable.