



238 55

M O D E L O  
D E  
U T I L I D A D

para "UN MONTAJE PERFECCIONADO PARA LATERALES DE CAMAS-CUNA", a favor de Don Celso Alvira Lasheras, de nacionalidad española, domiciliado en Barcelona, Lope de Vega, 58, bajos 4, izquierda.

- . -

MEMORIA DESCRIPTIVA

El presente modelo de utilidad se refiere a un sistema de montaje perfeccionado para las barandillas laterales en las camas-cuna.

5. Las camas-cunas conocidas hasta el presente están dotadas de barandillas laterales abatibles según un eje horizontal que cumplen perfectamente con su misión de impedir las caídas del niño, permitiendo, llegado el momento, realizar todas las operaciones necesarias para el acondicionamiento de las ropas de la cama con gran facilidad.

10. No obstante, como que en muchos casos es necesario instalar la cuna en la habitación del matrimonio para mejor atender a la ornatura, resulta que el espacio sobrante alrededor de la cuna es insuficiente para permitir el abatimiento de los laterales a los efectos antes citados y

15.



238 55

este es precisamente el inconveniente que trata de eliminar el presente modelo, mediante la disposición corrediza de los citados laterales en sentido vertical y a lo largo de los bordes laterales de ambas cabeceras de la cama-cuna.

5.

La característica esencial del modelo estriba, pues, en el montaje de los laterales de la cama cuna en forma verticalmente corrediza a lo largo de sendas guías, fijas en los bordes laterales de las dos cabeceras de la cuna, cuyas guías permiten el desplazamiento de dichos laterales desde su posición normal de cuna cerrada hasta una posición, en la cual el borde superior del mismo, queda a un nivel más bajo que el del soporte para la colchoneta de la cuna, fijándose los referidos laterales en la posición alta, por medio de fiadores adecuados que resulten de fácil maniobra a la par que lo suficientemente seguros para impedir que pueda ser maniobrados por el, propio niño en sus juegos.

10.

15.

Para facilitar la explicación se acompaña a la presente memoria descriptiva una lámina de dibujos en los cuales se ha representado un caso de ejecución que se cita únicamente a título de ejemplo.

20.

En los dibujos:

La figura 1, representa una vista lateral de una cuna dotada del montaje objeto del modelo, indicándose en líneas de trazos el lateral en su posición más baja.

25.

La figura 2, es una vista frontal de una de las cabeceras de la cuna según el plano II de la figura 1, con la disposición de las guías para los mencionados laterales corredizos.

30.



238 55

5. Consiste el modelo en disponer en cada una de las cabeceras de la cama-cuna, indicadas por las referencias -1-, y -2-, unas guías verticales constituidas por los listones de cualquier material -3-, fijos a dichas cabeceras por medio de tornillos -4-, aunque esta disposición no es limitativa del objeto del modelo, pues la unión de dichas guías puede ser igualmente obtenida por encolado u otro sistema adecuado a los materiales empleados en la construcción de la cuna.
10. Dichos listones -3-, quedan dispuestos junto a los bordes de las cabeceras, exteriormente a los largueros -5-, de la cuna, presentando unas ranuras longitudinales -6-, por las que se deslizan unos pivotes -7-, fijos a cada uno de los extremos de los largueros -8-, del correspondiente lateral -9-. Estas ranuras pueden hacerse también en los montantes de las cabeceras y por tanto puede suprimirse los listones si se desea.
15. La fijación de dichos laterales en la posición más elevada se consigue preferentemente por medio de unos pestillos u otros medios adecuados -10-, dispuestos en cada extremo de uno o ambos de dichos largueros -8-, para encajar con muescas -11- labradas a altura conveniente de las guías -3-.
20. De la simple observación de las figuras se comprende fácilmente la utilización del modelo que se describe; indicándose en la figura 1, en línea seguida la disposición de los laterales en su posición más elevada, mientras que en línea de trazos, se ha representado la posición baja de dichos laterales, para permitir cualquier manipulación en las ropas de la cama u otros menesteres.
- 25.
- 30.



- 6

238 55

El modelo dentro de su esencialidad, podrá ser llevado a la práctica dentro de otras variantes constructivas que las indicadas a título de ejemplo y a las cuales alcanzará igualmente la protección que se recaba.

5. Podrá, pues, ser construido en cualquier forma y tamaño, empleando para ello los materiales más adecuados a cada caso, combinados del mejor modo para el logro del fin propuesto, por quedar todo ello comprendido dentro del espíritu de las reivindicaciones.

N O T A

10. Descrito el objeto y utilidad del presente modelo, lo cual se declara como no divulgado ni llevado a la práctica en España, comprende las siguientes reivindicaciones:
- 1.- Un montaje perfeccionado para laterales de camacuna, esencialmente caracterizado por el hecho de comprender un listón vertical en cada borde lateral de las cabeceras de la cuna, fijados a dichas cabeceras por cualquier medio y exteriormente a los largueros de dicha cuna, presentando una ranura longitudinal a la cual se acoplan pivotes fijos a los extremos de uno o ambos largueros de los laterales, siendo la longitud de dichas ranuras, la suficiente para permitir el desplazamiento de los mencionados laterales desde su posición más elevada correspondiente a la normal de cuna cerrada hasta una segunda posición más baja en la cual el nivel del borde superior de dicho lateral sea inferior al del soporte de la colchoneta
- 15.
- 20.
- 25.

238 55



de la cuna.

5. 2.- Un montaje perfeccionado según la reivindicación anterior, esencialmente caracterizado por el hecho de comprender unos pestillos a los extremos de los largueros de los laterales de la cuna cuyos pestillos están esencialmente dispuestos para encajar en muescas labradas en el borde de los listones de guía de los laterales y a alturas convenientes para la fijación de los mencionados laterales en las posiciones deseadas.

10. 3.- Un montaje según la 1ª reivindicación, caracterizado esencialmente por el hecho de que las ranuras de deslizamiento están labradas cerca de los bordes de las propias cabeceras.

15. 4.- Un montaje perfeccionado para laterales de camas-cuna.

Según se describe y reivindica en la presente memoria descriptiva que consta de cinco hojas, foliadas y escritas a máquina por una sola cara, acompañadas de una lámina de dibujos.

Madrid, a 6 de Julio de 1.950.

JOSÉ CERN MIRALLER

P. P.

23855

D. Celso Alvira Lasheras

Hoja única



Fig. 1

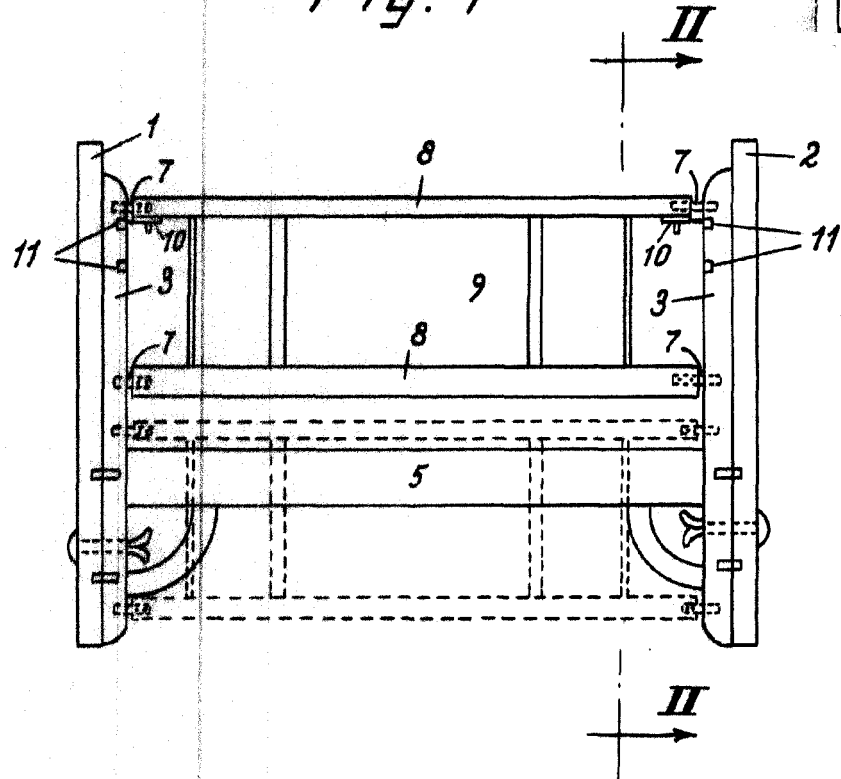

238 55

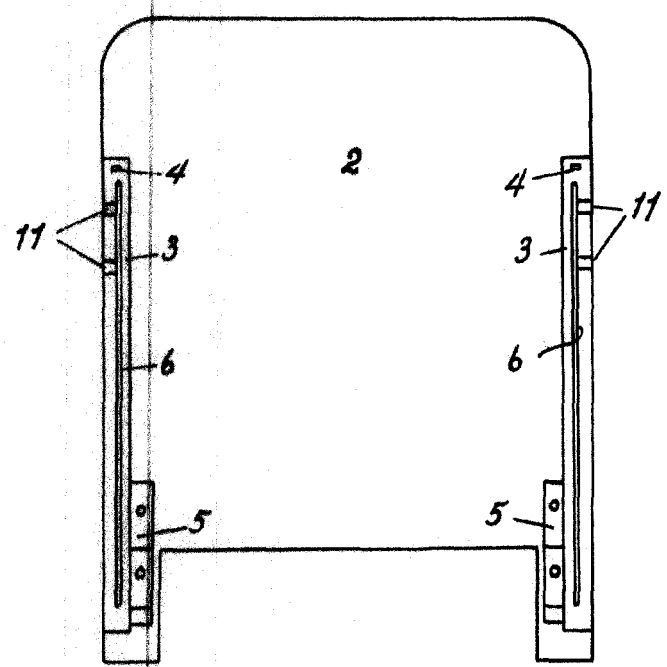

Fig. 2

Madrid, 6 Julio 1950  
p.p. Jaime Isern

*[Handwritten signature]*