

23805

23

23805



E/ND-I
=====

MODELO DE UTILIDAD

que por veinte años, se solicita, como propia y nueva invención a favor de don NARCISO VILLARREAL y RESUSTA, de nacionalidad y residencia españolas, que ha de recaer una

PRENSA HIDRAULICA PARA OBTENCION DE GALALIT.

=====

Memoria descriptiva.

-o-o-o-o-o-a-o-o-o-o-

El presente registro de Modelo de Utilidad tiene por objeto garantizar, la explotación exclusiva, en todo el territorio nacional, de una prensa hidráulica para obtención de galalit, conforme se describe a continuación, y se representa, en forma gráfica, aunque a título de ejemplo, en el plano que se acompaña que representa una vista en alzado, con los elementos descritos siguientes:

5



10

Nº 1- Entrada de aire a presión, por medio de bomba.

Nº 2- Piston de elevacion.

Nº 3- Placa de elevacion.

Nº 4- Columnas.

Nº 5- Cabezal, y

15

Nº 6- Cuerpo o base.

20

Para obtener el galalit en estado pastoso a lingote es necesario prensarlo dandole varias prensadas hasta obtener su forma solida y en forma de lingote y esta operacion, se verifica mediante una maquina consistente en una prensa hidraulica, objeto de este registro. El galalit, en estado pastoso se coloca en la placa de la Prensa y por medio de inyeccion de aire comprimido, por medio de una bomba, que hace funcionar y elevar el piston que a su vez arrastra hacia arriba una placa con su correspondiente pasta de galalit, contra el cabezal (5) de la misma, y esta presion que ejerce el piston (2), en su movimiento de elevacion hace que la pasta colocada en la placa (3) la eprima contra el cabezal, como decimos anteriormente y de esta forma la eprima contra el cabezal, dando-
le las prensadas necesarias obtenemos el galalit de estado pastoso, al estado de lingote completamente prensado.

25

30

35

40

La forma, materiales, dimensiones, seran variables y en general, cuanto sea accesorio y secundario, siempre que no altere, cambie o modifique la esencialidad del invento, que se describe en las lineas anteriores, que deben ser tomadas con caracter amplio y nunca en forma limitativa, reservandose el peticionario a obtener los oportunos registros complementarios, que la practica de su invencion le vaya aconsejando.

23805



- tres -

NOTA de REIVINDICACION N.º.

-o-o-o-o-o-o-o-

45 Se reivindica, como propio y nuevo, a favor de don Narciso Villarreal Resusta, de nacionalidad y residencia españolas, por los extremos siguientes:

50 PRIMERO.- Por una prensa hidraulica, para la obtencion del galalit, caracterizada, por llevar en su base con un tubo inyector de aire comprimido, el cual al hacer elevar un piston, que a su vez eleva a la placa, colocada encima de dicho piston, contra el cabezal, con sus correspondientes columna, guias de placa, consigue que el galalit de estado pastoso pase al de lingote endurecido.

55 SEGUNDO.- Por una prensa hidraulica, para la obtencion del galalit, en que al colocarse el galalit en estado pastoso en la placa de la prensa, la presion que ejerce el piston en su movimiento de elevacion hace que la pasta, la oprima contra el cabezal y dandole las prensadas necesarias, se obtiene el galalit en estado de lingote totalmente prensado.

60 TERCERO.- Por una PRENSA HIDRAULICA, PARA LA OBTENCION DE GALALIT.

65 Tal y como queda descrito en la memoria precedente y para los fines, que se dejan bien especificados, la cual consta de tres hojas foliadas y mecanografiadas, por una sola cara, a la que se une, un plano, en forma reglamentaria, para la mejor comprension del invento.

70 Madrid, a veintisiete de junio de mil nove - cientos cincuenta.

P.A. de D. Narciso VILLARREAL RESUSTA,

E. Rodriguez de Rivas,

Clodoveg de Rivas

73.-

23805



FIG. I

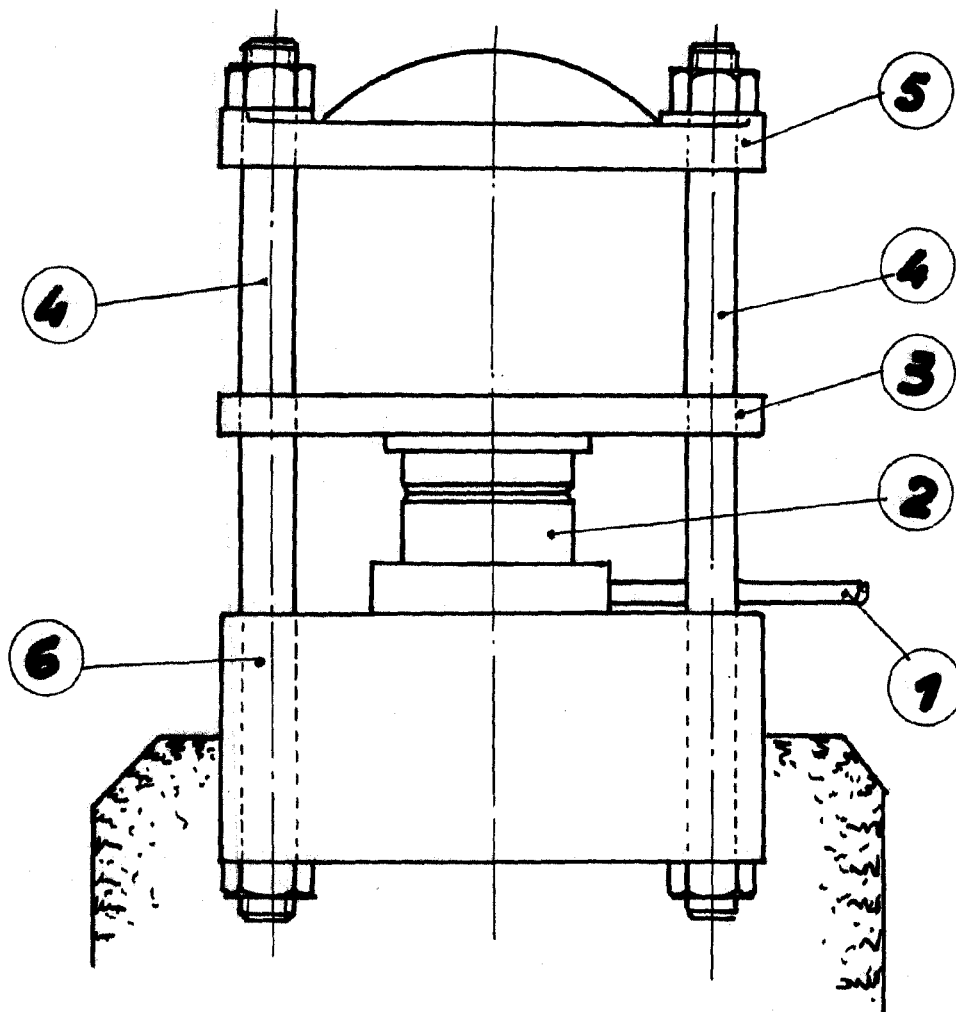

San Sebastian 16 Junio 1950

10. 11
Clodoveo de
Alcalá

Escala variable