

23789



23789

E/RD-1-
=====

MODELO de UTILIDAD,

que por veinte años, se solicita, como propio y nue-
vo, para obtener el registro en España, de una

MAQUINA REFINADORA PARA OBTENER
GALALIT REFINADO Y CON BRILLO

a favor de don Narciso Villarreal Resusta, de nacio-
nalidad y residencia españolas.

~~~~~

M e m o r i a      d e s c r i p t i v a.

El presente registro, se refiere a una máquina  
refinadora, para obtener galalit, refinado y con bri-  
llo, conforme se describe a continuación, y se repre-  
senta, en el plano adjunto, aunque a título de ejem-  
plo, con dos figuras, la I, en vista de frente y la  
II, en perfil.

Consta esencialmente de dos rodillos (4), en  
su parte inferior, los cuales tienen movimiento por  
medio de engranes, uno con el otro y un tercero en  
la parte superior, en el mismo vértice de aquellos,

5

10



15

20

el cual tambien gira a una velocidad distinta de los de parte baja. Para que este rodillo rectificador gire a su vez y a una velocidad distinta el movimiento es transmitido por uno de la parte baja por medio de cadena, con sus correspondientes piñones transmisores (5- 6), y como quiera que el rodillo superior es necesario subir o bajar para efectuar la presión necesaria, segun decíamos mas arriba lleva un piñon con cadena, siendo necesario tensar esta para que pueda efectuar bien su cometido, llevando un tensor (7) -el cual no tiene otra mision que presionar a esta para que siempre se encuentre tensada y pueda girar el rodillo superior.

25

30

La masa de galalit, obtenido en forma de varilla y a un diametro aproximado, del que en definitiva se desee obtener, al propio tiempo con un brillo intenso es necesario pasarlo, por una maquina rectificadora ( que es la detalla antes), con lo que se consiguen estos dos fines primordiales, y entonces el funcionamiento de dicha maquina es como sigue:

35

Colocada dicha varilla cilinamica, en el vertice que forman los rodillos superiores y encima y el tercer rodillo presiona contra la misma, mediante los correspondientes tensores, y a girar dos de ellos a una velocidad y el tercero a otra distinta, se obtiene una varilla, que ademas de refinada, es de un brillo intenso, como si dijéramos puliada, y asimismo a una medida exacta con una tolerancia en lo minimo.

40

Los tensores llevan el num. 1, los soportes el 2, los cojinetes el 3, los cilindros el 4, y la cadena el 8. Los otros elementos han quedado descritos en el cuerpo de esta memoria.

- tres -



La forma, materiales, dimensiones, serán variables y en general, cuanto sea accesorio y secundario siempre que no altere, cambie o modifique la esencia del invento, que descrito queda en los términos anteriores, los cuales han de ser tomados con carácter amplio y nunca en forma limitativa reservándose al peticionario el derecho a obtener los oportunos registros complementarios, que la práctica le vaya sugiriendo.

=====

N O T A de REIVINDICACIONES .

Se reivindica, a favor de don Narciso Villarreal Resusta, por los extremos siguientes:

PRIMERO.- Por Maquina refinadora, para obtener galalit refinado y con brillo, caracterizada por llevar dos rodillos inferiores, con sus correspondientes piñones de transmisión de giro, y en la que uno de los rodillos inferiores lleva además un piñón más pequeño con su correspondiente cadena transmisora, la cual hace girar al rodillo que se encuentra en la parte correspondiente superior y en el vertice de las dos inferiores con su correspondiente cadena de transmisión de giro, obteniéndose una varilla de galalit, además de muy refinada, con un brillo intenso, como pulida.

SEGUNDO.- Por la Maquina refinadora, para obtener galalit refinado y con brillo, a que se refiere la reivindicación precedente, en la que existen unos tensores colocados en los dos soportes, para obtener una presión adecuada contra la varilla de galalit, a los fines de obtener esta en una medida exacta y con un gran brillo.

TERCERO.- Por una MAQUINA REFINADORA, PARA OBTENER GALALIT REFINADO Y CON BRILLO.

Tal y como queda descrito en la memoria precedente y para los fines, que se dejan bien especificados.

23789

- cuatro -

26.



La presente memoria, consta de cuatro hojas fo-  
liadas y mecanografiadas, por una sola cara, acompaña-  
da de un plano, para la mejor comprension del invento.

Madrid, a veintiseis de junio de mil novecientos  
cincuenta.

85

P.A. de don Narciso VILLARIGAL RESUSTA,

87.

E. Rodriguez de Rivas,

*Rodrigue de Rivas*

E/R-I  
=====

23789



FIG. I

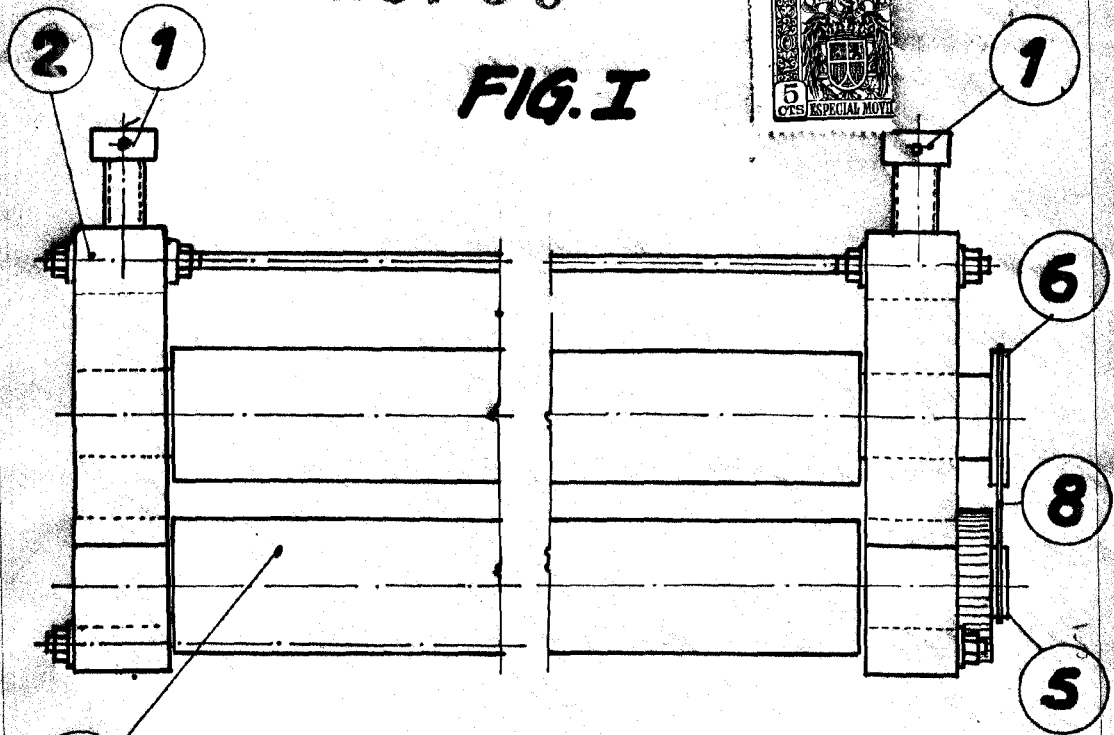
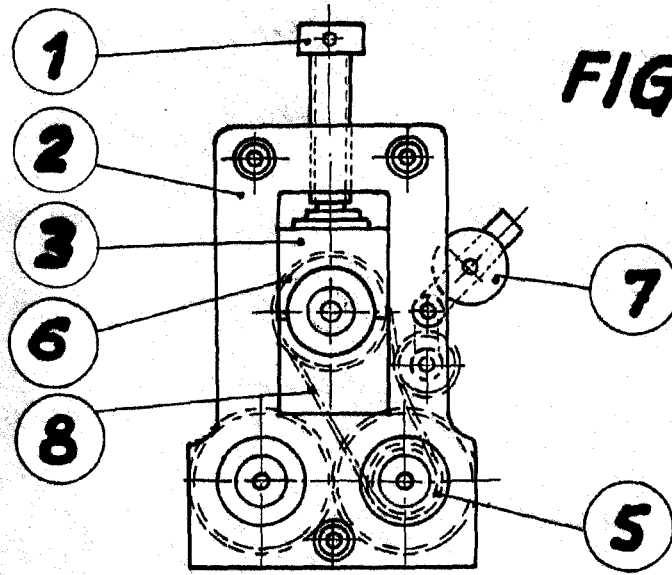

FIG. II



San Sebastián 16 Junio 1950

P.A. *Elodungra de*  
*Truda*

Escala variable