



23774

La razón social Juan Llorens, hijo y Compañía, establecida en Barcelona, Pasaje San José, letra B, solicita registrar un Modelo de Utilidad, por 20 años, para España y sus Colonias, que se refiere a "UN PLUMIER, CUYA TAPA RINDE TRIPLE USO".

- - - - -

La presente solicitud de Modelo de Utilidad tiene por objeto dar a conocer un tipo de plumier escolar de tapa deslizante, que se caracteriza por el hecho de que su tapa, además de servir como a tal, permite realizar mediciones, habiéndose dispuesto que el asidero de accionamiento de la tapa, constituya al propio tiempo un sacapuntas para lápices.

Mediante tal disposición de la tapa se aporta a la función a que está destinada, un efecto nuevo, por cuanto un mismo elemento sirve indistintamente de tapa del plumier y de regla graduada para realizar mediciones, cuyo asidero está organizado de modo que permita sacar punta a un lápiz, simplificándose con éllo el equipo escolar, facilitando su aplicación.

A tal fin la tapa deslizante lleva grabadas en la zona contigua a sus aristas longitudinales, subdivisiones en centímetros y milímetros y en sustitución de la uña o saliente, que generalmente presentan las tapas usuales de un plumier, se ha dispuesto un asidero formando un todo con su parte central, que al propio tiempo es una maquinilla para sacar punta al lapicero.



25 La idea de reunir en un plumier, el doble decímetro y la maquinilla para afilar el lapicero, puede tener una segunda forma de realización, según la cual la maquinilla se dispone empotrada en el cuerpo que forma la caja del plumier.-

En los dibujos adjuntos, que forman parte integrante de la presente memoria descriptiva, se representa, a título de ejemplo, dos formas de ejecución de la idea que en líneas generales dejamos apuntada.-

30 Dichos dibujos muestran:

Fig. 1.- Una vista en perspectiva de un plumier, cuya tapa, que está a medio abrir, constituye un doble decímetro y lleva acoplada, en su centro, una maquinilla para sacar punta al lapicero, la cual sirve de tirador para facilitar la acción de introducir y extraer la tapa de entre sus guías.-

Fig. 2.- Una vista en perspectiva de un plumier, con una tapa similar a la representada en Fig. 1. pero con la maquinilla de afilar el lápiz empotrada en la base de la caja del plumier.-

Refiriéndonos concretamente a los mencionados dibujos, pasamos a detallar las particularidades del nuevo plumier, cuya tapa rinde tres aplicaciones distintas.-

45 Según se aprecia claramente por la perspectiva de Fig. 1, el plumier está constituido por una caja, de forma rectangular -1-, que en sus lados mayores presenta sendas regatas paralelas -1'-, por dentro de las cuales se deslizen las aristas longitudinales de una tapa -2-, que está formada por un regle plano graduado en centímetros y milímetros, mediante el cual se pueden tomar medidas, utilizándolo como un doble decímetro.-

50 Para facilitar la introducción y extracción de la tapa, se ha dispuesto, sobresaliendo del centro de la misma-



55 y formando una sola pieza con el regle, una maquinilla -3-
de sacar punta al lapicero, la cual sirve de tirador para
entrar y retirar la tapa y para aplicar el regle graduado-
con mayor comodidad, aprovechando para cogerlo unas incisi-
60 nes semicirculares -3'-, que también sirven para retenerla
entre dos dedos cuando se utiliza para sacar punta al lapi-
cero.-

La tapa descrita rinde tres usos, a saber: Sirve como
verdadera tapa deslizable del plumier, puede ser empleada-
como regle graduado y como afiladora de lápices, puesto -
que lleva adherida la correspondiente maquinilla.-

65 La segunda forma de realización representada grafica-
mente por la perspectiva de Fig. 2, difiere de la anterior
por el hecho de que la tapa -2- no lleva adherida ninguna-
maquinilla, sino que está dotada de un saliente -2'- sobre
el cual se apoya el dedo para hacer deslizar la tapa, ya -
70 sea en sentido de introducirla o retirarla de las guías co-
rrespondientes.-

Según esta nueva forma de ejecución la maquinilla de -
afilador el lapicero se halla empotrada en el propio cuerpo-
de la caja del plumier, lo que permite utilizarla comoda -
75 mente, igual que en el ejemplo anterior.-

En ambos casos la tapa se fabricará, con preferencia,
de un material plástico transparente, puesto que, de esta
manera, se podrán tomar medidas con mayor exactitud, ya que
por transparencia se observa más fácilmente la coinciden -
80 cia entre las divisiones del regle y los puntos cuya dis -
tancia se quiere medir.-

La caja del plumier podrá ser fabricada, también, de-
un plástico moldeable, transparente o coloreado, o bien de
cualquier otro material opaco, adecuado al caso.-

85 Se sobreentiende que la forma, dimensiones, disposi -
ción y arreglo del conjunto y de cada una de las partes -



que integran el plumier descrito, podrán variar y sufrir todas aquellas modificaciones que se estimen pertinentes, siempre que no se aparten del fin propuesto.-

90 El modelo de Utilidad, por "Un plumier, cuya tapa -
rinde triple uso"; la explotación del cual se solicita, -
para España y sus Colonias, por un período de 20 años, re
caera sobre las particularidades que se concretan en las-
siguientes,

95

REIVINDICACIONES

1a.- "UN PLUMIER, CUYA TAPA RINDE TRIPLE USO", carac
terizado por el hecho de que la tapa del plumier, que es-
del tipo deslizable entre guías, está constituida por un-
regle plano graduado, utilizable para realizar mediciones,
100 habiéndose previsto, en su parte superior media, un aside
ro que es al mismo tiempo una maquinilla para sacar punta
al lapicero, la cual forma un solo cuerpo con la tapa, -
sirviendo de tirador para facilitar la acción de abrir y-
cerrar el plumier y manipular la tapa cuando es utilizada
en funciones de doble decímetro.-

105

2a.- "UN PLUMIER, CUYA TAPA RINDE TRIPLE USO". Tal -
como se ha descrito y demostrado en los dibujos adjuntos.

Consta de cuatro hojas foliadas y mecanografiadas -
por una sola cara.-

Barcelona a 16 de Junio de 1950.-

P.A. de Juan Llorens, hijo y compañía.

JUAN B. ZENTRADAURA

ATTGS

Fig. 1

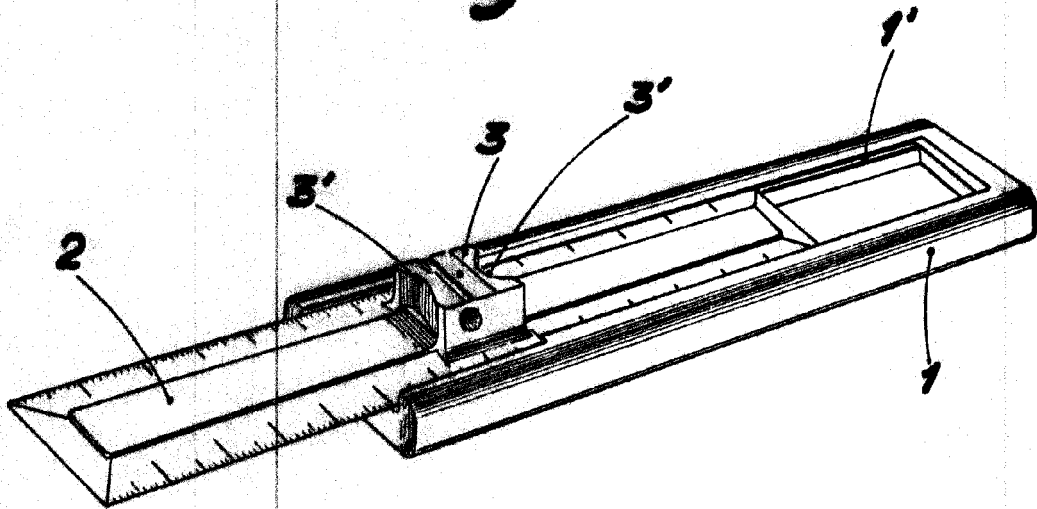
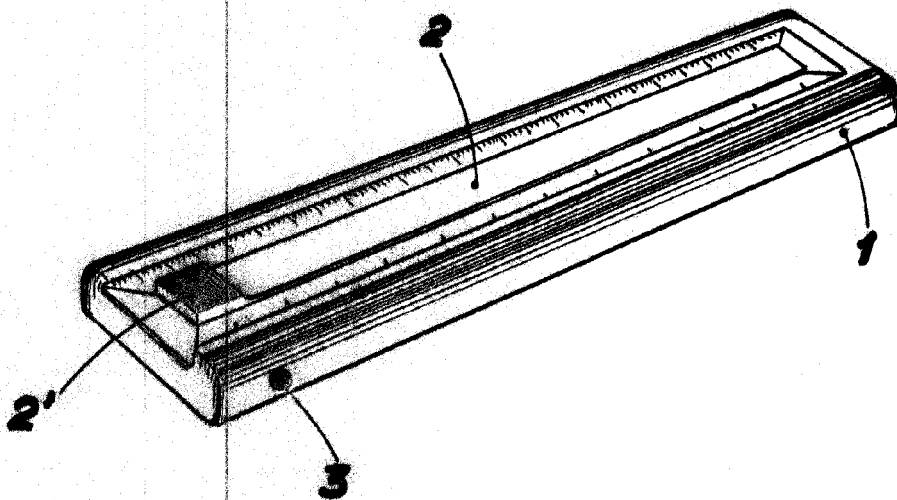

Fig. 2



Escala variable

Barcelona 10 Junio 1950
 P.A. Juan B. Renter Ripolona
 Juan B. Renter Ripolona