



23772

M O D E L O
D E
U T I L I D A D

a favor de Don ANTONIO MARTÍ BASTÉ, de nacionalidad española, residente en Barcelona, calle Balmes, 333, 5º, 1ª, por "ENVASE PARA ENVÍOS POSTALES PROVISTO DE ELEMENTOS PROPIOS DE CIERRE".

MEMORIA DESCRIPTIVA

- La presente invención se refiere a un envase destinado a envíos postales, el cual está provisto de elementos propios de cierre, resultando especialmente indicado para remitir objetos cuyo envoltorio pueda ser
5. abierto y cerrado fácilmente por las oficinas de trámite, de modo que no requiera una labor complicada. Estas características las reúne el envase objeto de la invención, el cual está provisto de un sencillo elemento de cierre o ajuste que permite ser manipulado sin necesidad
 10. de deshacer o hacer nudos, despegar o pegar tiras engo-

23772⁵



madas o cortar cintas.

5. Esencialmente, este envase está formado por una caja de contorno apropiado, preferiblemente paralelepédica, constituida por la caja propiamente dicha y la tapa, presentando ésta la particularidad de ser portadora de una goma o elemento elástico análogo, el cual rodea la tapa y se fija a las paredes laterales de ésta mediante unas grapillas o similares.

10. La caja propiamente dicha se coloca normalmente y después se rodea con la goma o similar, quedando de este modo ambas piezas ajustadas pero susceptibles de ser separadas con un pequeño esfuerzo, el suficiente para vencer la mínima resistencia de la goma o análogo que rodea el conjunto.

15. Para la mejor comprensión de la presente memoria descriptiva, se acompaña un dibujo en el que, tan sólo a título de ejemplo, se representa un caso práctico de realización de un envase de las características indicadas:

20. En dicho dibujo, la figura 1 es una vista en perspectiva del envase abierto; y la figura 2 lo muestra cerrado.

25. Este envase está constituido por la caja o recipiente propiamente dicho -1- y la tapa -2-, presentando ésta la particularidad de estar provista de un elemento elástico -3-, tal como un hilo o cinta de goma o similar, el cual se fija a las paredes laterales de la tapa -2- mediante unas grapillas -4- o análogo.

En la posición señalada en la figura 1, el ele-



- mento elástico rodea únicamente la tapa -2-, sobre la que queda retenido por los sujetadores -4-. Cuando se precisa cerrar el envase, basta distender un poco este hilo elástico -4- y separarlo de la boca de la tapa -2- para que no encuentre obstáculo el recipiente o caja propiamente dicha -1-, introduciéndose la misma del modo corriente y procediéndose a continuación a su fijación mediante el propio elemento elástico -3-, al cual se le obliga a abarcar dicha caja, quedando el conjunto tal como indica la figura 2.

- Al propio tiempo que se obtiene un cierre prácticamente perfecto, este envase puede abrirse y cerrarse sin dificultad. Debe indicarse que pueden ser varios los elementos elásticos empleados para el cierre, pudiendo asimismo estar colocados cruzados, solamente en los extremos o repartidos uniformemente alrededor del envase, fijados sobre su tapa o bien sobre la caja directamente por medio de dispositivos de sujeción apropiados.

- También queda previsto el que el elemento elástico no esté formado por un hilo cerrado, sino por una pieza abierta fijada por sus extremos en la tapa o en la caja.

- Serán independientes del objeto de la invención los materiales, formas y dimensiones, tanto absolutas como relativas del envase descrito, siempre que las variaciones que se introduzcan no afecten a su esencialidad.

23772

15



N O T A

Se reivindica como objeto del presente modelo de utilidad:-

5. 1. Envase para envíos postales provisto de elementos propios de cierre, que consiste esencialmente en una caja de contorno apropiado, formada por el recipiente o caja propiamente dicha y la tapa, presentando ésta un elemento de cierre constituido por una tira elástica de goma o material similar, la cual, convenientemente fijada en la tapa mediante dispositivos adecuados, puede rodear, en el momento del cierre del envase, la tapa y la caja.
10. 2. Envase para envíos postales provisto de elementos propios de cierre, según la reivindicación anterior, que se caracteriza por el hecho de que el elemento elástico de cierre está constituido por un hilo o cinta extensible cerrado, fijado por dos puntos a la tapa del envase, pudiendo rodear a ésta y a la caja en el momento en que el envase está cerrado.
15. 3. Envase para envíos postales provisto de elementos propios de cierre, según las reivindicaciones 1 y 2, que se caracteriza por el hecho de que el elemento elástico de cierre está formado por una tira elástica abierta, fijada por sus extremos a la tapa o a la caja o recipiente del envase.
20. 4. Envase para envíos postales provisto de elementos propios de cierre.
- 25.

23772 15 J



La presente memoria consta de cinco hojas foliadas, escritas por una sola cara.

Barcelona, a 15 de junio de 1950.

Antonio MARTÍ BASTÉ

p.a.

23772



15

Fig. 1

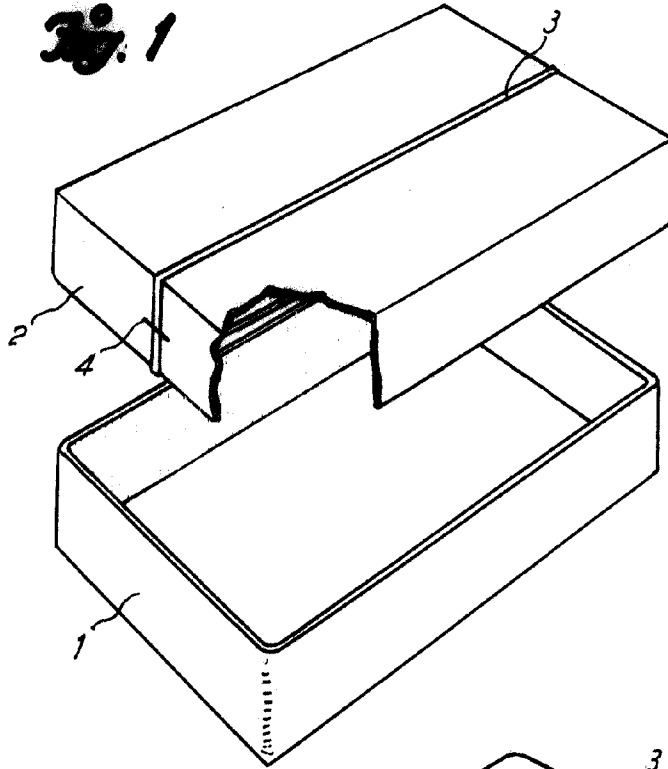
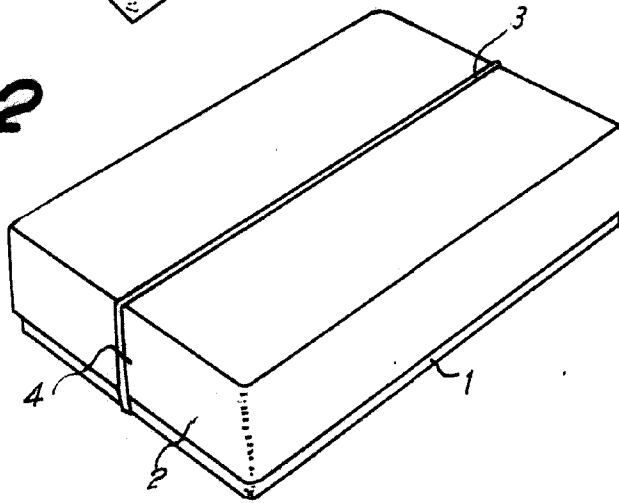

Fig. 2



Barcelona, 15 Junio 1950
Antonio Martí Basté
r.a.