

23769



REGISTRO  
DE  
UN MODELO DE UTILIDAD

por "Un envase de sifón para bebidas carbónicas preparadas por reacción en el mismo" - - - - -

a favor de Don José SOLA VILA, de nacionalidad española, domiciliado en BARCELONA, calle Consejo de Ciento, nº 549.

MEMORIA DESCRIPTIVA

La presente memoria descriptiva se refiere al registro de un modelo de utilidad constituido por un envase de sifón para bebidas carbónicas fabricadas por la reacción de un polvo o materia sólida con el agua o líquido contenido en el interior del mismo envase, que da lugar a la producción de anhídrido carbónico que queda en emulsión en dicho líquido.

Esté esencialmente caracterizado el envase que constituye el modelo de utilidad por el hecho de presentar en la parte baja del mismo una perforación que atraviesa su fondo obturable por un tapón roscado e bloqueable por la cual puede introducirse en la cavidad del envase además del agua o líquido destinado a constituir la bebida una carga

23769



- 2 -

de un material que al entrar en contacto con el agua o líquido envasado produzca el desprendimiento de gas carbónico que ha de gasear el propio líquido.

5 con el fin de lograr que el contacto del material introducido en el envase por su fondo para reaccionar con el agua o líquido, previamente introducido en el mismo, se produzca cuando el tapón de la perforación del fondo esté ya aplicado a la misma obturándola herméticamente, puede  
10 utilizarse un recipiente ajustado a dicha perforación que impida que el citado material, caiga en el líquido mientras esté el envase invertido para realizar la introducción del propio material efectuándose en cambio la entrada en contacto del último con el líquido cuando, invirtiendo el envase, pase éste a ocupar la parte baja del mismo.

15 Para que quede perfectamente definida cual es la constitución esencial de un envase en tal forma establecido, se describe a continuación un caso de ejecución práctica del mismo representado en el dibujo adjunto.

20 En este dibujo puede verse en sección la parte baja de un envase de sifón 1 que presenta en su fondo la perforación 2, rodeada por un corto cuello, 3, guarnecida por un anillo metálico roscado exteriormente 4, al cual es atornillable el tapón también metálico, 5, recubierto interiormente por un disco de goma blanca 6. En la perforación 2 se  
25 aloja un cuerpo tubular de cristal 7 que tiene un receptáculo anular 8 con la entrada encarada con la perforación 2 y que presenta unos orificios laterales 9 que permiten la entrada en el propio cuerpo tubular del líquido contenido

23769



- 3 -

en el envase. Un tubo central 10 permite el paso hasta el fondo del envase del tubo de salida del sifón, no representado para evitar complicaciones en el dibujo.

5 Para preparar el agua carbónica, se coloca el envase invertido, se retira el tapón 5 y por la boca del cuerpo tubular 7 se introduce en el receptáculo anular 8 del mismo el producto que al entrar en contacto con el agua o líquido que en cantidad prudencial se habrá introducido previamente en el envase desarrollará el gas. Una vez colocado dicho

10 material en la citada forma se aplica de nuevo el tapón 5 de modo que la junta 6 cierre herméticamente el fondo del envase y se invierte la posición de éste haciéndole ocupar la normal en la cual el líquido envasado penetra por los orificios 9 del cuerpo tubular 7 y entra en contacto con el

15 material que del receptáculo 8 habrá caído a la parte que queda más baja de dicho cuerpo 7 depositándose sobre la junta 6. El gas carbónico desarrollado al reaccionar con el agua el material dispuesto con tal fin, pasa por los orificios 9 y 10, a repartirse por toda la masa líquida envasada

20 pudiéndose favorecer su emulsión mediante un prudencial agitado.

Podrán ser variables sin que se altere la esencialidad del modelo los materiales empleados en la fabricación de las diferentes partes de los envases que se produzcan de acuerdo

25 con el mismo, las dimensiones y formas particulares que se dé a los propios envases en cada caso particular de ejecución, los medios manuales o mecánicos utilizados para fabricarlos y cuantas circunstancias puedan concurrir en la pro-



ducción o en la utilización de tales envases que no afecten por ser de condición secundaria o accidental la constitución característica del modelo.

## N O T A

5 Por el registro de modelo de utilidad a que se refiere la presente memoria descriptiva se REIVINDICA la propiedad y la explotación exclusiva de:

1.- Un envase de sifón para bebidas carbónicas preparadas por reacción en el mismo, esencialmente caracterizado por el hecho de presentar en la parte baja del mismo  
10 una perforación que atraviesa su fondo obturable por un tapón roscado o bloqueable por la cual puede introducirse en la cavidad del envase además del agua o líquido destinado a constituir la bebida una carga de un material que al entrar en contacto con el agua o líquido envasado produzca  
15 el desprendimiento de gas carbónico que ha de gasear el propio líquido.

2.- Un envase de sifón para bebidas carbónicas preparadas por reacción en el mismo, tal como el especificado en 1, caracterizado por el hecho de que para lograr que el  
20 contacto del material introducido en el envase por su fondo para reaccionar con el agua o líquido, previamente introducido en el mismo, se produzca cuando el tapón de la perforación del fondo esté ya aplicado a la misma obturándola herméticamente, puede utilizarse un recipiente ajustado a dicha perforación que impida que el citado material,  
25 caiga en el líquido mientras esté el envase invertido para

23769



- 5 -

realizar la introducción del propio material efectuándose en cambio la entrada en contacto del último con el líquido cuando, invirtiendo el envase, pase éste a ocupar la parte baja del mismo.

- 5            3.- La propiedad y la explotación exclusiva del registro, sean cuales fueren las circunstancias que concurren con su esencialidad definida en las anteriores reivindicaciones, cual objeto es:

"Un envase de sifón para bebidas carbónicas preparadas por reacción en el mismo".

Consta la presente memoria de cinco hojas foliadas, escritas por una sola cara.

Barcelona, 15 de Junio de 1950.

P. p. de Don José SOLÁ VILA,

23769

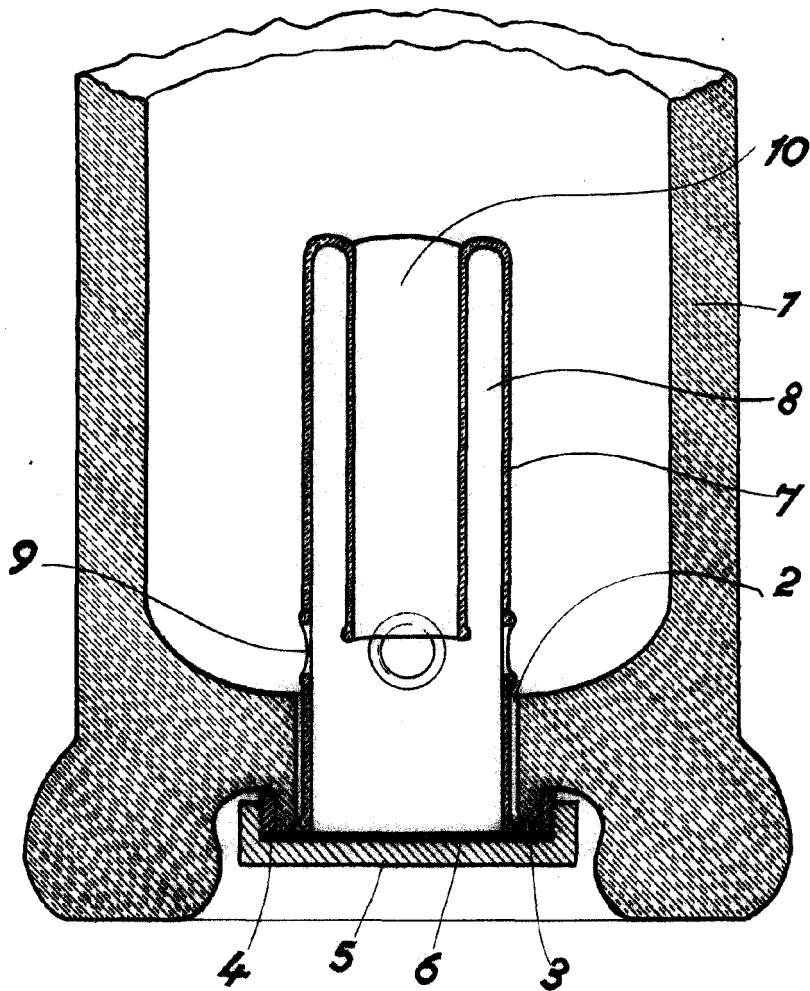

ESCALA VARIABLE  
Barcelona 6 JUN. 1950

*[Handwritten signature]*