



23722

MODELO DE UTILIDAD

por "Un soporte para estuches de papel higiénico".

a favor de Don José VALIS DALMAU, domiciliado en Barcelona,  
calle Maignon, nº 10.

=====

5

MEMORIA DESCRIPTIVA

10 Son conocidas en el mercado, cajas-soporte para  
paquetes de hojas de papel higiénico en las que estando éstas  
enlazadas en zig-zag, al extraer una hoja en el exterior  
el extremo de la que le sigue, teniendo tales cajas de co-  
mún, que el paquete de hojas se coloca en ellas sin protec-  
ción alguna ejerciendo tal función la propia caja.

El soporte objeto del presente modelo de utilidad  
tiene especial aplicación para el caso en que las hojas de

23722



papel higiénico enlazadas en zig-zag, van acondicionadas en un estuche que ya de por sí, protegiéndolas perfectamente, permite su extracción unitariamente con lo cual queda grandemente simplificada la constitución del soporte.

5 En la adjunta hoja de dibujos aparece representado el soporte que nos ocupa, siendo en ella: Fig. 1, una vista de frente; Fig. 2, una vista en planta según un corte por A-B de la figura 1; y Fig. 3, una vista en perspectiva mostrando la forma de ser utilizado.

10 Caracteriza el soporte objeto del presente modelo de utilidad, el hecho de constituirle un cuerpo formado por una placa posterior -1- sobre la que se determina una cavidad -2- con pared de fondo -3- y abierta superiormente, cual cavidad, teniendo capacidad adecuada para contener o  
15 poder colocar en ella un estuche -4- de hojas -5- de papel higiénico enlazadas en zig-zag, presenta en su cara anterior a de frente una amplia entalla vertical -6- por la que pueden salir del estuche, una a una, las hojas que éste contiene; en cada lado o lugar apropiado, el cuerpo del  
20 soporte va provisto de agujeros -7- por los que se fija mediante clavos o tornillos.

De acuerdo con lo descrito, el estuche -4- deja al descubierto una de sus caras laterales, y aunque preferentemente la fijación del soporte se practicará quedando  
25 en sentido vertical la entalla -6- por la que salen las hojas -5- (según queda representado en los dibujos), no por ello se excluye la posibilidad de fijarlo quedando dicha entalla -6- en sentido horizontal.

El cuerpo del soporte, en lo que no afecte a su  
30 esencialidad constitutiva, podrá presentar cualquier perfil



23722

o forma, ejecutarse con cualquier material que sea apropiado, y contener cualquier ornamentación o decorado.

N O T A

5 Se reivindica como objeto del presente modelo de utilidad:

10 19.- Un soporte para estuches de papel higiénico caracterizado por el hecho de constituirle un cuerpo formado por una placa posterior (1) sobre la que se determina una cavidad (2) con pared de fondo (3) y abierta superiormente, cual cavidad, teniendo capacidad adecuada para contener o poderse colocar en ella un estuche (4) de hojas (5) de papel higiénico enlazadas en zig-zag, presenta en su cara anterior o de frente una amplia entalla vertical (6) por la que pueden extraerse del  
15 estuche, una a una, las hojas que éste contiene, existiendo además en los lados o lugar apropiado del cuerpo del soporte, agujeros (7) para su fijación.

20 20.- UN SOPORTE PARA ESTUCHES DE PAPEL HIGIENICO.

Y todo cuanto afecte a la esencialidad de lo mostrado en los adjuntos dibujos y descrito en la presente memoria que  
20 consta de tres hojas foliadas y mecanografiadas por una sola cara.

Barcelona, 13 junio 1950.

JOSE VALLS DALMAU

p/a



FIG. 1

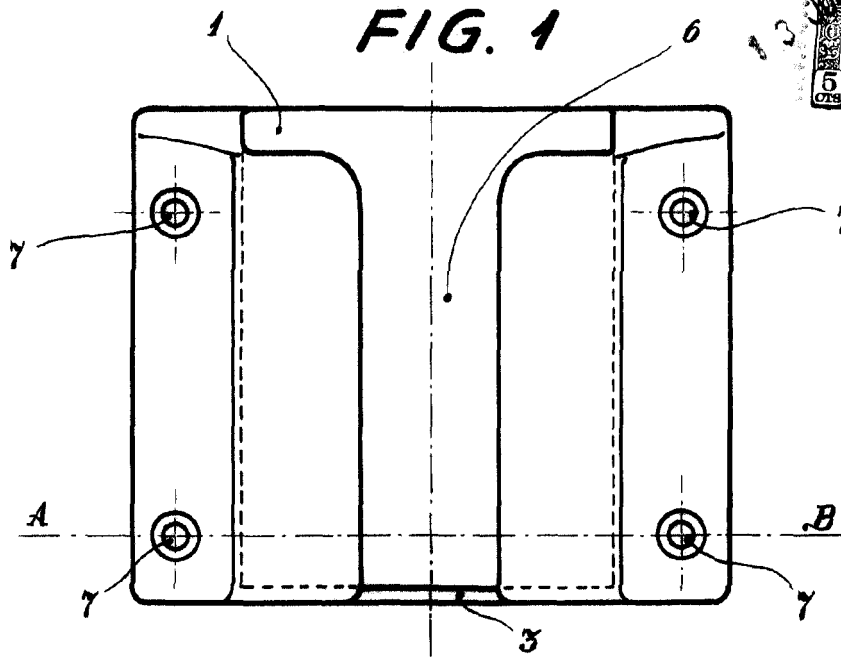

FIG. 2

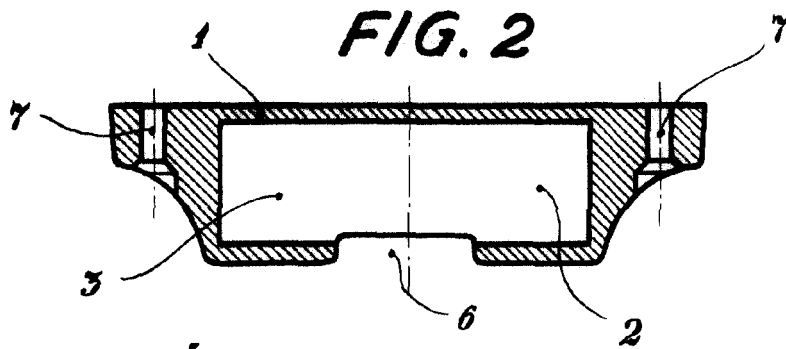
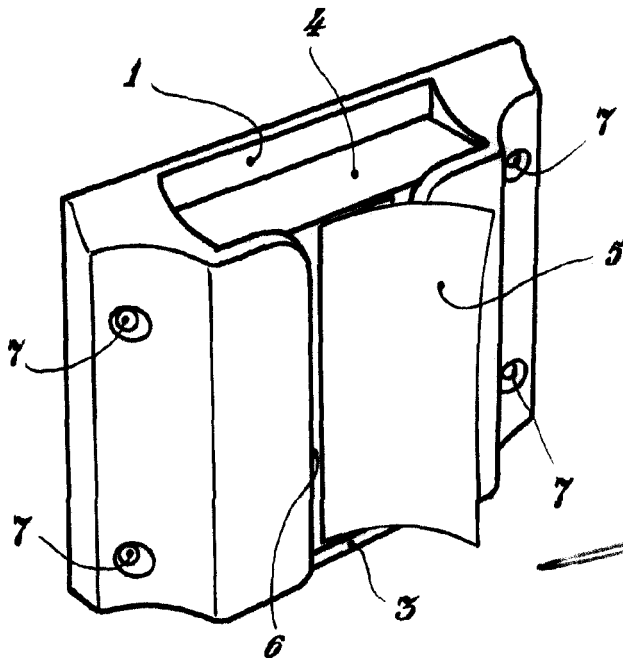

FIG. 3



BARCELONA:  
13 DE JUNIO DE 1950.  
P. P.

*J. Valls Dalmau*

ESCALA VARIABLE