



MODELO DE UTILIDAD  
por VEINTE años  
en ESPAÑA

para: "Un ovillero para lanas, hilos y similares".

a favor de: Don Nicolás Pons Seguí, de nacionalidad espa-  
ñola, domiciliado en Mahón (Baleares), calle  
de Andreu, número 50.

=====  
=====

M E M O R I A

El ovillero que pretende ampararse por este Modelo de  
Utilidad, no ha sido conocido, divulgado ni puesto en eje-  
cución en España, aventajando, por manera considerable,  
cuanto pudo idearse de anterioridad, de análogos fines y  
5 línea constructiva, ya en lo relativo a la forma, modo y  
condiciones, de su integración, como en cuanto pueda ser  
concerniente a la consecución del resultado que se obtiene  
mediante su aplicación práctica.



23692

Bien conocida es la enojosa dificultad de la sujeción  
10 de los ovillos de lana, hilo o similares, en los meneste-  
res artesanos femeninos, de las prendas conocidas por jer-  
seys, rebecas, chaquetones, toquillas, etc., etc., cuando  
se emplea, para confeccionarlas, el clásico método de en-  
trelazado de punto, por medio de agujas especiales a estos  
15 fines, habida cuenta, que, la mayor parte de las veces, los  
ovillos permanecen en el suelo, caídos de las haldas de la  
persona que ejecuta el trabajo, la cual debe agacharse en  
infinidad de ocasiones para recogerlo del suelo, en donde,  
naturalmente, se ensucia y mancha, pudiendo, incluso, en-  
20 gancharse, con peligro de rotura, todo ello con las consi-  
guientes molestias para la operante, además de los desper-  
fectos que pueda presentar la prenda, una vez terminada.

Son corrientes algunos tipos de ovilleros, más ninguno  
de ellos reúne las ventajas de la creación que nos ocupa,  
25 la cual viene a resolver las predichas dificultades y el de-  
sagradable "modus operandi" de que antes hicimos alusión.  
Seguidamente se describe el tan citado ovillero, el cual  
viene a integrarse por tres piezas fundamentales, de latón,  
aluminio, galalit, celuloide, material plástico, o, cual-  
quiera que permita su retorcimiento. La pieza que podría-  
30 mos titular como la principal, de forma circular en su par-  
te superior, posee dos extremos sueltos y alargados, en  
cuyos finales tienen sendas hendiduras en las que han de  
adaptarse los extremos afilados de otra pieza, de forma rec-  
35 ta, permitiendo, con ello, que gire con facilidad la vari-  
lla señalada en segundo término. La tercera pieza, que se



23692

coloca en la intersección del círculo, sin cerrar, de la primera, tiene tres agujeros, dos de ellos sirven para colocar los extremos o brazos sueltos y alargados de la principal, obligándola a estar siempre en tensión, mientras que el tercero, el situado en el centro, precisamente, sirve para dar paso al hilo del ovillo ubicado en la pieza segunda, giratoria,

Para más claridad en la comprensión del integrado de este ovillero, la detallamos seguidamente, refiriéndola al dibujo que se acompaña.

En este dibujo se ofrecen, de frente, dos vistas del aludido ovillero, expresándose, por (1), la pieza principal, de forma circular en su cabeza, y, con extremos o brazos alargados y sueltos, y, en sentido divergente, cuyos finales pueden observarse las hendiduras que alojan los extremos afilados de la varilla o pieza señalada por (2). Por (3) puede verse la tercera pieza que se ubica en la intersección del círculo, provista de tres agujeros, los de las alas para que pasan los brazos de la principal, y, el del centro, para hacer pasar por él el hilo del ovillo situado en la varilla (2). En la parte derecha de este dibujo, se insertan vistas en alzado lateral de las figuras respectivas, expresadas por secciones A-B.

El "modus operandi" del tan repetido ovillero, resulta de una extrema sencillez. Una vez inserta, en la pieza principal, la que se intersecciona entre el círculo superior y los brazos o extremos alargados, se toma la varilla o pieza recta y se introduce, hasta su mitad, por el centro del ovillero que haya de servir para la confección de la



23692

prenda, introduciendo los extremos afilados de dicha varilla en las hendiduras practicadas en los finales de los brazos de la pieza principal, quedando aprisionada la misma en virtud de la presión que ejerce la pieza de intersección.

70 De esta manera, se tiene montado ya el ovillo en el aparato, no teniéndose que ejecutar otra operación que la de pasar el hilo por el agujero central de la pieza de intersección, para hacerlo llegar hasta las agujas, con ayuda de las cuales ha de ser elaborada la prenda. Practicadas estas

75 operaciones, el ovillero queda en buena disposición de poderse usar, pasando previamente, si así se desea, el brazo por el círculo superior de la pieza principal, ideado a este fin, el cual estará dotado, para ello, de un diámetro suficiente para poder albergarse en la articulación del codo

80 de la persona operante.

Determinadas, por manera suficiente, las finalidades privativas del presente Modelo de Utilidad, solo resta añadir, que, tanto la forma de ejecución, como las dimensiones, contextura, conformación e integración del nuevo

85 ovillero para lanas, hilos o similares, podrán ser variadas y variables, siempre que no desfiguren o agraven lo fundamental y esencial de la creación.

N O T A

Por el Modelo de Utilidad a que se refiere la presente

90 Memoria, se REIVINDICA:

1ª.- Un ovillero para lanas, hilos y similares, caracterizado porque, debido a la disposición de una pieza prin-

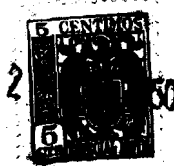

23692

- 5 -

95 ciplal, formada en su parte superior por un círculo, con  
extremos o brazos inferiores alargados, sueltos y en sen-  
tido divergente, en la que se intersecciona otra provista  
de tres perforaciones, las dos laterales para hacer pasar  
por ellas los brazos citados, y, la central, para que cir-  
cule el hilo del ovillo, se consigue dotar a los finales  
o puntas de dichos brazos alargados de la presión neces-  
100 ria para sujetar, en las hendiduras practicadas al efecto,  
los extremos afilados de una varilla destinada a contener  
el ovillo que ha de servir para la confección de la prenda,  
la cual se ejecutará con el dispositivo colgado del brazo  
por el círculo de la pieza principal.

105 2ª.- "Un ovillero para lanas, hilos y similares".

Tal y como se ha descrito en la Memoria que antecede,  
representado en el dibujo que se acompaña, y, a los fines  
que se han especificado bien determinadamente.

110 Consta esta Memoria de cinco hojas escritas a máquina  
por una sola cara.

Madrid, 20 JUN. 1950

23692

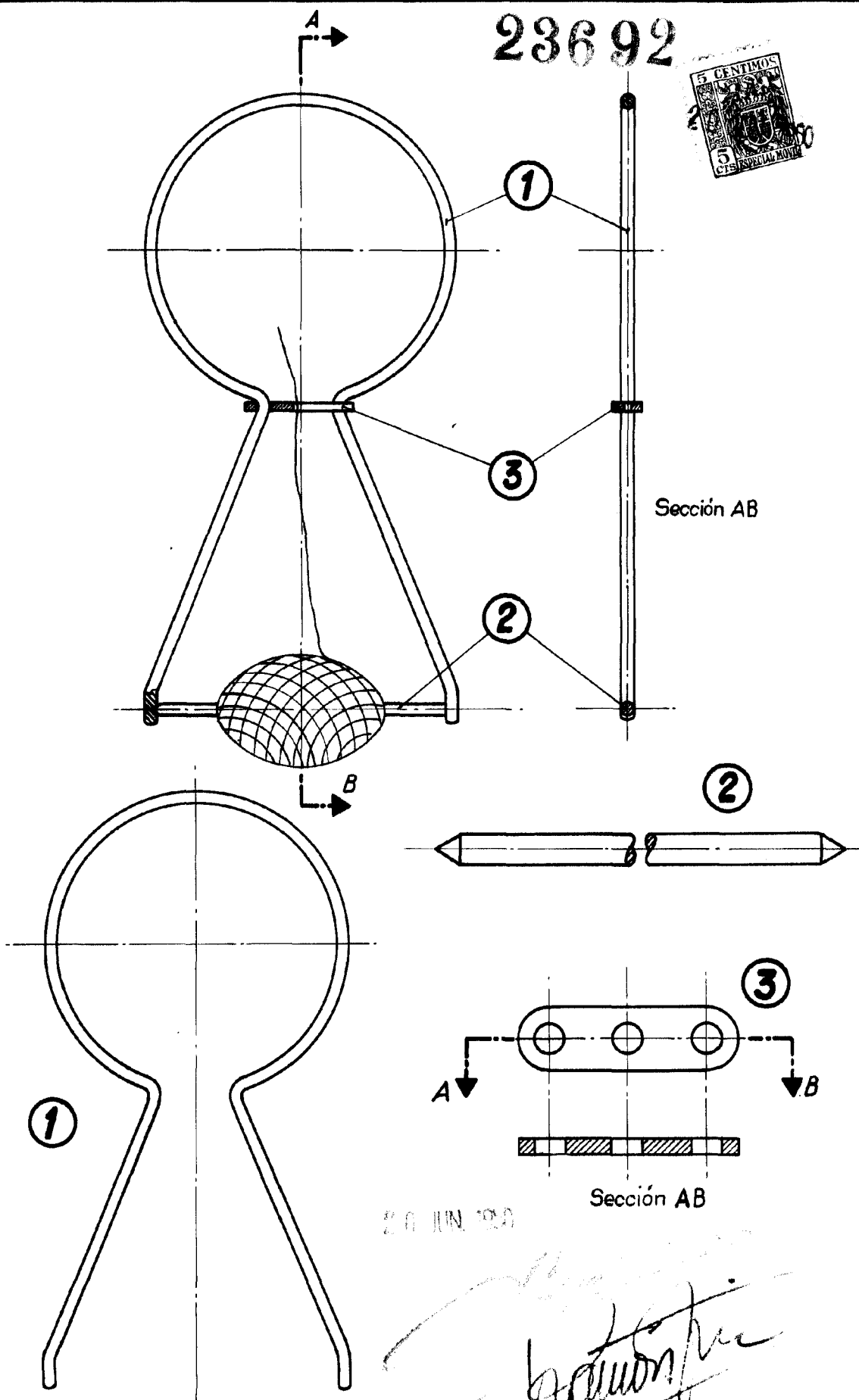

20 JUN 1920

*Handwritten signature*

Escala variable